

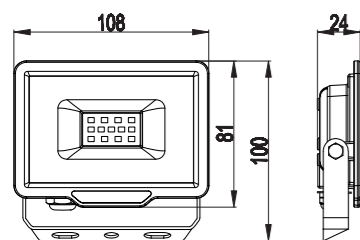

PADLIGHT-5

ISTRUZIONI PER L'USO / INSTRUCTION MANUAL / NOTICE D'UTILISATION / INSTRUCTION MANUAL /
GEBRAUCHSANWEISUNG / HASZNÁLATI UTASÍTÁS / INSTRUKCJA OBSŁUGI / NÁVOD K OBSLUZE / NÁVOD NA POUŽITIE /
HANDLEIDING / MANUAL DE INSTRUCIUNI / UPUTE ZA UPORABU / INSTRUÇÕES DE UTILIZAÇÃO



IS740-5: 10W

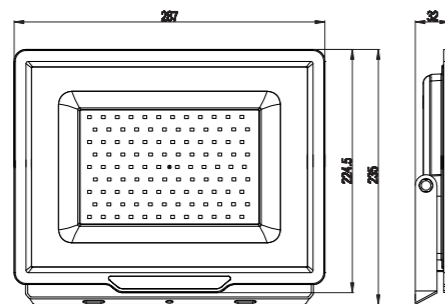

IS781: 100W

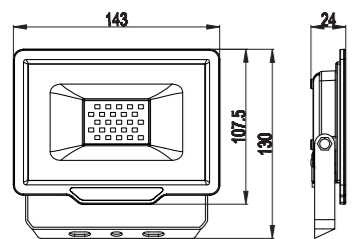

IS745-5: 20W

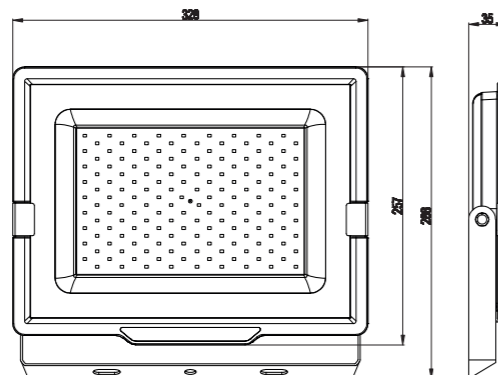

IS783: 150W

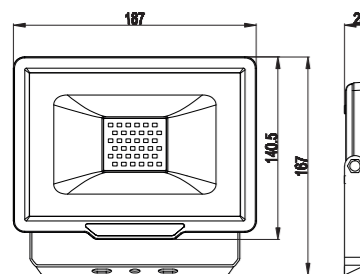

IS755-5: 30W

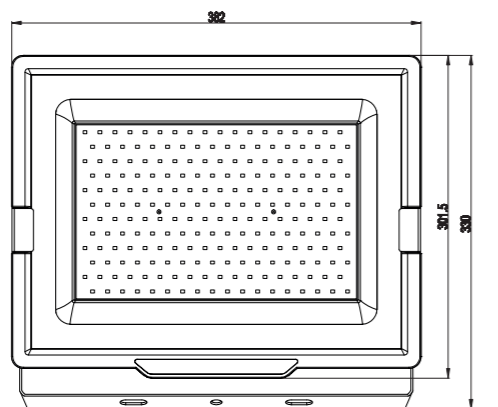

IS786: 200W

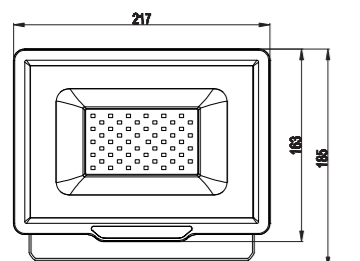

IS760-5: 50W

1 ISTRUZIONI D'INSTALLAZIONE E DI USO FARI PADLIGHT-5

INDICAZIONI PER LA SICUREZZA:

Mai toccare la lampada durante il funzionamento. Il LED potrebbe essere molto caldo. Mai fissare con lo sguardo la luce proveniente dalla spot. Potrebbe causare gravi danni visivi. Non esporre mai il faro ad un getto d'acqua diretto (ad esempio il tubo da giardino). Mai immergere nell'acqua. Il prodotto non deve essere modificato, trasformato, riparato da personale non autorizzato. Ogni manomissione al prodotto provoca la decadenza immediata della garanzia. Il prodotto deve essere collegato alla terra. Se il vetro di protezione dovesse essere danneggiato o rotto dovrete sostituirlo. Led non sostituibili

PULIZIA:

Prima di pulire il prodotto, assicurarsi che la corrente sia stata chiusa. Per pulire l'esterno del faro, usare un panno secco o legger-

mente umido. La pulizia del vetro può essere fatta con un detergente domestico. Mai usare prodotti abrasivi o chimici.

MONTAGGIO:

Questo prodotto deve essere installato da un elettricista professionale e nel rispetto delle normative vigenti. Prima dell'installazione, assicurarsi che la corrente sia stata tolta dal quadro.

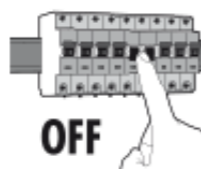

Identificare la postazione d'installazione. Rispettare una distanza minima di 0,5 mt rispetto alla superficie da illuminare. Proteggere tutti i cavi e collegamenti

COLLEGAMENTI

Attenzione: mai collegare alla rete con il coperchio aperto. Collegare prima il cavo di terra (verde-giallo) e quindi gli altri due. In generale, il cavo marrone (o nero) è la fase. I collegamenti devono essere a tenuta stagna.

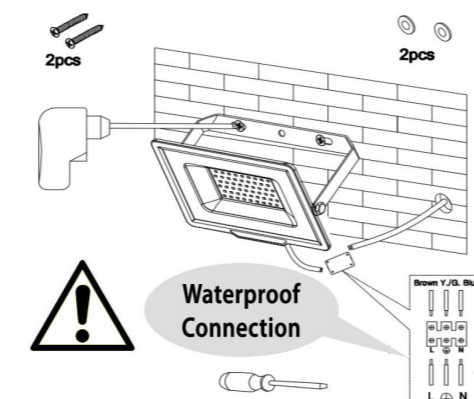

MODELLO	W	IP	CAVO
IS740-5	10	65	H05RN-F 3G1.0mm ²
IS745-5	20	65	H05RN-F 3G1.0mm ²
IS755-5	30	65	H05RN-F 3G1.0mm ²
IS760-5	50	65	H05RN-F 3G1.0mm ²
IS781	100	65	H05RN-F 3G1.0mm ²
IS783	150	65	H05RN-F 3G1.0mm ²
IS786	200	65	H05RN-F 3G1.0mm ²

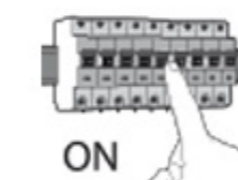

INFORMAZIONE AGLI UTENTI DI APPARECCHIATURE DOMESTICHE

Ai sensi dell'art. 26 del Decreto Legislativo 14 marzo 2014, n. 49 "Attuazione della direttiva 2012/21/UE sui rifiuti di apparecchiature elettriche ed elettroniche (RAEE)" Il simbolo del cassetto barrato riportato sull'apparecchiatura o sulla sua confezione indica che il prodotto alla fine della propria vita utile deve essere raccolto separatamente dagli altri rifiuti. L'utente dovrà, pertanto, conferire l'apparecchiatura giunta a fine vita agli idonei centri comunali di raccolta differenziata dei rifiuti elettrotecnici ed elettronici."

In alternativa alla gestione autonoma è possibile consegnare l'apparecchiatura che si desidera smaltire al rivenditore, al momento dell'acquisto di una nuova apparecchiatura di tipo equivalente.

Presso i rivenditori di prodotti elettronici con superficie di vendita di almeno 400 m² è inoltre possibile consegnare gratuitamente, senza obbligo di acquisto, i prodotti elettronici da smaltire con dimensioni inferiori a 25 cm. L'adeguata raccolta differenziata per l'avvio successivo dell'apparecchiatura dismessa al riciclaggio, al trattamento e allo smaltimento ambientalmente compatibile contribuisce ad evitare possibili effetti negativi sull'ambiente e sulla salute e favorisce il reimpiego e/o riciclo dei materiali di cui è composta l'apparecchiatura. Lo smaltimento abusivo del prodotto da parte dell'utente comporta l'applicazione delle sanzioni di cui alla corrente normativa di legge. Velamp Industries s.r.l. ha scelto di aderire al Consorzio ECOPEL - Consorzio nazionale per la gestione dei Rifiuti di

Apparecchiature Elettriche ed Elettroniche (RAEE) e di pile e accumulatori (Ri.P.A.) - primario Sistema Collettivo che garantisce ai consumatori il corretto trattamento e recupero dei RAEE e la promozione di politiche orientate alla tutela ambientale.

CONDIZIONI DELLA GARANZIA

ATTENZIONE: La garanzia non è valida senza lo scontrino fiscale o la fattura di acquisto.

CLAUSOLE E GARANZIA

1. L'apparecchio è garantito per 24 mesi – salvo estensione – dalla data di acquisto contro difetti di materiale e fabbricazione.
2. Sono escluse dalla garanzia le parti estetiche, le batterie, le manopole, i led, le lampadine, le parti asportabili soggetti ad usura, i danni provocati da incuria, uso, installazione errata o impropria non conforme alle avvertenze riportate sul libretto di istruzioni o comunque causati da fenomeni estranei al normale funzionamento dell'apparecchio. In particolare, ed a titolo di esempio, si fa espressamente notare che il fatto di tagliare il cavo di alimentazione del trasformatore o il fatto di dimenticare di ricaricare le batterie al piombo dei prodotti che ne fanno uso fanno decadere di fatto la garanzia.
3. La garanzia decade qualora l'apparecchio sia stato manomesso o riparato da personale non autorizzato.
4. Per garanzia si intende la sostituzione o la riparazione dei componenti riconosciuti come difetti di fabbrica, compresa la manodopera necessaria.
5. A discrezione da parte di Velamp Industries srl potrà essere sostituita l'intera apparecchiatura con lo stesso modello o prodotto alternativo, senza che ciò costituisca prolungamento della garanzia.
6. È escluso il risarcimento di danni diretti o indiretti di qualsiasi natura a persone o cose, per l'uso o la sospensione d'uso dell'apparecchio
7. In ogni caso le spese e i rischi del trasporto sono a carico dell'acquirente

INSTALLATION AND USE OF PADLIGHT-5

SAFETY AND WARNING:

Do not touch lens of flood light when it is on or if it was recently on. The lens will be hot and could cause serious burns. To prevent serious damage to eyesight, never look into flood light when light is on. Do not shine light into the face of someone else.

Do not place flood light in water. Never expose the light to a direct water jet (garden hose for example). Warranty does not cover floodlights that have been altered or damaged due to: abuse, improper maintenance, improper use, disassembly of parts and / or attempted repair by anyone other than an authorized employee. The product must be earthed. If the protection glass is broken or damaged you need to substitute it. LEDs are not replaceable

CARE AND MAINTENANCE:

You must make sure that the power supply has been disconnected before cleaning. Use a dry or a slightly damp cloth to clean the housing. A commercially obtainable glass cleaner can be used to clean the safety glass. Never use chemicals or abrasives for cleaning.

MOUNTING

This product may be only installed by a qualified electrician. Before the installation is done, the connection lines to the building must be switched off.



Decide upon the place of installation. Keep a minimum clearance from 0,5m to the lit surface.

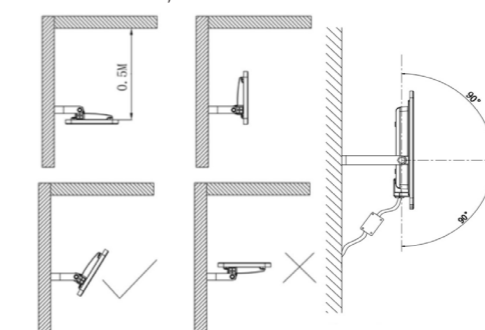

Protect all the cable and insulations from possible damage.

CABLE CONNECTION

Caution: conductor exposure is not allowed after the cable is connected. Connect the yellow-green ground wire first and then the other two lines. The brown (or black) cable is usually the phase conductor. The connections must be waterproof

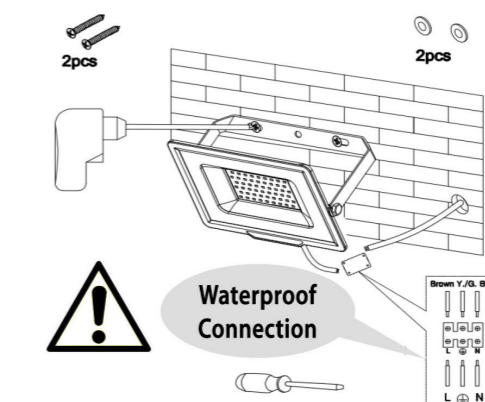

MODEL	W	IP	CABLE
IS740-5	10	65	H05RN-F 3G1.0mm ²
IS745-5	20	65	H05RN-F 3G1.0mm ²
IS755-5	30	65	H05RN-F 3G1.0mm ²
IS760-5	50	65	H05RN-F 3G1.0mm ²
IS781	100	65	H05RN-F 3G1.0mm ²
IS783	150	65	H05RN-F 3G1.0mm ²
IS786	200	65	H05RN-F 3G1.0mm ²

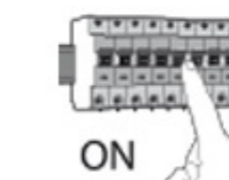

INFORMATION FOR USERS: pursuant to Art. 26 of Legislative Decree 14 March 2014, no. 49 "Implementation of Directive 2012/21/EU on electrical and electronic waste equipment (WEEE)"

The symbol of the crossed bin on the equipment or on the packaging indicates the product at the end of its useful life must be collected separately from other waste. The user should therefore give the appliance, which is no longer usable, to suitable municipal differentiated waste collection centres for electrotechnical and electronic waste. Alternatively, autonomous management is possible by delivering the appliance you want to dispose of to the retailer when purchasing a new, equivalent appliance. Electronic retailers with retail surfaces of at least 400 m² can also accept electronic products for disposal with dimensions under 25 cm free of charge, without you being obliged to make a purchase. Appropriate differentiated collection and subsequent sending of the equipment for recycling, processing and disposal, using environmentally compatible means, contributes to avoiding possible negative effects on the environment and health and promotes re-use and recycling of materials used to manufacture the equipment.

GUARANTEE CONDITIONS

Attention: the guarantee is not valid without the receipt or the invoice

GUARANTEE CLAUSES

1. The product is guaranteed for 24 months from the date of purchase against defects in materials and manufacturing
2. Excluded from the guarantee are: the esthetic components, the batteries, the knobs, the LEDs, the bulbs, removable parts subject to wear, damage due to negligence, use, incorrect installation or installation not in accordance with the warnings in the instruction manual or however caused by phenomena outside the normal operations of the product. In particular, and as an example, note that the cutting of the power cord of the transformer or the fact of forgetting to recharge the lead batteries of the products which use them invalidate the guarantee.
3. The guarantee is invalid if the product has been tampered with or repaired by unauthorized personnel.
4. Guarantee means the substitution or repair of components identified as defective from manufacturing including the labor costs.
5. On behalf of Velamp Industries srl discretion, the entire product can be substituted by the same model or an alternative product, without constituting any guarantee extension.
6. Compensation for either direct or indirect damage of any nature to persons or things, for the use of or the suspension of use of the product is excluded.
7. The client is responsible for any transportation fees and risks.

INSTRUCTIONS D'INSTALLATION ET D'UTILISATION DU PHARE PADLIGHT-5

INDICATIONS DE SÉCURITÉ ET D'AVERTISSEMENT:

Ne pas toucher l'ampoule pendant le fonctionnement. L'ampoule peut être brûlante. Ne jamais fixer du regard la lumière du spot. Ceci peut causer de graves problèmes oculaires. N'exposez jamais les luminaires à un jet d'eau direct (par exemple un tuyau de jardin) et ne plongez jamais les luminaires dans l'eau ou d'autres fluides! Le produit dans sa totalité ne doit pas être modifié ou transformé. Toute modification sur le produit conduit à une annulation de la garantie (condition de garantie). Le produit doit être connecté à la terre. Si le verre de protection devrait se casser ou être endommagé il peut le substituer. LED non remplaçables.

ENTRETIEN ET MAINTENANCE:

Avant le nettoyage, veillez à ce que le courant soit coupé. Utilisez pour le nettoyage du boîtier un linge sec ou

légèrement humide. Le nettoyage du verre de protection peut être effectué avec un nettoyant ménager courant. Ne jamais utiliser de produits chimiques ou abrasifs.

INSTALLATION :

Ce produit ne doit être installé que par un spécialiste en électricité qualifié. Avant l'installation, les lignes de connexion du bâtiment doivent être mises hors tension et sécurisées contre une remise en marche.

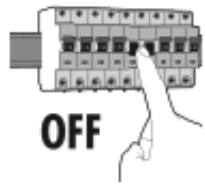

Déterminez le lieu de montage. Respectez une distance de 0,5 m vers les surfaces à éclairer.

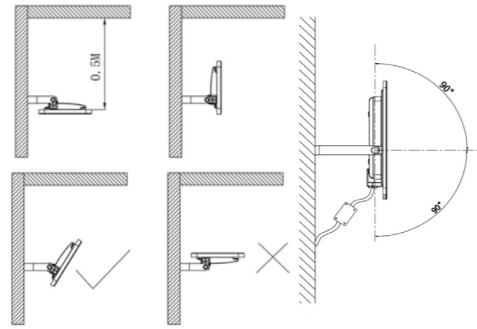

Connectez les lignes de connexion de l'installation électrique domestique aux pinces à vis du luminaire. Protégez tous les câbles et les isolations de détériorations éventuelles.

CONNECTIONS:

Attention: ne jamais connecter le phare au réseau électrique alors que le couvercle est ouvert. Connectez tout d'abord le fil de protection vert-jaune et ensuite les deux autres fils. En général, le câble marron (ou noir) est le fil de phase. La connection doit être étanche.

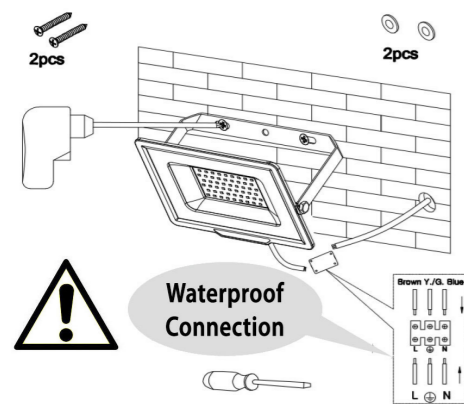

MODÈLE	W	IP	CABLE
IS740-5	10	65	H05RN-F 3G1.0mm ²
IS745-5	20	65	H05RN-F 3G1.0mm ²
IS755-5	30	65	H05RN-F 3G1.0mm ²
IS760-5	50	65	H05RN-F 3G1.0mm ²
IS781	100	65	H05RN-F 3G1.0mm ²
IS783	150	65	H05RN-F 3G1.0mm ²
IS786	200	65	H05RN-F 3G1.0mm ²

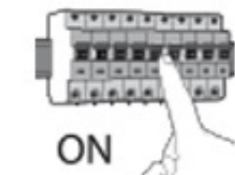

ÉLIMINATION CORRECTE DE CE PRODUIT

Participons à la protection de notre environnement en éliminant les piles et les produits électriques usagés de façon responsable. Les déchets électriques et électroniques (DEEE) et les batteries ne doivent pas être jetés avec les ordures ménagères. Contacter la mairie de votre domicile pour connaître la marche à suivre afin que des substances polluantes ne contaminent pas l'environnement. Le logo qui est apposé sur ce produit témoigne de votre participation à la collecte, la récupération, au recyclage et la réutilisation de ces déchets. Pb Batteries au plomb/Cd Batteries au cadmium/Hg batteries au mercure. Conditions de Garantie ATTENTION : la garantie est valable seulement si elle est accompagnée du ticket de caisse original.

CONDITIONS DE GARANTIE

ATTENTION : la garantie est valable seulement si elle est accompagnée du ticket de caisse original.

CLAUSES DE GARANTIE

1. L'appareil est garanti contre les défauts de fabrication pendant 24 mois à partir de la date d'achat indiquée sur le ticket de caisse.
2. Les parties esthétiques, les batteries, les poignées, les LED, les ampoules, les parties amovibles comme toutes les parties sujettes à l'usure, les dommages créés par négligence, l'usage ou l'installation impropres ou non conformes aux instructions présentées sur le manuel d'utilisation, et dans tous les cas causés par des phénomènes étrangers au fonctionnement normal du produit sont exclus de la garantie. En particulier et à titre d'exemples le fait de tailler le câble d'alimentation électrique ou d'oublier de recharger les batteries au plomb tous les 3 mois annulent de fait la garantie.
3. La garantie s'annule si l'appareil a été ouvert, manipulé et/ou réparé par des personnes non autorisées.
4. La garantie s'entend comme substitution ou réparation des pièces et composants défectueux, y compris la main d'œuvre nécessaire à la remise en marche du produit.
5. VELAMP INDUSTRIES SRL se réserve le droit de réparer le produit défectueux ou le remplacer par un modèle identique ou similaire, sans que cette opération ne constitue une prolongation de la garantie.
6. Sont exclus toute forme de dédommagements ou indemnités pour d'éventuels dommages directs ou indirects de quelque nature que ce soit à personnes ou biens causés par l'usage ou la suspension de l'usage de l'appareil.
7. Dans tous les cas applicables, les frais et les risques de transport sont à la charge du client.

INSTALLATIONSHINWEISE UND VERWENDUNG AUSSENSTRAHLER PADLIGHT-5 SICHERHEITS- UND WARNHINWEISE :

Während des Betriebes die Leuchte nicht anfassen. Die LEDs können sehr heiß werden. Niemals direkt in den Lichtstrahl schauen, dies kann zu Augenschäden führen. Setzen Sie die Lampe niemals einem direkten Wasserstrahl (z.B. Gartenschlauch) aus und tauchen Sie diese niemals in Wasser oder andere Flüssigkeiten. Das Produkt darf nicht verändert oder umgebaut werden. Veränderungen an der Lampe führen zum Erlöschen der Garantie. Das Produkt muss geerdet werden. Wenn das Glas des Schutzes gebrochen wird oder beschädigt, müssen Sie es ersetzen.

LEDs sind nicht austauschbar.

PFLGE UND WARTUNG :

Vor der Reinigung müssen Sie sicherstellen, dass die Stromzufuhr unterbrochen ist. Zur Reinigung des Gehäuses verwenden Sie ein trockenes oder leicht angefeuchtetes Tuch. Die Reinigung des Schutzglases kann mit einem handelsüblichen Glasreiniger erfolgen. Niemals Chemikalien oder Scheuermittel zur Reinigung verwenden.

INBETRIEBNAHME :

Dieses Produkt darf ausschließlich von einer qualifizierten Elektrofachkraft installiert werden. Vor der Installation müssen Sie sich vergewissern, dass die Stromzufuhr ausgeschaltet ist.

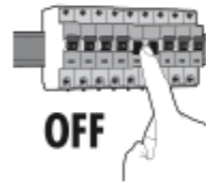

Bestimmen Sie den Ort der Anbringung. Halten Sie einen Mindestabstand von 0,5 m zu den zu beleuchtenden Oberflächen ein.

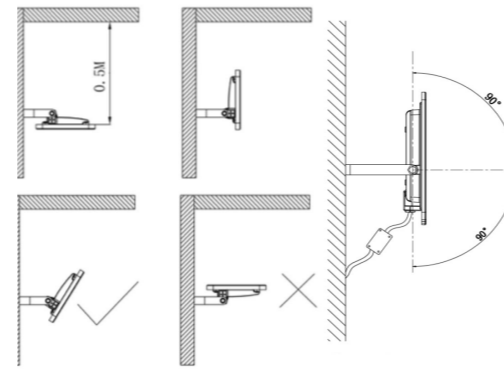

Schützen Sie alle Kabel und Verbindungen vor eventuellen Beschädigungen.

VERBINDUNGEN

VORSICHT: verbinden Sie die Lampe NIE mit den Strom wenn der Deckel offen ist! Schließen Sie zuerst den grün-gelben Schutzleiter und danach die beiden anderen Leitungen an. In der Regel ist das braune (oder schwarze) Kabel der Phasenleiter. Die Anschlüsse müssen wasserdicht sein.

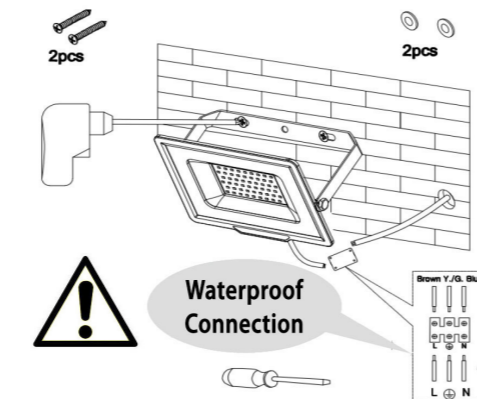

MODE	W	IP	CABLE
IS740-5	10	65	H05RN-F 3G1.0mm ²
IS745-5	20	65	H05RN-F 3G1.0mm ²

IS755-5	30	65	H05RN-F 3G1.0mm ²
IS760-5	50	65	H05RN-F 3G1.0mm ²
IS781	100	65	H05RN-F 3G1.0mm ²
IS783	150	65	H05RN-F 3G1.0mm ²
IS786	200	65	H05RN-F 3G1.0mm ²

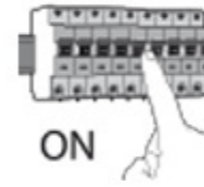

Bedeutung des Symbols auf dem Produkt, der Verpackung oder Gebrauchsanleitung. Elektrogeräte sind Werkstoffe und gehören am Ende der Laufzeit nicht in den Hausmüll! Helfen Sie uns bei Umweltschutz und Ressourcenschonung und geben Sie dieses Gerät bei den entsprechenden Rücknahmestellen ab. Fragen dazu beantwortet Ihnen die für die Abfallbeseitigung zuständige Organisation oder Ihr Fachhändler.

GEWÄHRLEISTUNG

(für die Inanspruchnahme der Garantie bewahren Sie bitte die Kaufquittung bzw. den Kassensbon auf!)

GARANTIE-BEDINGUNGEN

1. Die Garantieleistung erstreckt sich auf 24 Monate ab Kaufdatum und deckt Fabrikations- und Materialfehler.
2. Ausgeschlossen aus der Garantie sind die Batterien, die Außengriffe, die LEDs, die herausnehmbaren Teile, mögliche durch unsachgemäße Handhabung verursachte Schäden, Schäden die aus einer fehlerhaften oder nicht anweisungsgemäßen Inbetriebnahme entstehen können.
3. Die Garantie entfällt wenn es feststeht, dass das Gerät von nicht autorisierten Personen repariert wurde.
4. Unter dem Begriff „Gewährleistung“ versteht man den Austausch oder die Reparatur von Teilen welche als fehlerhaft anerkannt wurden inkl. der dafür notwendigen Lohnkosten.
5. VELAMP obliegt die Entscheidung, das gesamte Gerät durch das selbe Modell oder durch ein Alternativmodell auszutauschen; dies verlängert jedoch den ursprünglichen Garantie-Zeitraum nicht.
6. Ein Anspruch auf Schadenersatz in Folge von direkten oder indirekten Personen- oder Sachschäden die aus der fehlerhaften Funktion des Geräts entstehen können, ist ausgeschlossen.
7. Die mit einer Rücksendung des fehlerhaften Geräts verbundenen Kosten und Risiken gehen zu Lasten des Käufers.

INSTRUCCIONES DE INSTALACIÓN Y USO FAROS PADLIGHT-5

INDICACIONES DE SEGURIDAD:

No tocar nunca la lámpara mientras esté funcionando. El led podría estar muy caliente. Nunca fijar la mirada directamente a la luz. Podría causar graves daños visuales. No exponer nunca el proyector a un chorro de agua directo (por ejemplo al riego del jardín). Nunca sumergir en el agua. El producto no debe ser modificado, transformado ni reparado por personal no autorizado. Cualquier manipulación del producto provocará la invalidez inmediata de la garantía. El producto deberá ser conectado a tierra. Si el vidrio se rompe o se deteriora debe sustituirlo. LED no se puede sustituir.

LIMPIEZA:

Antes de limpiar el producto asegurarse de que la corriente haya sido cortada.

Para limpiar el exterior del proyector usar paño seco ligeramente húmedo. La limpieza del cristal puede ser efectuada con un detergente doméstico. No usar productos abrasivos o químicos.

INSTALACION:

Este producto deberá ser instalado por un electricista profesional. Antes de la instalación, asegurarse que la corriente haya sido cortada.

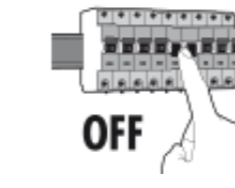

Identificar el lugar de instalación. Respetar una distancia mínima de 0,5m respecto de la superficie a iluminar.

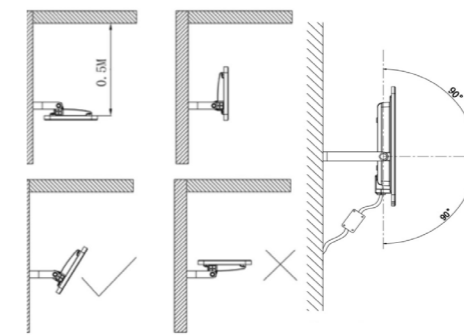

Proteger todos los cables y las conexiones.

CONEXIONES

Atención: No conectar nunca a la red mientras la cubierta esté abierta. Conectar antes el cable de tierra (verde-amarillo) y después los otros dos. Por regla general, el cable marrón (o negro) es la fase. Las conexiones tienen que ser estancas.

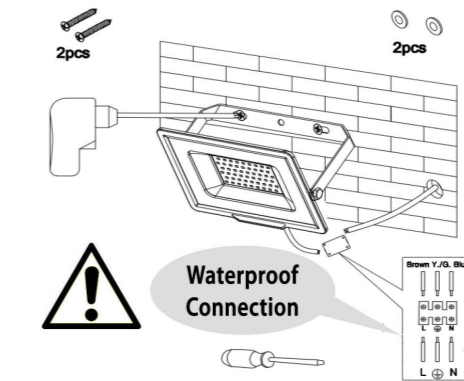

MODELO	W	IP	CABLE
IS740-5	10	65	H05RN-F 3G1.0mm ²
IS745-5	20	65	H05RN-F 3G1.0mm ²
IS755-5	30	65	H05RN-F 3G1.0mm ²
IS760-5	50	65	H05RN-F 3G1.0mm ²
IS781	100	65	H05RN-F 3G1.0mm ²
IS783	150	65	H05RN-F 3G1.0mm ²
IS786	200	65	H05RN-F 3G1.0mm ²



INFORMACION PARA DESECHAR EL PRODUCTO para el cumplimiento de las Directivas 2002/95/CE, 2002/96/CE y 2003/108/CE, relativas a la reducción del uso de materias peligrosas en aparato eléctricos y electrónicos, y también a la gestión de residuos

El símbolo del cubo de basura tachado que hay en el aparato o en su embalaje significa que el producto, al final de su vida útil, a centros apropiados para la recogida selectiva de residuos electrónicos y eléctricos, o devolverlo al detallista cuando compre un aparato nuevo equivalente. La recogida selectiva de aparatos desechados para el reciclaje de residuos, tratamiento y eliminación compatible con el entorno contribuye a evitar posibles efectos negativos en el medio ambiente y en la salud pública y favorece la reutilización y/o reciclaje de los materiales que componen el aparato. La eliminación no autorizada del producto por parte del usuario supone la aplicación de sanciones según la regulaciones legales actuales. Para mayor información acerca del sistema de gestión de residuos contacte con las autoridades locales competentes.

ATENCIÓN: la garantía no tiene validez sin la factura o el recibo de compras.

CLAUSULAS Y GARANTIA

1. El aparato está garantizado contra defectos de material y fabricación durante 24 meses – salvo ampliación– desde la fecha de la compra.
2. Están exentos de la garantía la estética, el asa, la batería, los LED, las bombillas, deterioro por uso, daños provocados por negligencia, instalación incorrecta o no conforme a las instrucciones suministradas con el libro de instrucciones o causadas por fenómenos extraños al funcionamiento normal del aparato. Particularmente, por ejemplo, se advierte expresamente que el hecho de cortar el cable de alimentación del transformador o el hecho de olvidar la recarga de las baterías de plomo que utiliza el aparato, anulan de hecho la garantía.
3. La garantía quedará anulada siempre que el aparato haya estado manipulado o reparado por personal no autorizado.
4. Por garantía se entiende la sustitución o reparación de los componentes reconocidos como defectuosos de fábrica, incluida la mano de obra necesaria.
5. A discreción de Velamp Industries, srl, el aparato podrá ser completamente sustituido por el mismo modelo u otro alternativo, sin que esto constituya prolongación de la garantía.
6. Queda excluida cualquier compensación de daños directos o indirectos de cualquier naturaleza a personas o cosas por el uso o suspensión de uso del aparato.
7. En cualquier caso los gastos y riesgos de transporte serán a cargo del comprador.



SCAN THIS QR CODE TO DOWNLOAD THE INSTRUCTION MANUAL IN YOUR OWN LANGUAGE!

LANGUAGES AVAILABLE:
ITALIANO (IT), ENGLISH (GB)
FRANÇAIS (F), DEUTSCHE (D)
ESPAÑOL (E), MAGYAR (H)
POLSKIE (PL), ČESTINA (CZ)
SLOVÁK (SK), NEDERLANDS (NL)
ΕΛΛΗΝΙΚΑ (GR), ROMÂNĂ (RO)
HRVATSKI(HR), PORTUGUÉS (P)
SVENSKA (SE)

VELAMP
Comunque Luce

Prodotto distribuito da: VELAMP INDUSTRIES SRL
Viale Italia, 59 - 20094 Corsico (MI) Italy
info@velamp.com - www.velamp.com