

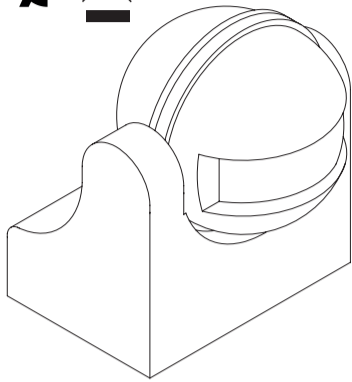

MS005



- 1 RILEVATORE DI MOVIMENTO AD INFRAROSSI
- 2 INFRA-RED MOTION DETECTOR
- 3 DÉTECTEUR DE MOUVEMENTS INFRAROUGE
- 4 INFRAROT-BEWEGUNGSMELDER
- 5 DETECTOR DE MOVIMIENTO INFRARROJO
- 6 MOZGÁSÉRZÉKELŐ
- 7 DETEKTOR (Czujnik) RUCHU
- 8 DETEKTOR POHYBU
- 9 DETEKTOR POHYBU
- 10 BEWEGUNGSDETECTOR
- 11 ΑΝΙΧΝΕΥΤΗΣ ΚΙΝΗΣΗΣ ΜΕ ΥΠΕΡΠΟΥΣ
- 12 DETECTOR DE MIŞCĂRE ÎN INFRAROŞU
- 13 INFRACRVENI SENZOR POKRETA
- 14 DETECTOR DE MOVIMENTO CON INFRARVERMELHOS
- 15 INFRARÖD RÖRELSEDETEKTOR
- 16 INFRARĎEĆI DETEKTOR GIBANJA

MS005

INSTALLAZIONE

- L'altezza di installazione deve essere di max 2,5 metri. Per il fissaggio utilizzare i fori posti sul retro della base (schema C). Si consiglia di installare il rilevatore in un luogo riparato dalla pioggia, dagli spruzzi d'acqua dal sole diretto e dall'umidità.
- Collegare i fili dell'alimentazione 220V e quelli della lampada (o altro carico) alla morsetteria posta all'interno del rilevatore come da schema A, prestando attenzione al colore dei fili.

! Non effettuare MAI collegamenti con fili sottoposti a tensione elettrica.

L'installazione deve essere realizzata da personale qualificato.

- Posizionare il sensore in maniera tale da coprire l'area desiderata come da schema D, prestando attenzione alle fonti di calore vicine in quanto potrebbero far scattare il sensore anche senza movimenti (ad esempio un monitor, un calorifero, un forno ad altre apparecchiature sottoposte a forti cambi di temperatura).
- Configurare i potenziometri Time e Lux posti sotto il rilevatore PIR (schema E), per impostare rispettivamente:
 1. Potenziometro TIME per regolare il tempo di accensione dell'impianto collegato (da 10 secondi a 7 minuti)
 2. Potenziometro LUX per regolare la luminosità dell'ambiente circostante necessaria per attivare il rilevatore (da sempre attivo ad attivo solo di notte).

CARATTERISTICHE TECNICHE

- Altezza d'installazione: min 1,8 - max 2,5m
- Carico massimo: 1200W
- Sensibilità luminosa minima: 3 Lux
- Tempo di funzionamento: da 10 sec a 7 min.
- Raggio d'azione: Max 12m
- Apertura focale: 180°
- Consumo: 0,45W
- Umidità massima di funzionamento: 93%
- Temperature di funzionamento: da -20° a +40°
- IP44

INFORMAZIONE AGLI UTENTI DI APPARECCHIATURE DOMESTICHE

Ai sensi dell'art. 13 del Decreto Legislativo 25 luglio 2005, n. 151 "Attuazione delle Direttive 2002/95/CE, 2002/96/CE e 2003/108/CE, relative alla riduzione dell'uso di sostanze pericolose nelle apparecchiature elettriche ed elettroniche, nonché allo smaltimento dei rifiuti" e del Decreto Legislativo 188 del 20 novembre 2008 "Attuazione della direttiva 2006/66/CE concernente pile, accumulatori e relativi rifiuti"

Il simbolo del cassonetto barrato riportato sull'apparecchiatura, pila e accumulatore o sulla sua confezione indica che sia l'apparecchiatura, sia le pile/accumulatori in essa contenuti, alla fine della propria vita utile devono essere raccolte separatamente dagli altri rifiuti. L'utente dovrà, pertanto, conferire i suddetti prodotti giunti a fine vita agli idonei centri di raccolta differenziata, oppure riconsegnarli al rivenditore (nel caso di apparecchiatura, al momento dell'acquisto di una nuova di tipo equivalente, in ragione di uno a uno). L'adeguata raccolta differenziata per l'arrivo successivo dell'apparecchiatura e delle pile/accumulatori dismessi al riciclaggio, al trattamento e allo smaltimento ambientale compatibile contribuisce ad evitare possibili effetti negativi sull'ambiente e sulla salute e favorisce il reimpiego e/o riciclo dei materiali di cui essi sono composti. Lo smaltimento abusivo di apparecchiature, pile ed accumulatori da parte dell'utente comporta l'applicazione delle sanzioni di cui alla corrente normativa di legge.

CONDIZIONI DELLA GARANZIA - ATTENZIONE

La garanzia non è valida senza lo scontrino fiscale o la fattura di acquisto.

CLAUSOLE DELLA GARANZIA

1. L'apparecchio è garantito per 24 mesi – salvo estensione – dalla data di acquisto contro difetti di materiale e fabbricazione.
2. Sono escluse dalla garanzia le parti estetiche, le batterie, le manopole, i led, le lampadine, le parti asportabili soggetti ad usura, i danni provocati da incuria, uso, installazione errata o impropria non conforme alle avvertenze riportate sul libretto di istruzioni o comunque causati da fenomeni estranei al normale funzionamento dell'apparecchio. In particolare modo, ed a titolo di esempio, si fa espressamente notare che il fatto di tagliare il cavo di alimentazione del trasformatore o il fatto di dimenticare di ricaricare le batterie al piombo dei prodotti che ne fanno uso fanno decadere di fatto la garanzia.
3. La garanzia decade qualora l'apparecchio sia stato manomesso o riparato da personale non autorizzato.
4. Per garanzia si intende la sostituzione o la riparazione dei componenti riconosciuti come difetti di fabbrica, compresa la manodopera necessaria.
5. A discrezione da parte di Velamp Industries srl potrà essere sostituita l'intera apparecchiatura con lo stesso modello o prodotto alternativo, senza che ciò costituisca prolungamento della garanzia.
6. È escluso il risarcimento di danni diretti o indiretti di qualsiasi natura a persone o cose, per l'uso o la sospensione d'uso dell'apparecchio.
7. In ogni caso le spese e i rischi del trasporto sono a carico dell'acquirente

MS005

INSTALLATION

- The installation height must be max. 2.5 metres. To fix the detector on the support use the holes situated on the base of the detector (figure C). Keep away from direct rain, humidity, direct sun and heat sources.
- Before installation please cut the power off.
- Connect the wires coming from the 220V power supply and the wires of the connected device to the connection wire column situated inside the detector (figure A) paying much attention to the colour of the cables

! Installation must be done by qualified technicians

- Install and adjust the detector so as to cover correctly the chosen area (figure D). Do not install near heat sources (heaters, oven, TV, ...) because the detector can erroneously activate itself.
- Adjust the regulation buttons (schema E):
 1. Potenziometro TIME to regulate the switch-on time of the connected system (from 10 seconds to 7 minutes)
 2. LUX potentiometer to regulate the brightness of the surrounding environment necessary to activate the detector (from always active to active only at night).

SPECIFICATIONS:

- Installation height: min 1.8 - max 2.5m
- Maximum load: 1200W
- Minimum light sensitivity: 3 Lux
- Operating time: from 10 sec to 7 min.
- Range of action: Max 12m

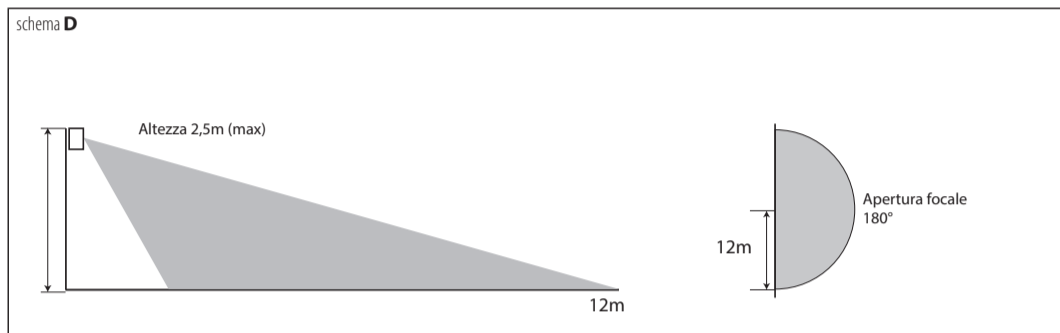
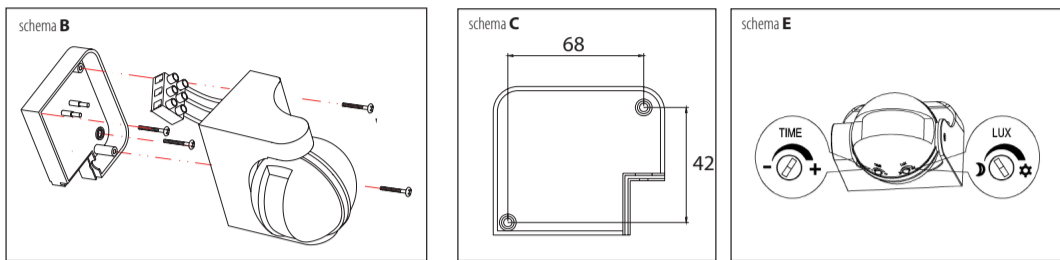
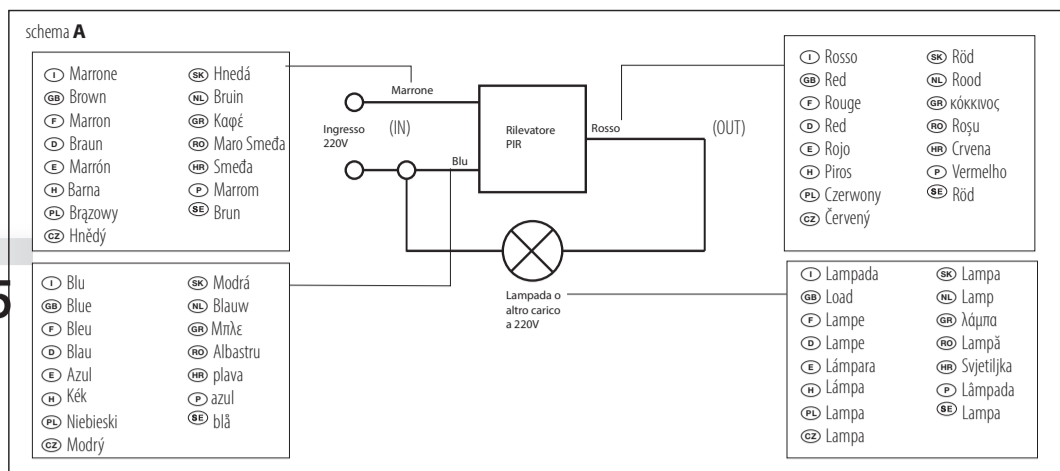

- Focal aperture: 180°
- Consumption: 0.45W
- Maximum operating humidity: 93%
- Operating temperatures: from -20° to +40°
- IP44

In accomplishment of the Directives 2002/95/CE, 2002/96/CE and 2003/108/CE, relating to the reduction of the usage of dangerous materials into the electronic, electric appliances and also to the waste disposal. The symbol of the crossed bin which is on the device or on the packaging signifies that the product at the end of its working life must be collected separately from the other waste materials. Therefore, the user will have to give the appliance at the end of his life to the appropriate centers for the separate collection of electronic and electro technical wastes, or give it back to the retailer while purchasing a new device of equivalent kind. The appropriate separate collection for the following sending of the unused appliance to the waste recycling, to the treatment and to the disposal compatible with the environment contributes to avoid possible negative effects on the environment and on the health and contributes the reuse and / or recycling of the materials with which the appliance is made of. The unauthorized disposal of the product by the user involves the application of the sanctions based on current regulations of law. For further information related to the collecting systems contact local competent authorities.

GARANTEE CONDITIONS - ATTENTION: the guarantee is not valid without the receipt or the invoice

GARANTEE CLAUSES

The product is guaranteed for 24 months from the date of purchase against defects in materials and manufacturing. Excluded from the guarantee are: the esthetic components, the batteries, the knobs, the LEDs, the bulbs, removable parts subject to wear, damage due to negligence, use, incorrect installation or installation not in accordance with the warnings in the instruction manual or however caused by phenomena outside the normal operations of the product. In particular, and as an example, note that the cutting of the power cord of the transformer or the fact of forgetting to recharge the lead batteries of the products which use them invalidate the guarantee. The guarantee is invalid if the product has been tampered with or repaired by unauthorized personnel. Guarantee means the substitution or repair of components identified as defective from manufacturing including the labor costs. On behalf of Velamp Industries srl discretion, the entire product can be substituted by the same model or an alternative product, without constituting any guarantee extension. Compensation for either direct or indirect damage of any nature to persons or things, for the use of or the suspension of use of the product is excluded. The client is responsible for any transportation fees and risks.

MS005

INSTALLATION

- La hauteur d'installation doit être de 2,5 mètres maximum. Pour fixer le produit à son support utilisez les trous prévus sur la base de fixation (schema C). Il est conseillé d'installer le détecteur dans un lieu à l'abri de la pluie directe, de l'humidité et du soleil direct.
- Connecter les fils provenant de l'alimentation électrique 220V et ceux menant à l'appareil à connecter au détecteur sur le domino que vous trouverez à l'intérieur du produit (schema A) en faisant très attention à la couleur des fils.

! Couper le courant avant de connecter les fils ! l'installation doit être faite par un technicien qualifié

Installer et orienter le détecteur de manière telle que vous couvriez correctement l'aire choisie (schema D). Eviter d'installer le détecteur près des sources de chaleur (TV, chauffage, ...) il pourrait s'activer tout seul.

- Régler les sensibilités en utilisant les boutons situés sous le détecteur (schema E):
 1. Potentiomètre TIME pour régler le temps d'allumage du système connecté (de 10 secondes à 7 minutes)
 2. Potentiomètre LUX pour régler la luminosité de l'environnement environnant nécessaire pour activer le détecteur (de toujours actif à actif uniquement la nuit).

CARACTÉRISTIQUES TECHNIQUES

- Hauteur d'installation : min 1,8 - max 2,5 m
- Charge maximale : 1200W
- Sensibilité minimale à la lumière : 3 Lux
- Temps de fonctionnement : de 10 sec à 7 min.
- Portée d'action : Max 12m
- Ouverture focale : 180°
- Consommation : 0.45W
- Humidité maximale de fonctionnement : 93 %
- Températures de fonctionnement : de -20° à +40°
- IP44

ÉLIMINATION CORRECTE DE CE PRODUIT

Participons à la protection de notre environnement en éliminant les piles et les produits électriques usagés de façon responsable. Les déchets électriques et électroniques (WEEE) et les batteries ne doivent pas être jetés avec les ordures ménagères. Contacter la mairie de votre domicile pour connaître la marche à suivre afin que des substances polluantes ne contaminent pas l'environnement. Le logo qui est apposé sur ce produit témoigne de votre participation à la collecte, la récupération, au recyclage et à la réutilisation de ces déchets. Pb Batteries au plomb/Cd Batteries au cadmium/Hg batteries au mercure.

CONDITIONS DE GARANTIE

ATTENTION : la garantie est valable seulement si elle est accompagnée du ticket de caisse original.

CLAUSES DE GARANTIE

1. L'appareil est garanti contre les défauts de fabrication pendant 24 mois à partir de la date d'achat indiquée sur le ticket de caisse.
2. Les parties esthétiques, les batteries, les poignées, les LED, les ampoules, les parties amovibles comme toutes les parties sujettes à l'usage, les dommages créés par négligence, l'usage ou l'installation impropres ou non conformes aux instructions présentées sur le manuel d'utilisation, et dans tous les cas causés par des phénomènes étrangers au fonctionnement normal du produit sont exclus de la garantie. En particulier et à titre d'exemples le fait de tailler le câble d'alimentation électrique ou d'oublier de recharger les batteries au plomb tous les 3 mois annule de fait la garantie.
3. La garantie s'annule si l'appareil a été ouvert, manipulé et/ou réparé par des personnes non autorisées.
4. La garantie s'entend comme substitution ou réparation des pièces et composants défectueux, y compris la main d'œuvre nécessaire à la remise en marche du produit. VELAMP INDUSTRIES SRL se réserve le droit de réparer le produit défectueux ou le remplacer par un modèle identique ou similaire, sans que cette opération ne constitue une prolongation de la garantie.
- 5.

6. Sont exclus toute forme de dédommages ou indemnités pour d'éventuels dommages directs ou indirects de quelque nature que ce soit à personnes ou biens causés par l'usage ou la suspension de l'usage de l'appareil
7. Dans tous les cas applicables, les frais et les risques de transport sont à la charge du client.

MS005

INSTALLATION

- Die Installationshöhe darf maximal 2,5 Meter betragen. Für die Befestigung sollen die Löcher verwendet werden, die sich auf der Rückseite des Geräts befinden (s. Abb. C). Es wird empfohlen, den Bewegungsmelder an einer vor Regen, vor Feuchtigkeit und vor Sonne geschützten Stelle anzubringen.
- Verbinden Sie die 220V-Stromkabel und denen der Lampe mit der Klemmleiste, die sich im Innern des Melders befindet (s. Abb. A); dabei achten Sie bitte auf die jeweiligen Farben der Drähte!

VORSICHT: bei der Verbindung vergewissern Sie sich, dass die Kabel vom Hauptstrom getrennt sind!

- Die Installation des Bewegungsmelders sollte vom Fachpersonal durchgeführt werden.
- Positionieren Sie den Fühler in der Weise, dass er den gewünschten Bereich umfasst (s. Abb. D). Dabei achten Sie darauf, dass sich keine weiteren Energiequellen (wie z. B. Fernsehgeräte, Heizkörper, Backöfen und andere elektrisch betriebene Geräte) in der unmittelbaren Umgebung befinden; deren Temperaturschwankungen können nämlich den Bewegungsmelder aktivieren
- Konfigurieren Sie die Zeit- und Lux-Potentiometer, die sich unter dem PIR-Melder befinden (Diagramm E), jeweils einzustellen:
 1. TIME-Potentiometer zum Einstellen der Einschaltzeit des angeschlossenen Systems (von 10 Sekunden bis 7 Minuten)
 2. LUX-Potentiometer zum Einstellen der Helligkeit der Umgebung, die zum Aktivieren des Melders erforderlich ist (von immer aktiv bis nur nachts aktiv).

EIGENSCHAFTEN

- Installationshöhe: min. 1,8 - max. 2,5 m
- Maximale Belastung: 1200 W
- Mindestlichtempfindlichkeit: 3 Lux
- Betriebszeit: von 10 Sek. bis 7 Min.
- Aktionsradius: Max. 12m
- Brennweite: 180°
- Verbrauch: 0,45 W
- Maximale Betriebsfeuchtigkeit: 93 %
- Betriebstemperaturen: von -20° bis +40°
- IP44

Bedeutung des Symbols auf dem Produkt, der Verpackung oder Gebrauchsanleitung. Elektrogeräte sind Werkstoffe und gehören am Ende der Laufzeit nicht in den Hausmüll! Helfen Sie uns bei Umweltschutz und Ressourcenschonung und geben Sie dieses Gerät bei den entsprechenden Rücknahmestellen ab. Fragen dazu beantwortet Ihnen die für die Abfallbeseitigung zuständige Organisation oder Ihr Fachhändler.

GEWÄHRLEISTUNG

(für die Inanspruchnahme der Garantie bewahren Sie bitte die Kaufquittung bzw. den Kassenschein auf!)

GARANTIE-BEDINGUNGEN

1. Die Garantieleistung erstreckt sich auf 24 Monate ab Kaufdatum und deckt Fabrikations- und Materialfehler
2. Ausgeschlossen aus der Garantie sind die Batterien, die Außengriffe, die LEDs, die herausnehmbaren Teile, mögliche durch unsachgemäße Handhabung verursachte Schäden, Schäden die aus einer fehlerhaften oder nicht anweisungsgemäßen Inbetriebnahme entstehen können
3. Die Garantie entfällt wenn es feststeht, dass das Gerät von nicht autorisierten Personen repariert wurde
4. Unter dem Begriff „Gewährleistung“ versteht man den Austausch oder die Reparatur von Teilen welche als fehlerhaft anerkannt wurden inkl. der dafür notwendigen Lohnkosten
5. VELAMP obliegt die Entscheidung, das gesamte Gerät durch das selbe Modell oder durch ein Alternativmodell auszutauschen; dies verlängert jedoch den ursprünglichen Garantie-Zeitraum nicht
6. Ein Anspruch auf Schadenersatz in Folge von direkten oder indirekten Personen- oder Sachschäden die aus der fehlerhaften Funktion des Geräts entstehen können, ist ausgeschlossen
7. Die mit einer Rücksendung des fehlerhaften Geräts verbundenen Kosten und Risiken gehen zu Lasten des Käufers

MS005

INSTALACIÓN

- La altura de instalación debe ser de 2,5 metros como máximo. Para la instalación utilizar los agujeros en la parte posterior de la base (Esquema C). Se recomienda instalar el detector en un lugar protegido de la lluvia de las salpicaduras del agua, de la luz solar directa y de la humedad.
- Conectar los cables de 220V y los de la lámpara (u otro carga) a los terminales situado en el interior del detector como se muestra en el esquema A, prestando atención al color de los cables.

! NUNCA Conexiones cables sometidos a tensión eléctrica.

La instalación debe ser realizada por personal cualificado.

- Coloque el sensor con el fin de cubrir el área deseada como se muestra en el esquema D, prestando atención a las fuentes de calor cercanas ya que estas pueden activar el sensor (tales como un monitor, un calentador, un horno etc.)
- Configure los potenciómetros Time y Lux ubicados debajo del detector PIR (diagrama E), para establecer respectivamente:
 1. Potenciometro TIME para ajustar el tiempo de encendido del sistema conectado (de 10 segundos a 7 minutos)
 2. Potenciometro LUX para ajustar la luminosidad del entorno circundante necesaria para activar el detector (de siempre activo a activo solo de noche).

ESPECIFICACIONES TÉCNICAS

- Altura de instalación: min 1,8 - max 2,5m
- Carga máxima: 1200W
- Sensibilidad luminica mínima: 3 Lux
- Tiempo de funcionamiento: de 10 seg a 7 min.
- Rango de acción: Max 12m
- Apertura focal: 180°
- Consumo: 0.45W
- Humedad máxima de funcionamiento: 93%

- Temperaturas de funcionamiento: de -20° a +40°
- IP44

INFORMACION PARA DESECHAR EL PRODUCTO para el cumplimiento de las Directivas 2002/95/CE, 2002/96/CE y 2003/108/CE, relativas a la reducción del uso de materias peligrosas en aparato eléctricos y electrónicos, y también a la gestión de residuos

El símbolo del cubo de basura tachado que hay en el aparato o en su embalaje significa que el producto, al final de su vida útil, a centros apropiados para la recogida selectiva de residuos electrónicos y eléctricos, o devolverlo al detallista cuando compre un aparato nuevo equivalente. La recogida selectiva de aparatos desechados para el reciclaje de residuos, tratamiento y eliminación compatible con el entorno contribuye a evitar posibles efectos negativos en el medio ambiente y en la salud pública y favorece la reutilización y/o reciclaje de los materiales que componen el aparato. La eliminación no autorizada del producto por parte del usuario supone la aplicación de sanciones según la regulaciones legales actuales. Para mayor información acerca del sistema de gestión de residuos contacte con las autoridades locales competentes.

CLAUSULAS Y GARANTIA

El aparato está garantizado contra defectos de material y fabricación durante 24 meses – salvo ampliación– desde la fecha de la compra. Están exentos de la garantía la estética, el asa, la batería, los LED, las bombillas, deterioro por uso, daños provocados por negligencia, instalación incorrecta o no conforme a las instrucciones suministradas con el libro de instrucciones o causados por fenómenos extraños al funcionamiento normal del aparato. Particularmente, por ejemplo, se advierte expresamente que el hecho de cortar el cable de alimentación del transformador o el hecho de olvidar la recarga de las baterías de plomo que utiliza el aparato, anulan de hecho la garantía. La garantía quedará anulada siempre que el aparato haya estado manipulado o reparado por personal no autorizado. Por garantía se entiende la sustitución o reparación de los componentes reconocidos como defectuosos de fábrica, incluida la mano de obra necesaria. A discreción de Velamp Industries, srl, el aparato podrá ser completamente sustituido por el mismo modelo u otro alternativo, sin que esto constituya prolongación de la garantía. Queda excluida cualquier compensación de daños directos o indirectos de cualquier naturaleza a personas o cosas por el uso o suspensión de uso del aparato. En cualquier caso los gastos y riesgos de transporte serán a cargo del comprador

MS005

FELSZERELÉS ÉS ÜZEMBELHÉLYEZÉS:

- A beépítési magasság legfeljebb 2,5 méter lehet. Az érzékelő alaprajzán lévő lyukakat felhasználva lehet az érzékelőt felszerelni. Ügyük közvetlen esőtől, páratól, közvetlen napsütéstől és hőforrástól.
- A felszerelés előtt az elektromos hálózatot áramtalanítani kell.
- Csatlakoztassuk a 220 V-os elektromos hálózathoz vezetékkel és a hozzáközpönsolendő készülék vezetékét az érzékelőben lévő vezetékcsatlakozóhoz.
- Az üzembelhelyezést csak szakember végezheti.
- Helyezze üzembe és állítsa be úgy az érzékelőt, hogy a kiválasztott területet teljesen lefedje (D ábra). Ne szerelje hőforrás közelébe (például fűtőtűz, sütő, TV, stb.), mert az érzékelő tévesen aktiválhatja magát.
- Állítsa be a PIR detektor alatt található idő és Lux potenciométereket (E diagram), rendre beállítva:
 1. TIME potenciométer a csatlakoztatott rendszer bekapcsolási idejének beállításához (10 másodperctől 7 percig)
 2. LUX potenciométer a környező környezet fényerejének beállításához, amely az érzékelő aktiválásához szükséges (mindig aktívól csak éjszaka aktív).

MŰSZAKI JELLEMZŐK:

- Béépítési magasság: min 1,8 - max 2,5 m
- Maximális terhelés: 1200W
- Minimális fényérzékenység: 3 Lux
- Működési idő: 10 másodperctől 7 percig.
- Hatótávolság: Max 12m
- Fókusz rékesz: 180°
- Fogyasztás: 0,45W
- Maximális üzemi páratartalom: 93%
- Üzemi hőmérséklet: -20°-tól +40°-ig
- IP44

A piktogram azt jelzi, hogy a termék nem szabad a háztartási szeméthez kidobni, elhasználódása után szelektív hulladékgyűjtőbe kell helyezni. A környezetszennyezés és egészségkárosodás elkerülése érdekében gondoskodni kell a környezetkímélő megsemmisítéséről illetve újrahaznosztásáról.

GARANCIÁLIS FELTÉTELEK FIGYELEM!

A garancia nem érvényesíthető a vásárlást igazoló nyugta vagy számla nélkül.

GARANCIÁRA VONATKOZÓ ZÁRÁDEKOK:

1. A termék az eladástól számított 24 hónapig érvényes a garancia anyag-és gyártásból eredő meghibásodásra.
2. A garancia nem érvényes az alábbiakra: esztétikai alkatrészek, elemek, kezelő gombok, LED-ek, izok, kopásnak kitett cserélhető alkatrészek, gondatlanságból adódó meghibásodás, nem megfelelő használatból, kezeléssel adódó meghibásodás, a használati utasítás figyelemfelhívásaitól eltérő üzemeltetés, a termék szabályos működésétől eltérő jelenségek okozta meghibásodás. Példaként garancia elvesztését okozza a transzformátor-garancia levágása a tápkábelről, vagy az, ha az olmakszumulátor megadott időszaki feltöltése elmarad.
3. Nem érvényes a garancia akkor, ha szakértelem hiányából adódik a meghibásodás, vagy nem szakavatott személy javítja a készüléket.
4. A garancia kiterjed a meghibásodott alkatrészt cseréjére vagy javítására, beleértve a felderülő munkaköltséget is.
5. A Velamp saját belátása szerint a terméket ugyanazzal a modellel vagy alternatív termékkel helyettesítheti garancia kiterjesztése nélkül.

MS005

INSTALACJA

- Wysokość montażu musi wynosić maks. 2,5 metra. Aby zainstalować detektor u podstawy należy użyć otworów umiejscowionych u podstawy detektorów. Trzymać z dala od deszczu, wilgotnych pomieszczeń, bezpośredniego oddziaływania słońca i wysokich temperatur.
- Przed rozpoczęciem montażu, odciąć zasilanie.
- Połączyć przewody wychodzące z 220V gniazda i połączyć je z kablami od urządzenia umiejscowionymi wewnątrz detektora (obrazek 1) zwracając szczególną uwagę na kolor kabli.
- Instalacja musi zostać przeprowadzona przez wykwalifikowaną osobę.
- Zainstaluj detektor w taki sposób, aby pokrył właściwie cały wybrany obszar (obrazek 2). Nie instalować blisko źródeł ciepła: grzejnika, pieca, TV, ponieważ detektor może błędnie się aktywować.
- Skonfiguruj potencjometry Time i Lux znajdujące się pod czujką PIR (schemat E), ustawić odpowiednio:
 - potencjometr TIME do regulacji czasu włączenia podłączonego układu (od 10 sekund do 7 minut)
 - Potencjometr LUX do regulacji jasności otoczenia niezbędnej do aktywacji czujki (od zawsze aktywnej do aktywnej tylko w nocy).

SPECYFIKACJA:

- Wysokość montażu: min 1,8 – max 2,5m
- Maksymalne obciążenie: 1200 W
- Minimalna czułość na światło: 3 Lux
- Czas działania: od 10 sek. do 7 min.
- Zasięg działania: Maks. 12m
- Ogniskowa apertura: 180°
- Zużycie: 0,45 W
- Maksymalna wilgotność robocza: 93%
- Temperatura pracy: od -20° do +40°C
- IP44

Według Dyrektywy 2002/95/CE, 2002/96/CE oraz 2003/108/CE o ograniczeniu stosowania niektórych niebezpiecznych substancji w sprzęcie elektrycznym i elektronicznym oraz o zużyciu sprzętu elektrycznego i elektronicznego, symbol przekreślonego kosza na śmieci znajdujący się na urządzeniu lub na opakowaniu wskazuje, że produkt ten, po upływie okresu jego przydatności, nie może być składowany z innymi odpadami. W związku, z tym użytkownik będzie musiał przekazać niepotrzebny sprzęt odpowiednim punktem segregacji odpadów elektronicznych i elektrotechnicznych lub w zwrócić go sprzedawcy w chwili zakupu nowego sprzętu tego samego rodzaju, w stosunku jeden do jeden. Odpowiednia segregacja odpadów, w celu późniejszego przekazania ich do recyklingu, przetwarzania i likwidacji w zgodzie ze środowiskiem, przyczynia się do uniknięcia możliwych skutków negatywnych dla środowiska i dla zdrowia oraz ułatwia ponowne wykorzystanie i/lub recykling materiałów, z których zbudowana jest dany sprzęt. Nieprawidłowe składowanie produktu przez użytkownika powoduje naruszenie sankcji administracyjnych przewidzianych obowiązującym prawem.

WARUNKI GWARANCJI:

UWAGA: Gwarancja jest ważna tylko z dowodem zakupu.

WARUNKI GWARANCJI:

1. Urządzenie posiada gwarancję na 24 miesiące, licząc od dnia zakupu.
2. Wyłączenie z gwarancji są: elementy estetyczne, baterie, galki, diody LED, żarówki, ładowarki i akumulatory, części ruchome, uszkodzenia spowodowane nieprawidłowym użytkowaniem, nieodpowiednią instalacją lub instalacją niezgodną z zaleceniami producenta lub jakimkolwiek odchyleniami spowodowanymi nieprawidłowym użytkowaniem sprzętu. Przykładowo, odcięcie przewodów zasilającego od transformatora lub nieałaodowanie baterii unieważnia gwarancję.
3. Gwarancja jest nieważna jeżeli produkt był rozmontowany lub naprawiony przez nieautoryzowaną do tego osobę oraz w przypadku niewłaściwego przechowywania produktu, niewłaściwego transportu, nieprawidłowego montażu, zniszczenia produktu wskutek przyczyn niezależnych od samego produktu.
4. Odszkodowanie za bezpodstawnie lub późniejsze jakiekolwiek roszczenia dla osób lub rzeczy, za użytkowanie lub zawieszenia stosowania produktu jest wykluczone.
5. Klient jest odpowiedzialny za transport produktu do miejsca zakupu lub autoryzowanego serwisu.
6. Gwarancja jest ważna wyłącznie z dowodem zakupu.
7. Czas załatwienia reklamacji na podstawie gwarancji wynosi do 31 dni.
8. Niniejsza gwarancja na produkt konsumencki nie wyłącza, nie ogranicza ani nie zawiesza

