



**LIBRETTO USO E MANUTENZIONE - USER AND MAINTENANCE BOOK - MANUEL D'UTILISATION ET DE MAINTENANCE
MANUAL DE INSTRUCCIONES PARA EL USO Y MANTENIMIENTO - BEDIENUNGS- UND WARTUNGSANLEITUNG -
HASZNÁLATI ÉS KARBANTARTÁSI KÉZIKÖNYV - INSTRUKCJA OBSŁUGI I KONSERWACJI - ŘÍRUČKA PRO POUŽITÍ A
ÚDRŽBU PRÍRUČKA PRE POUŽITIE A ÚDRŽBU - HANDLEIDING VOOR GEBRUIK EN ONDERHOUD - ΕΓΧΕΙΡΙΔΙΟ ΧΡΗΣΗΣ
ΚΑΙ ΣΥΝΤΗΡΗΣΗΣ - LIVRET DE UTILIZARE SI ÎNTREȚINERE - KNJIŽICA O UPORABI I ODRŽAVANJU - ANVÄNDAR- OCH
UNDERHÅLLSBROSCHYR**

PTLED24W-CCT



PTLED36W-CCT



①

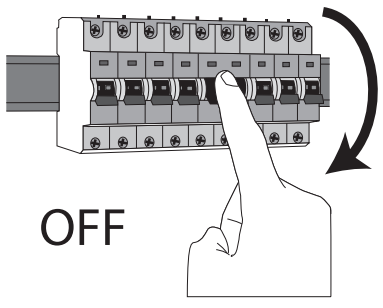

②

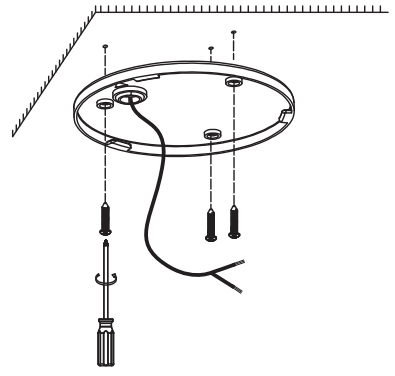

③

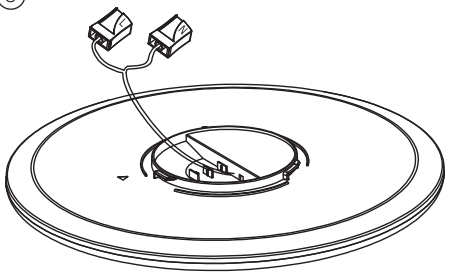

④

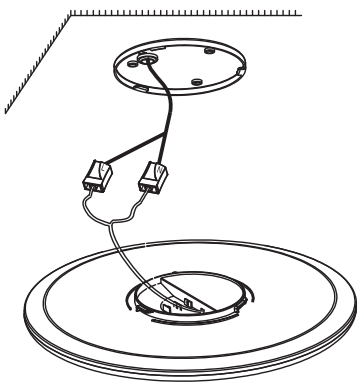

⑤

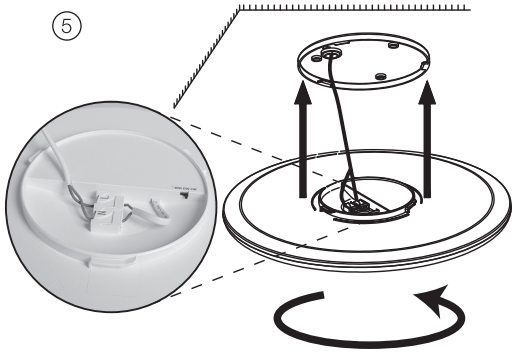

⑥

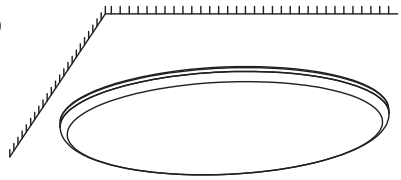

⑦

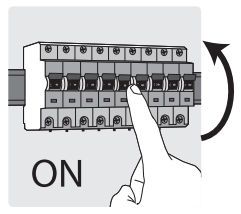

| CODICE/ITEM CODE | PTLED24W-CCT | PTLED36W-CCT |
|--|------------------------|------------------------|
| Alimentazione / Power supply | 220-240V ~ 50Hz | 220-240V ~ 50Hz |
| Tecnologia della Luce / Light technology | LED SMD | LED SMD |
| Potenza in Watts / Power of light in Watts | 24W | 36W |
| Lumen <i>In a sfera (360°)</i> | 2000 Lm | 3000 Lm |
| Tipo di luce / Kelvin degrees | 2700-4000K-6500K | 2700-4000K-6500K |
| IRC / CRI | >80 Ra | >80 Ra |
| Tipo di fascio / Kind of beam | Diffuso / Diffuse 120° | Diffuso / Diffuse 120° |
| Dimensioni prodotto / Product size | ø 290 mm , h 55 mm | ø 350 mm , h 47 mm |
| Durata di vita del LED / LED Life time | 25.000 ore / hours | 25.000 ore / hours |
| Materiale / Material | PP | PP |
| Classe di isolamento / Insulation class | II | II |
| IP | IP54 | IP54 |



- ⓘ Questo prodotto contiene una o più sorgenti luminose di classe di efficienza energetica:
- Ⓜ This product contains a light source(s) of energy efficiency class:
- Ⓝ Ce produit contient une ou plusieurs sources lumineuses de classe d'efficacité énergétique:
- Ⓞ Este producto contiene una (s) fuente (s) de luz de clase de eficiencia energética:
- Ⓟ Dieses Produkt enthält eine oder mehrere Lichtquellen der Energieeffizienzklasse:
- Ⓠ Ez a termék egy energiatékonysági osztályú fényforrást tartalmaz:
- Ⓡ Ten produkt zawiera źródło(a) światła o klasie efektywności energetycznej:
- Ⓢ Tento výrobek obsahuje světelný zdroj(e) s třídou energetické účinnosti:
- Ⓣ Tento výrobok obsahuje svetelný zdroj(e) triedy energetickej účinnosti:
- Ⓤ Dit product bevat een lichtbron(nen) van energie-efficiëntieklasse:
- Ⓥ Αυτό το προϊόν περιέχει μια ή περισσότερες πηγές φωτός κατηγορίας ενεργειακής απόδοσης:
- Ⓦ Acest produs conține o sursă (surse) de lumină din clasa de eficiență energetică:
- Ⓧ Ovaj proizvod sadrži izvore svjetlosti razreda energetske učinkovitosti:
- Ⓨ Este produto contém fonte (s) de luz da classe de eficiência energética:
- Ⓩ Denna produkt innehåller en eller flera ljuskällor i energieffektivitetsklass:
- Ⓛ Ta izdelek vsebuje enega ali več svetlobnih virov razreda energetske učinkovitosti:

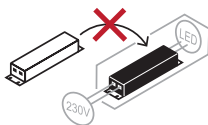

- ⓘ Sorgente luminosa e alimentatore integrati. Non sostituibili.
- Ⓜ Integrated light source and control gear. Not replaceable.
- Ⓝ Source de lumière et équipement de contrôle intégrés. Non remplaçables.
- Ⓞ Fuente de luz y equipo de control integrados. No reemplazable.
- Ⓟ Integrierte Lichtquelle und Betriebsgerät. Nicht austauschbar.
- Ⓠ Integrált fényforrás és szerelési eszköz. Nem cserélhető.
- Ⓡ Zintegrowane źródło światła i sterownik. Nie do zastąpienia.
- Ⓢ Integrovaný svetelný zdroj a predradný prístroj. Nelze vyměnit.
- Ⓣ Integrovaný svetelný zdroj a predradný prístroj. Nenahraditeľné.
- Ⓤ Geïntegreerde lichtbron en voorschakelapparatuur. Niet vervangbaar.
- Ⓥ Ενσωματωμένη πηγή φωτός και εργαλεία έλεγχου. Μη αντικαταστάσιμο.
- Ⓦ Sursă de lumină integrată și echipament de comandă. Nu se poate înlocui.
- Ⓧ Integrirani izvor svjetlosti i upravljački uređaj. Nije zamjenjivo.
- Ⓨ Fonte de luz e fonte de alimentação integradas. Não substituível.
- Ⓩ Integrerad ljuskälla och strömförsörjning. Ej utbytbar.
- Ⓛ Integriran vir svetlobe in napajalnik. Ni zamenljivo.

IT ISTRUZIONI D'INSTALLAZIONE E D'USO

INDICAZIONI PER LA SICUREZZA:

Mai toccare la lampada durante il funzionamento. I LED potrebbero essere molto caldi. Mai fissare con lo sguardo la luce proveniente dalla plafoniera. Potrebbe causare gravi danni visivi.

Il prodotto non deve essere modificato, trasformato, riparato da personale non autorizzato. Ogni manomissione al prodotto provoca la decadenza immediata della garanzia.

I LED non sono sostituibili.

La sorgente luminosa di questo apparecchio non è sostituibile; quando la sorgente luminosa raggiunge il fine vita deve essere sostituito l'intero apparecchio

PULIZIA:

Prima di pulire il prodotto, assicurarsi che la corrente sia stata chiusa. Per pulire l'esterno della lampada, usare un panno secco o leggermente umido. La pulizia del diffusore può essere fatta con un detergente domestico.

Mai usare prodotti abrasivi o chimici.

MONTAGGIO:

Questo prodotto deve essere installato da un elettricista professionale. Prima dell'installazione, assicurarsi che la corrente sia stata tolta dal quadro.

Identificare la postazione d'installazione.

Proteggere tutti i cavi e collegamenti

INFORMAZIONE AGLI UTENTI DI APPARECCHIATURE DOMESTICHE

Ai sensi dell'art. 13 del Decreto Legislativo 25 luglio 2005, n. 151 "Attuazione delle Direttive 2002/95/CE, 2002/96/CE e 2003/108/CE, relative alla riduzione dell'uso di sostanze pericolose nelle apparecchiature elettriche ed elettroniche, nonché allo smaltimento dei rifiuti" e del Decreto Legislativo 188 del 20 novembre 2008 "Attuazione della direttiva 2006/66/CE concernente pile, accumulatori e relativi rifiuti"



Il simbolo del cassonetto barrato riportato sull'apparecchiatura o sulla sua confezione indica che il prodotto alla fine della propria vita utile, inclusivo della batteria non rimovibile, deve essere raccolto separatamente dagli altri rifiuti. L'utente dovrà, pertanto, conferire il prodotto giunta a fine vita agli idonei centri di raccolta differenziata dei rifiuti elettronici ed elettronici, oppure riconsegnarla al rivenditore al momento dell'acquisto di una nuova apparecchiatura di tipo equivalente, in ragione di uno a uno.

L'adeguata raccolta differenziata per l'avvio successivo dell'apparecchiatura dismessa al riciclaggio, al trattamento e allo smaltimento ambientalmente compatibile contribuisce ad evitare possibili effetti negativi sull'ambiente e sulla salute e favorisce il reimpiego e/o riciclo dei materiali di cui è composta l'apparecchiatura.

Lo smaltimento abusivo di apparecchiature, pile ed accumulatori da parte dell'utente comporta l'applicazione delle sanzioni di cui alla corrente normativa di legge.

CONDIZIONI DELLA GARANZIA

ATTENZIONE: La garanzia non è valida senza lo scontrino fiscale o la fattura di acquisto.

CLAUSOLE E GARANZIA

1. L'apparecchio è garantito per 24 mesi – salvo estensione – dalla data di acquisto contro difetti di materiale e fabbricazione.
2. Sono escluse dalla garanzia le parti estetiche, le batterie, le

manopole, i led, le lampadine, le parti asportabili soggetti ad usura, i danni provocati da incuria, uso, installazione errata o impropria non conforme alle avvertenze riportate sul libretto di istruzioni o comunque causati da fenomeni estranei al normale funzionamento dell'apparecchio. In particolare modo, ed a titolo di esempio, si fa espressamente notare che il fatto di tagliare il cavo di alimentazione del trasformatore o il fatto di dimenticare di ricaricare le batterie al piombo dei prodotti che ne fanno uso fanno decadere di fatto la garanzia.

3. La garanzia decade qualora l'apparecchio sia stato manomesso o riparato da personale non autorizzato.

4. Per garanzia si intende la sostituzione o la riparazione dei componenti riconosciuti come difetti di fabbrica, compresa la manodopera necessaria.

5. A discrezione da parte di Velamp Industries srl potrà essere sostituita l'intera apparecchiatura con lo stesso modello o prodotto alternativo, senza che ciò costituisca prolungamento della garanzia.

6. È escluso il risarcimento di danni diretti o indiretti di qualsiasi natura a persone o cose, per l'uso o la sospensione d'uso dell'apparecchio

7. In ogni caso le spese e i rischi del trasporto sono a carico dell'acquirente

GB INSTRUCTIONS FOR INSTALLATION AND USE

WARNINGS:

Never touch the fixture when under tension: LED could be extremely hot. Do not look directly at the fixture

The fixture must not be modified, transformed, repaired by unauthorized personnel. Any modification on the product will immediately cancel the warranty

LED are not replaceable

The luminous source of the device can not be replaced. When the luminous source will reach its life's end, the entire device must be replaced

CLEANING:

Cut-off the power supply before any cleaning or maintenance operation

Use a damp cloth to clean the external part of the fixture. Use a domestic detergent to clean the diffuser

Do not use corrosive or abrasive agents/products/materials

MOUNTING:

The fixture must be installed by professional electricians

Cut-off the power supply before installation

Protect the cables and connections



In accomplishment of the Directives 2002/95/CE, 2002/96/CE and 2003/108/CE, relating to the reduction of the usage of dangerous materials into the electronic, electric appliances and also to the waste disposal. The symbol of the crossed bin which is on the device or on the packaging signifies that the product at the end of its working life must be collected separately from the other waste materials. Therefore, the user will have to give the appliance at the end of his life to the appropriate centers for the separate collection of electronic and electro technical wastes, or give it back to the retailer while purchasing a new device of equivalent kind. The appropriate separate collection for the following sending of the unused appliance to the waste recycling, to the treatment and to the disposal compatible with the environment contributes to avoid possible negative effects on the environment and on the health and contributes the reuse and / or recycling of the materials with which the appliance is made of. The unauthorized disposal of the product by the user involves the application of the sanctions based on current regulations of law. For

further information related to the collecting systems contact local competent authorities.

GUARANTEE CONDITIONS

Attention: the guarantee is not valid without the receipt or the invoice

GUARANTEE CLAUSES

1. The product is guaranteed for 24 months from the date of purchase against defects in materials and manufacturing
2. Excluded from the guarantee are: the esthetic components, the batteries, the knobs, the LEDs, the bulbs, removable parts subject to wear, damage due to negligence, use, incorrect installation or installation not in accordance with the warnings in the instruction manual or however caused by phenomena outside the normal operations of the product. In particular, and as an example, note that the cutting of the power cord of the transformer or the fact of forgetting to recharge the lead batteries of the products which use them invalidate the guarantee.
3. The guarantee is invalid if the product has been tampered with or repaired by unauthorized personnel.
4. Guarantee means the substitution or repair of components identified as defective from manufacturing including the labor costs.
5. On behalf of Velamp Industries srl discretion, the entire product can be substituted by the same model or an alternative product, without constituting any guarantee extension.
6. Compensation for either direct or indirect damage of any nature to persons or things, for the use of or the suspension of use of the product is excluded.
7. The client is responsible for any transportation fees and risks.

FR INSTRUCTIONS DE MONTAGE ET D'UTILISATION

AVANT DE COMMENCER:

Ne jamais toucher les LED ou l'intérieur de la lampe pendant le fonctionnement : RISQUE DE BRULURES. Ne jamais fixer le regard sur la lampe : risques d'éblouissement

Le produit ne doit pas être modifié, transformé, altéré ou encore réparé par du personnel non qualifié. Toute modification non autorisée par Velamp provoquera la fin immédiate de la garantie

Les LED ne sont pas remplaçables
La source lumineuse de cet appareil n'est pas remplaçable. Quand la source lumineuse atteint la fin de sa vie, l'appareil doit être entièrement remplacé.

NETTOYAGE:

Avant de nettoyer le produit, assurez vous que le courant électrique ait été coupé

Pour nettoyer l'extérieur de la lampe, utiliser un chiffon légèrement humide. Le nettoyage du diffuseur peut être fait avec un détergent domestique classique

Ne pas utiliser de produit abrasifs ou corrosifs.

AVANT LE MONTAGE:

Le produit doit être installé par un électricien professionnel
Avant l'installation s'assurer que le courant électrique ait été coupé
Identifier l'endroit pour l'installation
Protéger tous les câbles et connexions



Participons à la protection de notre environnement en éliminant les piles et les produits électriques usagés de façon responsable. Les déchets électriques et électroniques (WEEE) et les batteries ne doivent pas être jetés avec les ordures ménagères. Contacter la mairie de votre domicile pour connaître la marche à suivre afin que des substances

polluantes ne contaminent pas l'environnement. Le logo qui est apposé sur ce produit témoigne de votre participation à la collecte, la récupération, au recyclage et la réutilisation de ces déchets. Pb Batteries au plomb/Cd Batteries au cadmium/Hg batteries au mercure.

CONDITIONS DE GARANTIE

ATTENTION : la garantie est valable seulement si elle est accompagnée du ticket de caisse original.

CLAUSES DE GARANTIE

1. L'appareil est garanti contre les défauts de fabrication pendant 24 mois à partir de la date d'achat indiquée sur le ticket de caisse.
2. Les parties esthétiques, les batteries, les poignées, les LED, les ampoules, les parties amovibles comme toutes les parties sujettes à l'usure, les dommages créés par négligence, l'usage ou l'installation impropres ou non conformes aux instructions présentées sur le manuel d'utilisation, et dans tous les cas causés par des phénomènes étrangers au fonctionnement normal du produit sont exclus de la garantie.
3. La garantie s'annule si l'appareil a été ouvert, manipulé et/ou réparé par des personnes non autorisées.
4. La garantie s'entend comme substitution ou réparation des pièces et composants défectueux, y compris la main d'œuvre nécessaire à la remise en marche du produit.
5. VELAMP INDUSTRIES SRL se réserve le droit de réparer le produit défectueux ou le remplacer par un modèle identique ou similaire, sans que cette opération ne constitue une prolongation de la garantie.
6. Sont exclus toute forme de dédommagements ou indemnisations pour d'éventuels dommages directs ou indirects de quelque nature que ce soit à personnes ou biens causés par l'usage ou la suspension de l'usage de l'appareil
7. Dans tous les cas applicables, les frais et les risques de transport sont à la charge du client.

ES INSTRUCCIONES DE INSTALACIÓN Y USO

ANTES DE EMPEZAR:

Nunca toque los LED dentro de la regleta durante el funcionamiento: RIESGO DE QUEMADURAS. Nunca mirar directamente la regleta: posibilidad de deslumbramiento.

El producto no debe ser modificado, cambiado, alterado o reparado por personal no cualificado.

Los LEDs no son reemplazables

La fuente de luz de este dispositivo no es reemplazable; cuando la fuente de luz llega al final de su vida útil, todo el aparato debe ser reemplazado.

LIMPIEZA

Antes de limpiar el producto, asegúrese de que la corriente eléctrica este cortada.

Para limpiar el exterior de la regleta, use un paño ligeramente húmedo. La limpieza del difusor se puede hacer con un detergente doméstico convencional.

No utilice productos abrasivos o corrosivos.

ANTES DE INSTALAR:

El producto debe ser instalado por un electricista calificado
Antes de la instalación asegurarse que la corriente eléctrica este cortada.

Identificar la ubicación para la instalación
Proteja todos los cables y conexiones

INFORMACION PARA DESECHAR EL PRODUCTO
para el cumplimiento de las Directivas 2002/95/CE, 2002/96/CE y 2003/108/CE, relativas a la reducción del uso de materias peligrosas en aparatos eléctricos y electrónicos, y también a la gestión de residuos



El símbolo del cubo de basura tachado que hay en el aparato o en su embalaje significa que el producto, al final de su vida útil, a centros apropiados para la recogida selectiva de residuos electrónicos y eléctricos, o devolverlo al detallista cuando compre un aparato nuevo equivalente. La recogida selectiva de aparatos desechados para el reciclaje de residuos, tratamiento y eliminación compatible con el entorno contribuye a evitar posibles efectos negativos en el medio ambiente y en la salud pública y favorece la reutilización y/o reciclaje de los materiales que componen el aparato. La eliminación no autorizada del producto por parte del usuario supone la aplicación de sanciones según la regulaciones legales actuales. Para mayor información acerca del sistema de gestión de residuos contacte con las autoridades locales competentes.

ATENCIÓN: la garantía no tiene validez sin la factura o el recibo de compras.

CLAUSULAS Y GARANTIA

1. El aparato está garantizado contra defectos de material y fabricación durante 24 meses – salvo ampliación– desde la fecha de la compra.
2. Están exentos de la garantía la estética, el asa, la batería, los LED, las bombillas, deterioro por uso, daños provocados por negligencia, instalación incorrecta o no conforme a las instrucciones suministradas con el libro de instrucciones o causadas por fenómenos extraños al funcionamiento normal del aparato. Particularmente, por ejemplo, se advierte expresamente que el hecho de cortar el cable de alimentación del transformador o el hecho de olvidar la recarga de las baterías de plomo que utiliza el aparato, anulan de hecho la garantía.
3. La garantía quedará anulada siempre que el aparato haya estado manipulado o reparado por personal no autorizado.
4. Por garantía se entiende la sustitución o reparación de los componentes reconocidos como defectuosos de fábrica, incluida la mano de obra necesaria.
5. A discreción de Velamp Industries, srl, el aparato podrá ser completamente sustituido por el mismo modelo u otro alternativo, sin que esto constituya prolongación de la garantía.
6. Queda excluida cualquier compensación de daños directos o indirectos de cualquier naturaleza a personas o cosas por el uso o suspensión de uso del aparato.
7. En cualquier caso los gastos y riesgos de transporte serán a cargo del comprador

DE MONTAGE UND BETRIEBSANLEITUNG

BEVOR SIE BEGINNEN:

Berühren Sie niemals die LED oder die Innenseite des Streifens während des Betriebs: Verbrennungsgefahr.
Nie in das Leuchtmittel schauen: Gefahr der Blendung.
Das Produkt darf nicht verändert und verwandelt werden. Es muss von qualifiziertem Personal repariert werden. Jegliche Veränderung am Produkt bewirkt das sofortige Ende der Garantie.
Die LEDs sind nicht austauschbar.
Die Lichtquelle des Geräts kann nicht ersetzt werden. Wenn die Lichtquelle das Ende ihrer Lebensdauer erreicht hat, muss das gesamte Gerät ausgetauscht werden.

REINIGUNG:

Trennen Sie das Produkt von der Stromversorgung vor jeder Reini-

gung oder Reparatur.
Nutzen Sie ein feuchtes Tuch um die Außenteile zu reinigen. Der Diffusor kann mit Haushaltsreinigern gesäubert werden.
Verwenden Sie keine Scheuermittel.

VOR DER INSTALLATION:

Das Produkt muss von einem professionellen Elektriker installiert werden.
Stellen Sie sicher, dass die Stromzufuhr unterbrochen ist.
Den Montageort festlegen.
Schützen Sie alle Kabel und Anschlüsse.



Bedeutung des Symbols auf dem Produkt, der Verpackung oder Gebrauchsanleitung. Elektrogeräte sind Werkstoffe und gehören am Ende der Laufzeit nicht in den Hausmüll! Helfen Sie uns bei Umweltschutz und Ressourcenschonung und geben Sie dieses Gerät bei den entsprechenden Rücknahmestellen ab. Fragen dazu beantwortet Ihnen die für die Abfallbeseitigung zuständige Organisation oder Ihr Fachhändler.

GEWÄHRLEISTUNG

(für die Inanspruchnahme der Garantie bewahren Sie bitte die Kaufquittung bzw. den Kassensbon auf!)

GARANTIE-BEDINGUNGEN

Die Garantieleistung erstreckt sich auf 24 Monate ab Kaufdatum und deckt Fabrikations- und Materialfehler ab.
Ausgeschlossen von der Garantie sind die Batterien, die Außengriffe, die LEDs, die herausnehmbaren Teile, mögliche durch unsachgemäße Handhabung verursachte Schäden sowie Schäden, die aus einer fehlerhaften oder nicht anweisungsgemäßen Inbetriebnahme entstanden sind.
Die Garantie entfällt wenn es feststeht, dass das Gerät von nicht autorisierten Personen repariert wurde.
Unter dem Begriff „Gewährleistung“ versteht man den Austausch oder die Reparatur von Teilen welche als fehlerhaft anerkannt wurden inkl. der dafür notwendigen Lohnkosten.
VELAMP obliegt die Entscheidung, das gesamte Gerät durch das selbe Modell oder durch ein Alternativmodell auszutauschen; dies verlängert jedoch den ursprünglichen Garantie-Zeitraum nicht.
Ein Anspruch auf Schadenersatz in Folge von direkten oder indirekten Personen- oder Sachschäden die aus der fehlerhaften Funktion des Geräts entstehen können, ist ausgeschlossen.
Die mit einer Rücksendung des fehlerhaften Geräts verbundenen Kosten und Risiken gehen zu Lasten des Käufers.

HU SZERELÉSI ÚTMUTATÓ

FIGYELEM:

Működés közben ne érjen a bűrához: a LED forró lehet, megégetheti. Ne nézzen közvetlenül a lámpára.
A lámpát ne szedje szét, módosítsa. Javítása csak szakember által ajánlott. Bárminemű módosítás a garancia elvesztését vonja maga után.
A LED nem cserélhető.
A lámpában található fényforrás nem cserélhető. A fényforrás élettartamának lejártakor az egész lámpát kell kicserélni.

TISZTÍTÁS:

Zárja el az az áramot bárminemű tisztítás előtt. Enyhén nedves ruhával törölje le a lámpa külső részét.
Háztartási mosogatószer segítségével tisztítsa a burát. Ne használjon maró hatású vegyszert.

FELSZERELÉS:

A lámpa felszerelését bízza szakemberre. Felszerelés előtt zárja el az áramot.

Ügyeljen a megfelelő szigetelésre.



A pitogram azt jelzi, hogy a terméket nem szabad a háztartási szemébe kidobni, elhasználódása után szelektív hulladékgyűjtőbe kell helyezni.

■ A környezetszennyezés és egészségkárosodás elkerülése érdekében gondoskodni kell a környezetkímélő megsemmisítéséről illetve újrahasznosításáról.

GARANCIÁLIS FELTÉTELEK

Figyelem! A garancia nem érvényesíthető a vásárlást igazoló nyugta vagy számla nélkül.

GARANCIÁRA VONATKOZÓ ZÁRÁDEKOK:

1. A termékre az eladástól számított 24 hónapig érvényes a garancia anyag-és gyártásból eredő meghibásodásra.
2. A garancia nem érvényes az alábbiakra: esztétikai alkatrészek, elemek, kezelő gombok, LED-ek, izzók, kopásnak kitett cserélhető alkatrészek, gondatlanságból adódó meghibásodás, nem megfelelő használatból, kezelésből adódó meghibásodás, a használati utasítás figyelmeztetésétől eltérő üzemeltetés, a termék szabályos működtetésétől eltérő jelenségek okozta meghibásodás. Példaként garancia elvesztését okozza a transzformátor-garancia levágása a tápkábelről, vagy az, ha az ólomakkumulátor megadott időszaki feltöltése elmarad.
3. Nem érvényes a garancia akkor, ha szakértelem hiányából adódik a meghibásodás, vagy nem szakavatott személy javítja a készüléket.
4. A garancia kiterjed a meghibásodott alkatrész cseréjére vagy javítására, beleértve a felmerülő munkaköltséget is.
5. A Velamp saját belátása szerint a terméket ugyanazzal a modellel vagy alternatív termékkel helyettesítheti garancia kiterjesztése nélkül.

🔧 MONTAGE- EN BEDIENINGSHANDLEIDING

VOORDAT U BEGINT:

Nooit touch de LED of de binnenkant van de Strip tijdens operatie: risico van brandwonden. Fix nooit de blik op de Strip: risico van schittering.

Het product moet niet worden veranderd, veranderd, veranderd of gerepareerd door niet-gekwalificeerd personeel. Modificaties die niet zijn goedgekeurd door Velamp zal leiden tot de onmiddellijke stopzetting van de garantie.

Het product moet worden aangesloten op de aarde.

De LED's zijn niet vervangbaar.

De lichtbron van het apparaat kan niet worden vervangen. Wanneer de lichtbron het einde van zijn levensduur bereikt, moet het hele apparaat worden vervangen.

WASFACILITEITEN:

Voor het reinigen van het product, zorg ervoor dat de macht wordt gesneden.

Voor de reiniging van de buitenkant van de Klang, gebruiken een licht vochtige doek. Reiniging diffuser kan worden gedaan met een conventionele huishoudelijke wasmiddel.

Gebruik geen schurende of bijtende.

VOÓR MONTAGE:

Het product moet worden geïnstalleerd door een professioneel elektricien.

Voordat installatie, ervoor zorgen dat de elektrische stroom wordt

gesneden.

Bepaal de locatie voor de installatie.

Bescherming van alle kabels en verbindingen.

INFORMATIE VOOR GEBRUIKERS VAN HUISHOUDELIJKE TOESTELLEN

Op grond van art. 13 van wetsbesluit 25 juli 2005 n. 151 "Uitvoering van de Richtlijnen 2002/95/EG, 2002/96/EG en 2003/108/EG inzake de beperking van het gebruik van gevaarlijke stoffen in elektrische en elektronische apparatuur en de verwijdering van afvalstoffen" en wet decreet nr. 188 van 20 november 2008 "De ten uitvoerlegging van Richtlijn 2006/66/EG inzake batterijen en accu's"



Het symbool van de elektronische apparaten, batterijen en accu's of op de verpakking geeft aan dat de toestel een batterijen / accu's bevat. Aan het einde van zijn levensduur de batterijen moeten gescheiden ingezameld worden van ander afval. De gebruiker moet daarom deze producten

afgeven aan het juiste inzamelpunt, of ze terug brengen naar de winkel

De gescheiden inzameling van het opnieuw opstarten van de apparatuur en batterijen/accu's worden verwijderd om recycling, behandeling en milieuvriendelijke afvalverwerking draagt bij aan het voorkomen van schadelijke effecten op het milieu, de menselijke gezondheid en bevordert het hergebruik en / of recycling van materialen waaruit ze zijn samengesteld.

Illegale verwijdering van de batterij/accu's uit de toestellen is in strijd met de wetgeving en kan mogelijk sancties mee brengen.

GARANTIE

LET OP: De garantie is niet geldig zonder de ontvangst-of aankoopbewijs.

VOORWAARDEN EN GARANTIE

1. Het toestel heeft een garantie van 24 maanden - behoudens verlenging - vanaf de datum van aankoop tegen materiaal- en fabricage fouten.
2. Uitsluiting garantie: esthetische onderdelen, batterijen, knoppen, LED's, lampen, afneembare onderdelen die aan slijtage onderhevig, schade veroorzaakt door verwaarlozing, het gebruik of onjuiste installatie niet in overeenstemming met de instructies in de handleiding of op andere wijze veroorzaakt door fenomenen buiten de normale werking van het apparaat. In het bijzonder en bij wijze van voorbeeld wordt uitdrukkelijk vermeld dat het snijden van de voedingskabel van de transformator of het niet opladen van de lood batterij, niet door de garantie gedekt zal worden.
3. Deze garantie vervalt als met het apparaat is geknoeid of hersteld door onbevoegden.
4. De garantie dekt de vervanging of reparatie van onderdelen van een erkend dealer, inclusief de werk uren.
5. Onder voorbehoud zal Velamp Industries Ltd het beschadigd toestel vervangen met het zelfde model of gelijkwaardig model als alternatief product, zonder dat dit een uitbreiding van de garantie inhoud.
6. Het zullen geen vergoeding van directe of indirecte schade terug betaald worden, van welke aard ook aan personen of goederen, voor het gebruik of niet-gebruik van het toestel
7. In elk geval de kosten en risico's van het vervoer zullen altijd voor rekening van de koper zijn.

🇵🇱 INSTRUKCJA INSTALACJI I UŻYTKOWANIA

INSTRUKCJE BEZPIECZEŃSTWA:

-Nie dotykać urządzenia, gdy podłączysz do sieci elektrycznej. Lampa LED może być bardzo gorąca. Nie należy patrzeć bezpośrednio na urządzenie, grozi osłepieniem!

Ingerencja w urządzenie przez osoby nieuprawnione jest zabroniona! Wszelkie zmiany dokonane w produkcji mogą doprowadzić do jego uszkodzenia oraz unieważniają gwarancję! Istnieje poważne zagrożenie dla zdrowia i życia użytkownika i osób postronnych, a także zwierząt!

Dioda LED nie są wymienna

Źródło światła z urządzenia nie może być wymienne. Gdy źródło światła zużyje się, całe urządzenie musi być wymienione.

CZYSZCZENIE:

Przed rozpoczęciem czyszczenia/ konserwacji urządzenia upewnij się, że jest odłączone od zasilania. Poczekaj, aż ostygnie: obudowa przez kilkanaście minut po odłączeniu z sieci elektrycznej pozostaje gorąca!

Używać szmatki do czyszczenia zewnętrznej części urządzenia.

Korzystać z detergentów, przeznaczonych do czyszczenia tego typu produktów.

Nie wolno używać żrących lub ściernych substancji.

MONTAŻ:

Urządzenie musi być zainstalowane przez elektryka z uprawnieniami. Przed instalacją wyłączyć zasilanie elektryczne. W przeciwnym wypadku grozi porażeniem prądem! Co stanowi poważne zagrożenie dla życia i zdrowia.

Chronić przed uszkodzeniem przewody elektryczne i ich podłączenia. W przeciwnym wypadku grozi poważnym zagrożeniem dla życia i zdrowia użytkownika oraz osób postronnych!



V plnění směrnice 2002/95/CE, 2002/96/CE a 2003/108/CE, týkající se snížení používání nebezpečných látek elektronických a elektrických spotřebičů a také k odstraňování odpadů: Symbol přeškrtnutého koše, který je na zařízení nebo na obalu znamená, že výrobek na konci jeho životnosti musí být shromažďován odděleně od ostatních odpadů. Proto, bude uživatel muset dát přístroj na konci jeho životnosti do odpovídajících center pro oddělený sběr elektronických a elektrotechnických odpadů, nebo vrátit zpět do maloobchodu při nákupu nového zařízení s podobným druhem. Zasláním vhodné odděleného zařízení do recyklace odpadů, se přispívá ke kompatibilní dispozici s prostředím a zabraňuje se možným negativním dopadům na životní prostředí a na zdraví a přispívá se k opětovnému použití a / nebo recyklaci materiálů, s nimiž je zařízení podobné nebo vhodné. Neoprávněná likvidace výrobku uživatelem zahrnuje použití sankcí na základě platných právních předpisů. Pro další informace týkající se sběrných systémů kontaktujte místní příslušné orgány.

WARUNKI GWARANCJI

Pozor: záruka není platná bez záručního listu nebo faktury.

KLAUZULE I GWARANCJA

1. Na výrobek se poskytuje záruka po dobu 24 měsíců od data zakoupení a to na vady materiálu a výroby.
2. Vyloučeny ze záruky jsou: estetické prvky, baterie, spínače, LED žárovky, odnímatelné části vystavené opotřebení, poškození v důsledku nedbalosti, nesprávné použití, nesprávná instalace nebo instalace není v souladu s varováním v návodu k obsluze, nebo v důsledku jevů mimo normálního provozu výrobku. Zejména, a jako příklad, uvádíme, že řezání napájecího kabelu transformátoru nebo skutečnost, zapomínat dobíjet olověné baterie produktu, který používáte vede ke zrušení platnosti záruky.
3. Tato záruka je neplatná, pokud s produktem při opravě manipulovala nepovolaná osoba.
4. Záruka znamená nahrazení nebo opravu částí označených jako vadné z výroby, včetně nákladů na práci.
5. Jméno Velamp Industries srl, může celý výrobek být nahrazen

stejným modelem nebo alternativním produktem, bez jakéhokoliv prodloužení záruky.6. Náhrada za buď přímé nebo nepřímé škody jakéhokoliv druhu osobám nebo věcem, při používání výrobku je vyloučeno.

7. Zákazník je zodpovědný za jakékoli přepravní poplatky a rizika.

☞ NÁVOD K INSTALACI A POUŽITÍ

VAROVÁNÍ:

- Nikdy se nedotýkejte svítidla při provozu: LED mohou být velmi horká. Nedívejte se přímo do svítidla.

- Svítidlo nesmí být upravováno nebo opravováno neoprávněnými osobami. Jakákoliv změna nebo zásah do výrobku bude mít za následek okamžité zrušení záruky.

LED nejsou vyměnitelné

Světelný zdroj zařízení nelze vyměnit. Když světelný zdroj dosáhne konce své životnosti, musí být vyměněno celé zařízení.

ČIŠTĚNÍ:

- Odpojte napájení před jakoukoli údržbou nebo čištěním.

- K čištění vnější části svítidla použijte vlhký hadřík. Použijte domácí čistící prostředek pro čištění difuzoru.

- Nepoužívejte korozivní nebo abrazivní činidla/výrobky/materiály.

MONTÁŽ:

- Svítidlo musí být instalováno odborným elektrikářem

- Vypněte napájení před instalací

- Chraňte kabely a konektory



V plnění směrnice 2002/95/CE, 2002/96/CE a 2003/108/CE, týkající se snížení používání nebezpečných látek elektronických a elektrických spotřebičů a také k odstraňování odpadů: Symbol přeškrtnutého koše, který je na zařízení nebo na obalu znamená, že výrobek na konci jeho životnosti musí být shromažďován odděleně od ostatních odpadů. Proto, bude uživatel muset dát přístroj na konci jeho životnosti do odpovídajících center pro oddělený sběr elektronických a elektrotechnických odpadů, nebo vrátit zpět do maloobchodu při nákupu nového zařízení s podobným druhem. Zasláním vhodné odděleného zařízení do recyklace odpadů, se přispívá ke kompatibilní dispozici s prostředím a zabraňuje se možným negativním dopadům na životní prostředí a na zdraví a přispívá se k opětovnému použití a / nebo recyklaci materiálů, s nimiž je zařízení podobné nebo vhodné. Neoprávněná likvidace výrobku uživatelem zahrnuje použití sankcí na základě platných právních předpisů. Pro další informace týkající se sběrných systémů kontaktujte místní příslušné orgány.

ZÁRUČNÍ PODMÍNKY

Pozor: záruka není platná bez záručního listu nebo faktury.

USTANOVENÍ ZÁRUKY:

1. Na výrobek se poskytuje záruka po dobu 24 měsíců od data zakoupení a to na vady materiálu a výroby.
2. Vyloučeny ze záruky jsou: estetické prvky, baterie, spínače, LED žárovky, odnímatelné části vystavené opotřebení, poškození v důsledku nedbalosti, nesprávné použití, nesprávná instalace nebo instalace není v souladu s varováním v návodu k obsluze, nebo v důsledku jevů mimo normálního provozu výrobku. Zejména, a jako příklad, uvádíme, že řezání napájecího kabelu transformátoru nebo skutečnost, zapomínat dobíjet olověné baterie produktu, který používáte vede ke zrušení platnosti záruky.
3. Tato záruka je neplatná, pokud s produktem při opravě manipulovala nepovolaná osoba.
4. Záruka znamená nahrazení nebo opravu částí označených jako vadné z výroby, včetně nákladů na práci.

5. Jménom Velamp Industries srl, môže celý výrobok byť nahrazen stejným modelom alebo alternatívnym produktom, bez jakéhokoli predĺženia záruky. 6. Náhrada za buď priame alebo nepriame škody jakéhokoli druhu osobám alebo vecm, při používání výrobku je vyloučeno.

7. Zákazník je zodpovědný za jakékoli přepravní poplatky a rizika.

☑️ NÁVOD NA INŠTALÁCIU A POUŽÍVÁNIE

UPOZORNENIE:

Nikdy sa nedotýkajte svetidla, keď je pod napätím: LED svetidlo by mohlo byť veľmi horúce. Nepozerajte sa priamo do svetidla. Svetidlo nesmie byť modifikované, transformované alebo opravované nepovolánymi osobami. Akákoľvek zmena na výrobku má za následok okamžitú stratu záruky

LED diódy nie sú vymeniteľné

Svetelný zdroj zariadenia nie je možné vymeniť. Keď svetelný zdroj dosiahne koniec svojej životnosti, musí sa vymeniť celé zariadenie.

ČISTENIE:

Odpojte od napájania pred každým čistením alebo údržbou. Na čistenie vonkajšej časti svetidla použite vlhkú handričku. Na čistenie difúzora používajte domáci saponát. Nepoužívajte korozívne alebo abrazívne činnidlá/výrobky/materiály

MONTÁŽ:

Svetidlo musí byť inštalované profesionálnym elektrikárom. Pred inštaláciou odpojte napájanie. Chráňte káble a pripojenia



Svetidlo je možné umiestniť na akýkoľvek stáť pomocou otvoru pre skrutku (4) (adaptér nie je súčasťou dodávky).

V plnenie smerníc 2002/95/CE, 2002/96/CE a 2003/108/CE, týkajúcej sa zníženia používania

nebezpečných látok elektronických a elektrických spotrebičov a tiež na odstraňovanie odpadov: Symbol preškrtnutého koša, ktorý je na zariadení alebo na obale znamená, že výrobok na konci jeho životnosti sa musí zhromažďovať oddelene od ostatných odpadov. Preto bude užívateľ musieť dať prístroj na konci jeho životnosti do príslušných centier pre separovaný zber elektronických a elektrotechnických odpadov, alebo vrátiť späť do maloobchodu pri nákupe nového zariadenia s podobným druhom. Zaslaním vhodne oddeleného zariadenia do recyklácie odpadov sa prispieva ku kompatibilnej dispozícii s prostredím a zabraňuje sa možným negatívnym dopadom na životné prostredie a na zdravie a prispieva sa na opätovné použitie a / alebo recykláciu materiálov, s ktorými je zariadenie podobné alebo zhodné. Neoprávnená likvidácia výrobku užívateľom zahŕňa použitie sankcií na základe platných právnych predpisov. Pre ďalšie informácie týkajúcich sa zberných systémov kontaktujte príslušné miestne orgány.

ZÁRUČNÉ PODMIENKY

Pozor: záruka nie je platná bez záručného listu alebo faktúry.

USTANOVENIA ZÁRUKY:

Na výrobok sa poskytuje záruka na dobu 24 mesiacov od dátumu zakúpenia a to na chyby materiálu a výroby.

Vylúčené zo záruky sú: estetické prvky, batérie, spínače, LED žiarovky, odnímateľné časti podliehajúce opotrebovaniu, poškodenie v dôsledku neobstaranosti, nesprávne použitie, nesprávna inštalácia alebo inštalácia nie je v súlade s varovaním v návode na obsluhu,

alebo v dôsledku javov mimo normálnej prevádzky výrobku. Najmä, a ako príklad, uvádzame, že rezanie napájacieho kábla transformátora alebo skutočnosť zabúdať dobíjať olovené batérie produktu, ktoré používate, vedie k zrušeniu platnosti záruky. Táto záruka je neplatná, ak s produktom pri oprave manipulovala nepovolaná osoba.

Záruka znamená nahradenie alebo opravu častí označených ako chybne z výroby, vrátane nákladov na prácu.

Menom Velamp Industries srl, môže byť celý výrobok nahradený rovnakým modelom alebo alternatívnym produktom, bez akéhokoľvek predĺženia záruky.

Náhrada za buď priame alebo nepriame škody akéhokoľvek druhu osobám alebo veciam při používání výrobku je vylúčená.

Zákazník je zodpovědný za akékoľvek přepravní poplatky a rizika.

☑️ ΟΔΗΓΙΕΣ ΕΓΚΑΤΑΣΤΑΣΗΣ ΚΑΙ ΧΡΗΣΗΣ

ΠΡΟΣΟΧΗ!

Μην ακουμπάτε το φωτιστικό όταν υπάρχει τάση: η πηγή LED μπορεί να είναι πολύ καυτή. Μην κοιτάτε απευθείας το φωτιστικό. Το φωτιστικό δεν πρέπει να επιδιορθώνεται ή τροποποιείται από μη εξουσιοδοτημένο άτομο. Οποιαδήποτε τροποποίηση στο προϊόν ακυρώνει την εγγύηση.

Η πηγή LED δεν αντικαθιστάται.

Η φωτεινή πηγή της συσκευής δεν μπορεί να αντικατασταθεί.

Όταν η φωτεινή πηγή φτάσει στο τέλος της ζωής της, πρέπει να αντικατασταθεί ολόκληρη η συσκευή

ΚΑΘΑΡΙΣΜΟΣ:

Αποσυνδέστε από το ρεύμα προτού ξεκινήσετε εργασίες καθαρισμού ή τη συντήρησης

Χρησιμοποιήστε υγρό ύφασμα για να καθαρίσετε το εξωτερικό μέρος του φωτιστικού. Χρησιμοποιήστε οικιακό απορρυπαντικό για να καθαρίσετε τον ανακλαστήρα.

Μη χρησιμοποιήτε διαβρωτικά ή γυαλιστικά προϊόντα.

ΕΓΚΑΤΑΣΤΑΣΗ:

Το φωτιστικό πρέπει να εγκαθίσταται από επαγγελματία ηλεκτρολόγο

Αποσυνδέστε από το ρεύμα πριν από την εγκατάσταση

Χρησιμοποιήστε μόνωση για τα καλώδια και τις συνδέσεις Οδηγίες εγκατάστασης και χρήσης



Εκπληρώσει τις ντιρεκτιβες 2002/95/CE, 2002/96/CE και 2003/108/CE, σχετικά με τη μείωση της χρήσης επιβλαβών υλικών στα ηλεκτρονικά, ηλεκτρικές συσκευές και τη διαχείριση αποβλήτων. Το σύμβολο του διαγραμμένου καδού που υπάρχει στο προϊόν ή τη συσκευασία υποδηλώνει ότι το προϊόν στο τέλος της λειτουργίας του πρέπει να συλλεγεται χωριστά από τα υπόλοιπα εξαρτήματα του. Γι' αυτό ο χρήστης θα πρέπει να το δώσει σε εξουσιοδοτημένους διαχειριστές ανακύκλωσης ηλεκτρικών και ηλεκτρονικών συσκευών. Ο διαχωρισμός των μερών του προϊόντος καθώς και η σωστή διαχείριση τους μετά το χρόνο ζωής του με την προώθηση τους στους αρμόδιους διαχειριστές υλικών συνεισφέρει στην προστασία του περιβάλλοντος και της δημόσιας υγείας και συμβάλλει στην ανακύκλωση των υλικών. Η λανθασμένη διαχείριση του προϊόντος στο τέλος της οφελίμης ζωής του μπορεί να επιφέρει κινωφείς με βάση τις διατάξεις των νομών σε ισχύ για τα θέματα αυτά. Για περισσότερες πληροφορίες για θέματα διαχείρισης τέτοιων υλικών απευθυνθείτε στις αρμόδιες αρχές.

ΠΡΟΥΠΟΘΕΣΕΙΣ ΕΓΓΥΗΣΗΣ

Η εγγύηση δεν ισχύει χωρίς το αποδεικτικό αγοράς.

ΟΡΟΙ ΤΗΣ ΕΓΓΥΗΣΗΣ

1. Το προϊόν καλυπτεται από εγγύηση 24 μηνών από την ημερομηνία αγοράς που αφορά αστοχίες υλικών και κατασκευής του προϊόντος
2. Εξαιρούνται από την εγγύηση οι μπαταρίες, τα LED, οι λαμπτήρες, τα κινητά μέρη του προβολέα εξαιτίας της αμελείας, της κακής χρήσης και εγκατάστασης που δεν συμφωνεί με τον τρόπο και τις οδηγίες αυτού του φυλλαδίου. Ειδικότερα, και σαν παράδειγμα, αναφέρεται πως αν κάποιος κοψίει το καλώδιο του μετασχηματιστή ή ξεχάσει για μεγάλο διάστημα να φορτίσει τις μπαταρίες μολύβδου του προβολέα τότε αυτομάτως παύει να ισχύει η εγγύηση.
3. Η εγγύηση δεν ισχύει αν ο προβολέας ανοίχτει και επισκευαστεί από μη εξουσιοδοτημένο άτομο.
4. Ως «εγγύηση» ορίζεται η αντικατάσταση ή επισκευή των μερών του προϊόντος που αναγνωρίζονται ως ελαττωματικά ή μη λειτουργικά χωρίς επιπλέον κόστος για τον πελάτη
5. Η VELAMP διατηρεί το δικαίωμα να αντικαταστήσει το προϊόν με το ίδιο ή κάποιο παρεμφερές, χωρίς όμως να επεκτείνει παράλληλα την εγγύηση.
6. Αποζημίωση για εμμεση ή άμεση ζημία/φθορά οποιασδήποτε φύσης, σε αντικείμενα ή πρόσωπα, από τη χρήση ή μη χρήση του προϊόντος, δεν δίνεται
7. Μεταφορικά έξοδα και το ρίσκο των μετακινήσεων του προϊόντος βραβαίνουν αποκλειστικά τον πελάτη.

🔧 INSTRUCTIUNI DE UTILIZARE SI INSTALATIE

INSTRUCTIUNI DE SIGURANȚĂ:

Nu atingeți niciodată lămpii în timpul funcționării. LED-urile pot fi foarte fierbințe. Nu se holbeze la lumina din tavan. Ar putea provoca daune grave la viziune.

Produsul nu trebuie să fie modificat, prelucrat, reparat de către personal neautorizat. Orice manipulare cu produsul determină încetarea imediată a garanției.

LED-urile nu pot fi înlocuite.

CURĂȚARE:

Înainte de a curăța produsul, asigurați-vă că puterea a fost închisă. Pentru a curăța exteriorul farului, folosiți o cârpă uscată sau umeză. Curățarea a difuzorului se poate face cu un aspirator de uz casnic. Nu folosiți niciodată substanțe abrazive sau substanțe chimice.

MONTAJ:

Acest produs trebuie să fie instalat de către un electrician profesionist.

Înainte de instalare, verificați că puterea este eliminată din imagine.

Identificarea locației de instalare.

Proteja toate cablurile și conexiunile

INFORMAȚIE DE UTILIZATORII APARATELOR DE UZ CASNIC

Potrivit articolului 13 din Decretul Legislativ 25 iulie 2005, n 151 "Punerea în aplicare a Directiv 2002/95/CE, 2002/96/CE și 2003/108/CE privind reducerea de CO de substanțe periculoase în echipamentele electrice și "Decretul nr legislativ și 188 din 20 noiembrie 2008" electronică, precum și de eliminare a deșeurilor Punerea în aplicare a Directivei 2006/66/CE privind bateriile și acumulatorii și deșeurile acestora"



Symbolul din aparatele electronice, baterii și acumulatori indică faptul că echipamentele, și bateriile / bateriile reincărcabile în ea, la sfârșitul duratei de viață trebuie colectate separat de alte deșeurile. Utete, prin urmare, ar trebui să fie acordată produselor deședti au ajuns la echipamentelor, atunci când cumpără un produs nou echivalent, pe un unu (la unu). Colectarea separată pentru următoarea pornire a

echipamentului și a bateriilor/acumulatorilor sunt dispuse la reciclare, tratate și eliminate echipamente ambinalmente ajută la prevenirea eventualelor efecte negative asupra mediului înconjurator și a sănătății și promovează reutilizarea sau reciclarea materialelor care sunt compuse. Eliminarea ilegală de echipamente, baterii și acumulatori de compota utilizator aplicarea de sancțiuni în conformitate cu legislația și regulamentele în vigoare.

GARANȚIE

ATANȚIE: Garanția nu este valabilă fără primerea sau dovada de cumpărare

TERMENI ȘI GARANȚIE

Unitatea este garantat timp de 24 luni - obiectul extinderii - de la comparării împotriva defectelor de material și de manodoperă. Noi nu garantăm piesele estetice, baterii, butoane, LED-uri, lampadin, piese supuse uzurii sportaili, daune cauzate de neglijență, utilizarea, instalarea incorectă sau necorespunzătoare respectarea riportae nu cu instrucțiunile de utilizare sau cu toate acestea cauzate de fenomene din afara aparatului normală funzionamnto. În mod articular, precum și modul de exemplu, se subliniat în mod expres că faptul ca au tăiat cabdul de alimentare al transformatorului, fie prin uitare pentru a reincarca bateria plumb a produselor care le folosesc sunt de fapt anulează garanția.

Această garanție este nulă în cazul în care unitatea a fost falsificat, cu sau ripaoto neautorizate de confort.

Garanția acopera inlocuirea sau repararea pieselor recunoscut ca fiind defecte de manodoperă, inclusiv forta de muncă necesară.

La latitudinea de Velamp Industries Ltd. întregul echipament audio-vizual poate fi înlocuit cu același model sau un produs alternativ, fără ca aceasta săconstituie extindere a garanției.

E Despăgubirea pentru daunele directe sau indirecte de orice natuara persoanelor sau bunurilor, pentru utilizarea sau lipsa de utilizare a dispozitivului.

În orice caz, costurile și riscurile de transport vor fi suportate de către cumpărător.

🔧 UPUTE ZA INSTALACIJU I KORIŠTENJE

UPOZORENJE:

Nikad ne dodirujte proizvod kada je pod napetošću: LED može biti vrlo vruć. Ne gledajte izravno u proizvod.

Proizvod se ne smije mijenjati, transformirati, popravljati od strane neovlaštenih osoba. Svaka promjena na proizvodu odmah će poništiti jamstvo

LED nije zamjenjiv

A fényforrás nem cserélhető, élettartama lejártaival az egész készülékelt kell cserélni.

ČIŠĆENJE:

Isključite napajanje prije čišćenja ili održavanja proizvoda Koristite vlažnu krpu za čišćenje vanjskog dijela. Koristite deterđent za čišćenje difuzora

Nemojte koristiti korozivna ili abrazivna sredstva / proizvode / materijale

MONTAŽA:

Montaža se smije vršiti jedino od strane kvalificirane osobe

Isključite napajanje prije ugradnje

Zaštite kabele i priključke



U skladu provedbe 2002/95/CE, 2002/96/CE i 2003/108/CE direktiva, s obzirom na smanjenje upotrebe opasnih stvari u električnoj i elektroničkoj opremi, kao i odlaganje otpada. Symbol prekrizene kante na uređaju i

na pakiranju predstavlja da se uređaj na kraju svog životnog vijeka mora propisano odložiti. Stoga korisnik mora uređaj predati u prikladne centre za separaciju elektronskog i elektroničkog tehničkog otpada, ili vratiti nazad uređaj gdje je kupljen. Takvim odlaganjem nekorisćenih uređaja pridonosi izbjegavanju mogućih negativnih efekata na okoliš i na zdravlje te pridonosi ponovnom korištenju recikliranih materijala. Nepropisano odlaganje proizvoda može aplicirati mjere bazirane po trenutnim zakonskim regulativama. Za više informacija o pravilnom odlaganju elektronskog i elektroničkog otpada kontaktirati nadležne službe.

JAMSTVENI UVIJETI

POZOR: jamstvo je važeće samo uz predočenje računa.

JAMSTVENE KLAUZULE

1. Proizvod ima jamstvo na 24 mjeseca od datuma kupovine na neispravnosti u materijalu ili proizvodnji.
2. Jamstvo ne pokriva: estetske komponente, baterije, ručice, LED, žarulje, odvojivi dijelovi podložni trošenju, štete zbog nepažnje, nepravilne instalacije ili instalacije koja nije u skladu sa upozorenjima u uputstvima za instalaciju ili prouzrokovane vanjskim fenomenima. Npr. rezanje kabela za napajanje transformatora ili ako se zaborave napuniti baterije proizvoda dovode do poništenja jamstva.
3. Jamstvo je nevažeće ako je proizvod prepravljen ili popravljen od strane neovlašćenih osoba.
4. Jamstvo predstavlja zamjenu ili popravak komponenata indetificiranih kao neispravne od proizvodnje.
5. U ime Velamp Industries srl nahodanju, cijeli proizvod može biti supstituiran istim proizvodom ili nekim drugim proizvodom, bez dodatnog produženja garancije.
6. Naknada za bilo izravne ili neizravne štete bilo koje prirode osobama ili stvarima, za upotrebu ili za obustavu uporabe proizvoda je isključena.
7. Kupac je odgovoran za sve troškove prijevoza i rizike tokom prijevoza.

INDICAÇÕES DE SEGURANÇA:

Nunca tocar na lâmpada quando esta estiver acesa. Os LED podem ficar muito quentes. Nunca fixar com o olhar a luz proveniente do candeeiro. Pode causar graves lesões visuais. Nunca tocar na lâmpada quando esta estiver acesa. O produto não deve ser modificado, transformado ou reparado por pessoal não autorizado. Qualquer adulteração do produto resulta na perda imediata da garantia. LEDs não substituíveis. A fonte de luz deste dispositivo não é substituível; quando a fonte de luz atinge o fim de vida, todo o aparelho deve ser substituído

LIMPEZA:

Antes de limpar o produto, assegure-se de que o dispositivo esteja desligado da rede de alimentação. Para limpar o exterior do candeeiro, utilize um pano seco ou, ligeiramente, húmido. A limpeza do difusor pode ser feita com um detergente doméstico. Nunca utilizar produtos abrasivos ou químicos.

MONTAGEM:

Este produto deve ser instalado por um electricista profissional. Antes da instalação, assegure-se de que o dispositivo esteja desligado da rede de alimentação. Identificar o local da instalação. Proteger todos os cabos e ligações

ELIMINAÇÃO CORRETO DESTE PRODUTO

INFORMAÇÕES AOS UTILIZADORES DE EQUIPAMENTOS DOMÉSTICOS



Nos termos do art.º 26 do Decreto Lei de 14 de março de 2014, n. 49 "Implementação da diretiva 2012/19/UE relativa a resíduos de equipamentos elétricos e eletrónicos (REEE)" O símbolo de reciclagem exibido no equipamento ou na respetiva embalagem indica que o produto, no final da sua vida útil, deve ser recolhido separadamente de outros resíduos. O utilizador deverá, portanto, entregar o equipamento no final da vida aos centros municipais apropriados de recolha seletiva de resíduos de equipamentos elétricos e eletrónicos."

Como alternativa à gestão autónoma é possível entregar o equipamento de que deseja desfazer-se ao revendedor, no momento da aquisição de um novo equipamento de tipo equivalente. Em lojas de produtos eletrónicos com uma superfície de vendas de, pelo menos, 400 m² pode também entregar gratuitamente, sem obrigação de compra, os equipamentos eletrónicos a ser eliminados com dimensões inferiores a 25 cm. A recolha diferenciada apropriada para o início subsequente do equipamento desmontado para reciclagem, tratamento e eliminação ecológica, ajuda a evitar possíveis efeitos adversos no ambiente e na saúde e favorece a reutilização e/ou reciclagem dos materiais dos quais é composto o equipamento. A eliminação abusiva do produto pelo utilizador implica a aplicação das sanções previstas na legislação vigente. Velamp Industries s.r.l. optou por aderir ao Consórcio ECOPEL - Consórcio nacional para a gestão de Resíduos de Equipamentos Elétricos e Eletrónicos (REEE) e de pilhas e acumuladores (RPA) - principal Sistema Coletivo que garante aos consumidores o tratamento adequado e recuperação dos REEE e a promoção de políticas orientadas para a proteção ambiental.

CONDIÇÕES DE GARANTIA

ATENÇÃO: A garantia só é válida se for acompanhada o recibo original de venda.

TERMS OF GARANTIA

O produto é garantido contra defeitos de fabricação por 24 meses a partir da data de compra indicada no recibo.

Peças estéticas, baterias, cabos, LEDs lâmpadas, peças removíveis, como todas as peças sujeitas a desgaste, o dano criado não negligência, uso ou instalação inadequados ou não em conformidade com as instruções do manual do usar, e em todos os casos causada por eventos externos o funcionamento normal do produto são cobertos pela garantia. em e, especialmente, como exemplos, o facto de o corte do cabo de alimentação elétrico ou se esqueça de carregar as baterias de chumbo-ácido a cada 3 meses, de facto, cancelar a garantia.

A garantia é nula se o aparelho tiver sido aberto, manuseado e / ou reparados por pessoas não autorizadas.

A garantia é a reparação ou substituição de peças e componentes defeituosos, incluindo o trabalho necessário reiniciando o produto. VELAMP INDUSTRIES SRL reserva-se o direito de reparar o produto defeituoso ou substituí-lo por um modelo idêntico ou semelhante, sem que esta operação é uma extensão da garantia.

Estão excluídos de qualquer tipo de indemnização ou compensação por quaisquer danos diretos ou indiretos de qualquer natureza se as pessoas ou bens causados pelo uso ou suspensão a utilização do aparelho

Em todos os casos aplicáveis, os custos e riscos de transporte para o cliente.

SE INSTALLATIONS- OCH ANVÄNDNINGSPROCEDURER

SÄKERHETS INSTRUKTIONER:

Rör aldrig lampen under drift. Lysdioderna kan vara mycket varma. Titta aldrig på ljuset som kommer från taklampan. Det kan orsaka allvarliga visuella skador.

Rör aldrig lampen under drift.

Produkten får inte modifieras, transformeras, repareras av obehörig personal. Varje manipulering av produkten leder till att garantin omedelbart förloras. Lysdioderna är inte utbytbara. Ljuskällan för denna armatur är inte utbytbar; när ljuskällan når slutet av sin livslängd måste hela armaturen bytas ut.

RENGÖRING:

Innan du rengör produkten, se till att enheten är bortkopplad från strömförsörjningen.

För att rengöra utsidan av taklampan, använd en torr eller lätt fuktig trasa.

Rengöring av diffusorn kan göras med ett hushållsrengöringsmedel.

Använd aldrig slipande eller kemiska produkter.

HOPSÄTTNING:

Denna produkt måste installeras av en professionell elektriker.

Före installation, se till att enheten är bortkopplad från strömförsörjningen.

Identifiera installationsplatsen.

Skydda alla kablar och anslutningar

INSTALLATION OCH ANSLUTNINGAR

1. Ta bort fästet från lampen
2. Skruva loss skruven för att ta bort bakstycket
3. För tråden genom hålet
4. Anslut kablarna till mammuten
5. Skruva på skruven för att stänga anslutningsfacket
6. Fäst fästet på väggen med de två medföljande skruvarna
7. Haka fast lampen i fästet

INFORMATION FÖR ANVÄNDARE AV HUSHÅLLSUTRUSTNING



Enligt art. 26 i lagdekretet den 14 mars 2014, nr. 49 "Implementering av direktiv 2012/19 / EU om avfall från elektrisk och elektronisk utrustning (WEEE)" Symbolen med överkorsad soptunnan som visas på utrustningen eller på dess förpackning anger att produkten vid slutet av sin livslängd måste samlas in separat från de andra slöser bort. Användaren måste därför överföra utrustningen vid slutet av dess livslängd till lampinga kommunala centra för separat insamling av elektroteknisk och elektronisk avfall."

Som ett alternativ till autonom förvaltning är det möjligt att leverera den utrustning du vill göra dig av med till återförsäljaren, vid köp av en ny likvärdig typ av utrustning. Elektroniska produkter med en försäljningsyta på minst 400 m² kan även levereras kostnadsfritt, utan kopplikt, elektroniska produkter som ska kasseras med dimensioner mindre än 25 cm. Adekvat separat insamling för efterföljande sändning av den avvecklade utrustningen för återvinning, behandling och miljöpåverkan avfallshantering hjälper till att undvika eventuella negativa effekter på miljö och hälsa och gynnar återanvändning och/eller återvinning av de material som den består av utrustningen. Ölaglig kassering av produkten av användaren innebär tillämpning av de påföljder som föreskrivs i gällande lagstiftning.

Velamp Industries s.r.l. har valt att gå med i ECOPEP Consortium - National Consortium for Management of Waste Electrical and Electronic Equipment (WEEE) and Batteries and Accumulators (RI.P.A.) - primärt kollektivt system som garanterar konsumenter korrekt behandling och återvinning av WEEE och framjande av policyer inriktad på miljöskydd.

VILLKOR FÖR GARANTIN

ONS: Garantin gäller inte utan kvitto eller köpfaktura.

KLAVSULER OCH GARANTI

1. Enheten är garanterad i 24 månader - om den inte förlängs - från inköpsdatum mot material- och tillverkningsfel.
2. Garantin omfattar inte estetiska delar, batterier, knoppar, lysdioder, glödlampor, löstagbara delar som är uttagna för slitage, skador orsakade av försurmsme, användning, felaktig eller felaktig installation som inte överensstämmer med varningarna som ges i instruktionshäftet, eller i alla fall orsakat av fenomen som inte är relaterade till apparatens normala funktion. I synnerhet, och som exempel, noteras det uttryckligen att faktumet att klippa av transformatorns strömkabel eller det faktum att glömma att ladda om blybatterier i de produkter som använder dem gör garantin ogiltig.

3. Garantin är ogiltig om enheten har manipulerats eller reparerats av obehörig personal.
4. Garantin innebär utbyte eller reparation av komponenter som erkänts som tillverkningsfel, inklusive nödvändigt arbete.
5. Enligt Velamp Industries s.r.l. gottfinnande kan hela utrustningen ersättas med samma modell eller alternativ produkt, utan att detta utgör en förlängning av garantin.
6. Ersättning för direkt eller indirekt skada av något slag på personer eller saker på grund av användning eller avstängning av användning av enheten är utesluten
7. Under alla omständigheter bärs kostnaderna och riskerna för transport av

NAVODILA ZA NAMESTITVE IN UPORABO

VARNOSTNA NAVODILA:

Nikoli se ne dotikajte svetilke med delovanjem. LED diode so lahko zelo vroče. Nikoli ne glejte v svetlobo, ki prihaja iz stropne luči. Lahko povzročijo resne poškodbe vida.

Izdelka ne sme spreminjati, spreminjati ali popravljati nepooblaščen osebe.

Kakršno koli poseganje v izdelek povzroči takojšnjo razveljavitev garancije. LED diode niso zamenjive.

Svetlobni vir te svetilke ni zamenljiv; ko vir svetlobe doseže konec svoje življenjske dobe, je treba celotno napeljavo zamenjati

ČIŠČENJE:

Pred čiščenjem izdelka se prepričajte, da je napajanje izklopljeno.

Zunanost svetilke očistite s suho ali rahlo navlaženo krpo. Difuzor lahko očistite z gospodinjiskim čistilom.

Nikoli ne uporabljajte abrazivnih ali kemičnih izdelkov.

SESTAVLJANJE:

Ta izdelek mora namestiti poklicni električar.

Pred namestitvijo se prepričajte, da je plošča odklopljena iz napajanja.

Določite mesto namestitve.

Zaščitite vse kable in priključke

INFORMACIJE UPORABNIKOM GOSPODINSKE OPREME

V skladu s čl. 13 zakonodajnega odloka z dne 25. julija 2005, št. 151 "Izvajanje direktiv 2002/95/ES, 2002/96/ES in 2003/108/ES, ki se nanašajo na zmanjšanje uporabe nevarnih snovi v električni in elektronski opremi ter odstranjevanje odpadkov" in zakonodajnega Odloka 188 z dne 20. novembra 2008 "Izvajanje Direktive 2006/66/ES o baterijah, akumulatorjih in povezanih odpadkih"



Simbol prečrtanega smetnjaka na kolesih, prikazan na opremi ali njeni embalaji, pomeni, da je treba izdelek, vključno z neodstranljivo baterijo, ob koncu njegove življenjske dobe zbrati ločeno od drugih odpadkov. Uporabnik mora zato izdelek ob koncu njegove življenjske dobe odnesti v ustrezna ločena zbirališča za elektronske in elektronske odpadke ali pa ga ob nakupu nove opreme enakovrednega tipa vrniti prodajalcu po načelu ena proti ena. Ustrezno ločeno zbiranje za naknadno posiljenje razgrajene opreme v recikliranje, obdelavo in okolju prijazno odlaganje prispeva k preprečevanju morebitnih negativnih učinkov na okolje in zdravje ter spodbuja ponovno uporabo in/ali recikliranje materialov, iz katerih je oprema izdelana. Za nezakonito odlaganje opreme, baterij in akumulatorjev s strani uporabnika se uporabijo sankcije v skladu z veljavno zakonodajo.

GARANCIJSKI POGOJI

POZOR: Garancija ni veljavna brez potrdila ali računa o nakupu.

KLAVZULE IN GARANCIJA

1. Naprava ima garancijo 24 mesecev – razen če je podaljšana – od datuma nakupa za napake v materialu in izdelavi.
2. Garancija izključuje estetske dele, baterije, gume, LED, žarnice, odstranljive dele, ki so izpostavljeni obrabi, poškodbe zaradi malomarnosti, uporabe, nepravilne ali nepravilne namestitve, ki ni v skladu z opozorili v knjižnici z navodili ali v katerem koli primeru povzročijo pojavi, ki niso povezani z normalnim delovanjem naprave. Zlasti in kot primer je izrecno navedeno, da prerez napajalnega kabla transformatorja ali pozoba na polnjenje svincenih baterij izdelkov, ki jih dejansko uporabljajo, razveljavlja garancijo.
3. Garancija preneha veljati, če je aparat posegala ali ga je popravilo nepooblaščen osebe.
4. Garancija pomeni zamenjavo ali popravilo komponent, priznanih kot proizvodne napake, vključno s potrebnim delom.
5. Po presoji Velamp Industries s.r.l. se lahko celotna oprema zamenja z enakim modelom ali alternativnim izdelkom, ne da bi to pomenilo podaljšanje garancije.
6. Odškodnina za neposredno ali posredno kakršno koli škodo na ljudeh ali stvarih zaradi uporabe ali prekinitev uporabe naprave je izključena.
7. V vsakem primeru transportne stroške in tveganja niso kupec

VELAMP
Comunque luce
Light wherever-whenever

Prodotto distribuito da: VELAMP INDUSTRIES SRL
Viale Italia, 59 - 20094 Corsico (MI) Italy
info@velamp.com - www.velamp.com