

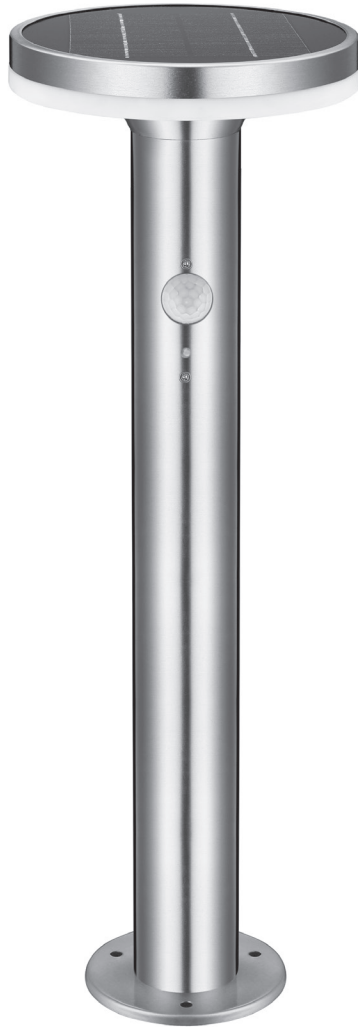

SL340  
DEVILS TOWER

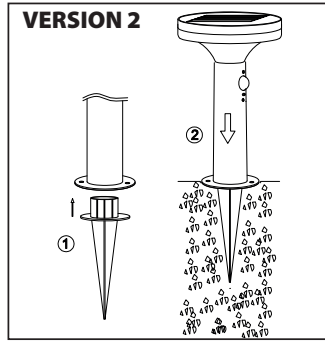

# INSTALLATION

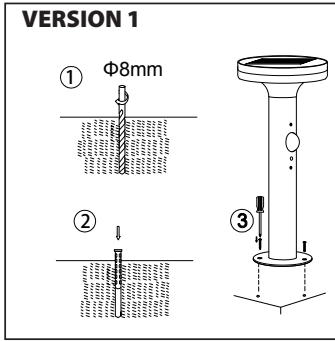

# USE

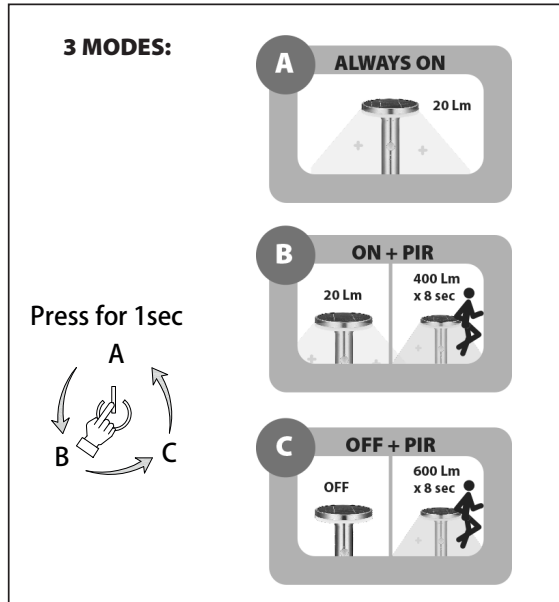
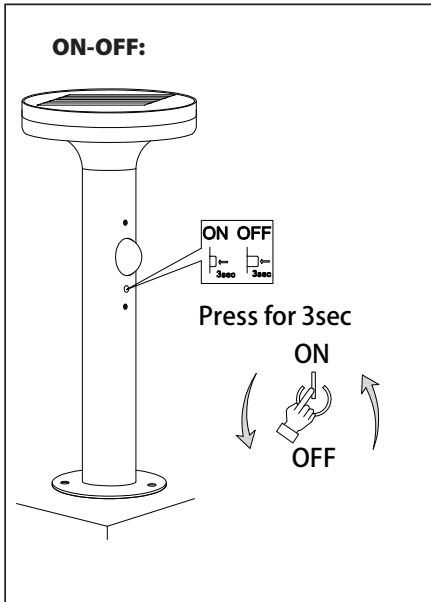

# SENSOR RANGE

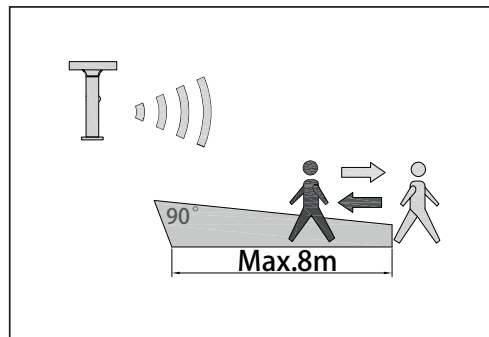

CODICE/ITEM CODE	SL340
Alimentazione / Kind of Power supply	Pannello solare monocristallino / <i>Monocrystalline solar panel:</i> 6V 0.3A
Batteria (Capacità/Tipo) / Battery type	3.7V 2200mAh 18650 Li-ion type
Tecnologia della Luce / Light technology	SMD LED
Potenza in Watt / Watt power	6W max
Lumen / Lumen	20 / 400 / 600 Lm
Autonomia / Run Time	8 ore / hours ( a carica piena / when fully charged)
Tipo di luce / Kelvin degrees	4000K
Tempo di ricarica / Charging time	8 ore / hours (Giorni soleggiati / <i>Sunny days</i> ) 12 ore / hours (Giorni piovosi, inverno / <i>Rainy day, winter</i> )
Durata di vita del LED / LED Life time	25.000 ore / hours
Tipo di fascio/ Kind of beam	Diffuse
Dimensioni prodotto / Product size	160 ø x 450 mm
Materiale/Material	Acciaio + PC / Steel + PC
IP	IP44
Accessori / Accessories	3 x viti + picchetto / 3 x screws + spike

#### ① LAMPADA DA TERRA SOLARE PER ESTERNO CON RILEVATORE DI MOVIMENTO

- Posizionare l'interruttore su "ON" per accendere la lampada.
- Scegliere la modalità d'uso (A, B o C).
- Attendere circa un minuto perchè si attivi la funzione di rilevamento automatico.
- La luce si accenderà automaticamente quando si troverà in un ambiente buio e rileverà una presenza.
- Posizionare l'interruttore su "OFF" per spegnere la lampada.
- **IMPORTANTE:** La lampada deve prendere la maggior quantità di luce solare possibile. Posizionare dunque la lampada in un luogo soleggiato, in cui si possono raggiungere almeno le 8 ore di sole per consentire alla batteria di ricaricarsi completamente. Il posizionamento del prodotto influirà sulla durata della luce. Nei mesi invernali o nelle giornate di pioggia: la lampada si ricaricherà poco perchè la luce solare non sarà abbastanza potente per ricaricare la batteria, sarà quindi normale che la luce durerà pochi minuti o non si accenderà del tutto.

#### ② LED SOLAR GARDEN LIGHT WITH MOTION SENSOR

- Put the switch on the "ON" position to switch on the lamp.
- Select the operation mode: A, B or C
- Wait for one minute before the motion detector is activated.
- The light will switch automatically on when a movement is detected in the darkness
- Put the switch on the "OFF" position to switch off the light.
- **IMPORTANT:** The Lamp must receive as much sunlight as possible. Place the lamp in a sunny spot to receive at least 8 hours of sunshine in order for the battery to fully recharge. The positioning of the product will affect the duration of its illumination. In the winter months or on rainy days: as the sun will not be powerful enough to properly recharge the lamp's battery, its light will normally only last for a few minutes or it will not light up at all.

#### ③ LAMPE DE JARDIN LED SOLAIRE SUR PIED AVEC DÉTECTEUR DE MOUVEMENTS

- Positionner l'interrupteur sur "ON" pour allumer la lampe.
- Sélectionner le mode d'utilisation désiré : A, B ou C
- Attendre une minute avant que le détecteur de mouvement ne s'active.
- La lumière s'allume automatiquement lorsqu'une présence est détectée dans l'obscurité.
- Positionner l'interrupteur sur "OFF" pour éteindre la lampe.
- **IMPORTANT:** la lampe doit absorber autant de lumière du soleil que possible. Il convient donc de placer la lampe dans un endroit où elle pourra bénéficier d'au moins 8 heures d'ensoleillement au cours de la journée, pour permettre à la batterie de se recharger totalement. L'emplacement choisi aura une influence sur la durée de lumière que la lampe fournira. Au cours des mois d'hiver ou les jours de pluie: la lampe se rechargera peu car la lumière du soleil ne sera pas suffisamment puissante pour recharger la batterie, il est donc probable que la lumière ne s'allume que quelques minutes ou ne s'allume pas du tout.

#### ④ LED SOLAR GARTENLEUCHE MIT BEWEGUNGSMELDER

- halten Sie den Schalter auf "ON" um die Lampe einzuschalten.
- Wählen Sie den Bedienmodus (A, B oder C).
- Warten Sie für eine Minute, um den Bewegungsmelder zu aktivieren.
- Das Licht geht automatisch an, wenn eine Bewegung registriert wird.
- Schalten Sie den Schalter auf „OFF“ um die Lampe auszuschalten.
- **WICHTIG:** Die Lampe muss so viel Sonnenlicht wie möglich erhalten. Stellen Sie die Lampe an einen sonnigen Ort auf, um mindestens 8 Stunden Sonnenschein zu erhalten, damit der Akku vollständig aufgeladen werden kann. Die Positionierung des Produkts beeinflusst die Beleuchtungsdauer. In den Wintermona-

ten oder an Regentagen: Die Lampe lädt sich nur wenig auf, da das Sonnenlicht nicht stark genug ist, um den Akku aufzuladen. Daher ist es normal, dass das Licht einige Minuten hält oder gar nicht leuchtet

### E LED LUZ DE JARDÍN SOLAR CON SENSOR DE MOVIMIENTO

- Seleccionar el interruptor sobre posición "ON" y esperar un minuto antes que se active la función automática
- Seleccionar la modalidad de utilización (A, B o C)
- La luz se enciende automáticamente cuando detecta un movimiento en la oscuridad.
- Posicionar el interruptor sobre posición OFF para apagar la lámpara.
- **IMPORTANTE:** La lámpara debe absorber tanta luz solar como sea posible. Por lo tanto, es apropiado colocar la lámpara en un lugar donde pueda beneficiarse de al menos 8 horas de sol durante el día, para permitir que la batería se recargue por completo. La ubicación elegida influirá en la duración de la luz que proporcionará la lámpara. Durante los meses de invierno o días lluviosos: la bola se recargará poco porque la luz solar no será lo suficientemente potente como para recargar la batería, por lo que es probable que la luz brille solo unos minutos o no se apagará del todo.

### H MOZGÁSÉRZÉKELŐS LED KERTI LÁMPA

- Solar kültéri állólámpa mozgásérzékelővel
- A lámpa bekapcsolásához állítsa a kapcsolót "ON" állásba.
- Válassza ki a felhasználási módot (A, B vagy C).
- Várjon körülbelül egy percet, amíg az automatikus felismerés funkció aktiválódik.
- A lámpa automatikusan bekapcsol, ha sötét környezetben van, és jelenlétet érzékel.
- A lámpa bekapcsolásához helyezze a kapcsolót "OFF" állásba.
- **FONTOS:** A lámpának a lehető legtöbb napfényt be kell vinnie. Ezért helyezze a lámpát napos helyre, ahol legalább 8 óra napsütés érhető el, hogy az akkumulátor teljesen feltöltődjön. A termék elhelyezése befolyásolja a világítás időtartamát. Téli hónapokban vagy esős napokon: a lámpa nem tölti fel nagyon keveset, mert a napfény nem elég erős az akkumulátor feltöltéséhez, ezért normális, hogy a lámpa néhány percig kitart, vagy egyáltalán nem kapcsol be.

### PL OŚWIETLENIE OGRODOWE LED SOLARNE Z CZUJNIKIEM RUCHU

- Wcisnij przycisk "ON", aby włączyć lampę.
- Wybierz tryb działania: A, B lub C
- Odczekaj minutę zanim czujnik ruchu się aktywuje.
- Światło zapali się automatycznie, gdy pojawi się ruch w ciemności
- Wcisnij przycisk do pozycji "OFF", by wyłączyć światło.
- **WAŻNE:** Lampa powinna otrzymać tyle światła ile to możliwe. Umieść lampę w słonecznym miejscu, aby uzyskać co najmniej 8 godzin słońca, aby bateria mogła się w pełni naładować. Pozycjonowanie produktu wpłynie na czas jego oświetlenia. W miesiącach zimowych lub w deszczowe dni: gdy słońce nie będzie wystarczająco mocne, aby właściwie naładować akumulator lampy, jego światło zwykle trwa tylko kilka minut albo nie zapala się do końca.

### CZ LED SOLÁRNÍ ZAHRADNÍ SVĚTLIDLO S POHYBOVÝM SENZOROM

- Chcete-li lampu zapnout, přepněte přepínač do polohy „ON“.
- Vyberte provozní režim: A, B nebo C
- Počkejte jednu minutu, než se aktivuje detektor pohybu.
- Světlo se automaticky zapne, když je detekován pohyb ve tmě
- Chcete-li zhasnout světlo, přepněte přepínač do polohy „OFF“.

- **DŮLEŽITÉ:** Lampa musí přijímat co nejvíce slunečního světla. Umístěte lampu na slunné místo, aby bylo možné alespoň 8 hodin slunečního svitu, aby se baterie úplně nabila. Umístění produktu ovlivní dobu jeho osvětlení. V zimních měsících nebo v deštivých dnech: protože slunce nebude dostatečně silné, aby správně nabilo baterii, její světlo obvykle vydrží jen několik minut nebo se vůbec nerozsvítí.

### SK LED SOLÁRNE ZÁHRADNÉ SVIETIDLO S POHYBOVÝM SENZOROM

- Ak chcete lampu zapnúť, prepnite prepínač do polohy "ON".
- Vyberte prevádzkový režim: A, B alebo C
- Počkajte jednu minútu, než sa aktivuje detektor pohybu.
- Svetlo sa automaticky zapne, keď je detekovaný pohyb v tme
- Ak chcete zhasnúť svetlo, prepnite prepínač do polohy "OFF".
- **DŮLEŽITÉ:** Lampa musí prijímať čo najviac slnečného svetla. Umiestnite lampu na slnečné miesto, aby bolo možné aspoň 8 hodín slnečného svitu, aby sa batéria úplne nabila. Umiestňovanie produktov ovplyvní dobu jeho osvetlenia. V zimných mesiacoch alebo v daždivých dňoch: pretože slnko nebude dostatočne silné, aby správne nabilo batériu, jej svetlo zvyčajne vydrží len niekoľko minút alebo sa vôbec nerozsvieti.

### NL LED-SOLARTUINLAMP MET BEWEGINGSSENSOR

- Zet de schakelaar op "ON" om de lamp in te schakelen.
- Selecteer de werkingsmodus: A, B of C
- Wacht een minuut voordat de bewegingsmelder wordt geactiveerd.
- Het licht wordt automatisch ingeschakeld wanneer een beweging wordt gedetecteerd in het donker
- Zet de schakelaar op "UIT" om het licht uit te schakelen.
- **BELANGRIJK:** de lamp moet zoveel mogelijk zonlicht ontvangen. Plaats de lamp op een zonnige plek om minimaal 8 uur zonneschijn te ontvangen zodat de batterij volledig kan worden opgeladen. De positionering van het product heeft invloed op de duur van de verlichting. In de wintermaanden of op regenachtige dagen: omdat de zon niet krachtig genoeg zal zijn om de batterij van de lamp goed op te laden, zal het licht normaal slechts een paar minuten duren of helemaal niet oplichten.

### GR LED ΗΛΙΑΚΟ ΦΩΣ ΚΗΠΟΥ ΜΕ ΑΙΣΘΗΤΗΡΑ ΚΙΝΗΣΗΣ

- Τοποθετήστε το διακόπτη στη θέση "ON" για να ανάψετε το φως.
- Επιλέξτε τον τρόπο λειτουργίας: A, B ή C Περιμένετε ένα λεπτό για να ενεργοποιηθεί
- ο ανιχνευτής κίνησης. Το φως θα ανάψει αυτόματα όταν εντοπιστεί κίνηση στο σκοτάδι Τοποθετήστε το διακόπτη στη θέση "OFF" για να απενεργοποιήσετε το φως.
- **ΣΗΜΑΝΤΙΚΟ:** Το φωτιστικό πρέπει να λαμβάνει όσο το δυνατόν περισσότερο ηλιακό φως. Τοποθετήστε το φωτιστικό σε ηλιόλουστο μέρος ώστε να δέχεται τουλάχιστον 8 ώρες ηλιοφάνειας για να επαναφορτιστεί πλήρως η μπαταρία. Η τοποθέτηση του προϊόντος θα επηρεάσει τη διάρκεια φωτισμού. Κατά τους χειμερινούς μήνες ή τις βροχερές ημέρες: καθώς ο ήλιος δεν θα είναι αρκετά ισχυρός για να επαναφορτίσει σωστά τη μπαταρία του φωτιστικού, το φως του θα διαρκεί μόνο για λίγα λεπτά ή δεν θα ανάψει καθόλου.

### RO LUMINA DE GRADINA CU LED CU SENZOR DE MISCARE

- Setati comutatorul pe „ON” pentru a aprinde lampa.
- Alegeți metoda de utilizare (A, B sau C).
- Așteptați aproximativ un minut pentru ca funcția de detectare automată să se activeze.
- Lumina se va aprinde automat când se află într-un mediu întunecat și

detectează o prezentă.

Puneți comutatorul pe „OFF” pentru a stinge lampa.

**IMPORTANT:** Lampa trebuie să primească cât mai multă lumină solară. Prin urmare, plasați lampa într-un loc înșorit, unde se poate ajunge la cel puțin 8 ore de soare pentru a permite reîncărcarea completă a bateriei. Amplasarea produsului va afecta durata luminii. În lunile de iarnă sau în zilele ploioase: lampa nu se va reîncărca foarte puțin deoarece lumina soarelui nu va fi suficient de puternică pentru a reîncărca bateria, de aceea va fi normal ca lumina să dureze câteva minute sau să nu se aprindă deloc.

## **HR SOLARNA LED VRTNA SVJETILJKA SA SENZOROM POKRETA**

- Postavište prekidač na položaj „ON” za uključenje žarulje.
- Odaberite način rada: A, B ili C
- Pričekajte jednu minutu prije nego što se aktivira detektor pokreta.
- Svjetlo će se automatski uključiti kada se u mraku otkrije pokret
- Postavite prekidač na položaj „OFF” kako biste isključili svjetlo.
- **VAŽNO:** Svjetiljka mora primati što više sunčeve svjetlosti. Postavite svjetiljku na sunčano mjesto da biste primili najmanje 8 sati sunčeve svjetlosti kako bi se baterija u potpunosti napunila. Pozicioniranje proizvoda će utjecati na trajanje njegovog osvjetljenja. U zimskim mjesecima ili po kišnim danima: kako sunce neće biti dovoljno snažno da pravilno napuni bateriju, svjetlo će trajati nekoliko minuta ili neće upaliti.

## **P CANDEEIRO DE CHÃO SOLAR PARA EXTERIOR COM DETECTOR DE MOVIMENTO**

- Posizionare l'interruttore su „ON” per accendere la lampada.
- Escolha o modo de utilização (A, B ou C).
- Aguardar cerca de um minuto para que seja ativada a função de detecção automática.
- A luz irá acender-se, automaticamente, quando se encontrar num ambiente escuro e detetar uma presença.
- Posicionar o interruptor no „OFF” para desligar o candeeiro.
- **IMPORTANTE:** A lâmpada deverá apanhar a maior quantidade de luz solar possível. Colocar a lâmpada num lugar solarengo, onde a lâmpada esteja exposta à luz solar pelo menos durante 8 horas ao dia, para possibilitar que a bateria se recarge completamente. O posicionamento do produto influenciará a duração da bateria. Nos meses de inverno ou em dias de chuva: a lâmpada recarregará pouco, porque a luz solar não é forte o suficiente para carregar a bateria, será, portanto, normal que a lâmpada não acenda ou dure apenas alguns minutos.

## **SE SOLCELLSGÖVLAMPA UTOMHUS MED RÖRELSEDETEKTOR**

- Ställ omkopplaren på „ON” för att tända lampan.
  - Välj användningsätt (A, B eller C).
  - Vänta ungefär en minut tills den automatiska detekteringsfunktionen aktiveras.
  - Ljuset tänds automatiskt när det är i en mörk miljö och känner av en närvaro.
  - Sätt strömbrytaren på „OFF” för att släcka lampan.
- VIKTIG:** Lampan måste ta in så mycket solljus som möjligt. Placera därför lampan på en solig plats där minst 8 timmars solsken kan nås för att batteriet ska kunna laddas upp helt. Placeringen av produkten kommer att påverka ljusets varaktighet. Under vintermånaderna eller på regniga dagar: lampan laddas inte mycket lite eftersom solljuset inte kommer att vara tillräckligt kraftfullt för att ladda batteriet, det är därför normalt att lampan varar några minuter eller inte tänds alls.

**I**

## **INFORMAZIONE AGLI UTENTI DI APPARECCHIATURE DOMESTICHE**

**Ai sensi dell'art. 26 del Decreto Legislativo 14 marzo 2014, n. 49 “Attuazione della direttiva 2012/19/UE sui rifiuti di apparecchiature elettriche ed elettroniche (RAEE)” Il simbolo del cassetto barrato riportato sull'apparecchiatura o sulla sua confezione indica che il prodotto alla fine della propria vita utile deve essere raccolto separatamente dagli altri rifiuti. L'utente dovrà, pertanto, conferire l'apparecchiatura giunta a fine vita agli idonei centri comunali di raccolta differenziata dei rifiuti elettrotecnici ed elettronici.”**



In alternativa alla gestione autonoma è possibile consegnare l'apparecchiatura che si desidera smaltire al rivenditore, al momento dell'acquisto di una nuova apparecchiatura di tipo equivalente. Presso i rivenditori di prodotti elettronici con superficie di vendita di almeno 400 m<sup>2</sup> è inoltre possibile consegnare gratuitamente, senza obbligo di acquisto, i prodotti elettronici da smaltire con dimensioni inferiori a 25 cm. L'adeguata raccolta differenziata per l'avvio successivo dell'apparecchiatura dismessa al riciclaggio, al trattamento e allo smaltimento ambientalmente compatibile contribuisce ad evitare possibili effetti negativi sull'ambiente e sulla salute e favorisce il riempiego e/o riciclo dei materiali di cui è composta l'apparecchiatura. Lo smaltimento abusivo del prodotto da parte dell'utente comporta l'applicazione delle sanzioni di cui alla corrente normativa di legge.

Velamp Industries s.r.l. ha scelto di aderire al Consorzio ECOPEL - Consorzio nazionale per la gestione dei Rifiuti di Apparecchiature Elettriche ed Eletttroniche (RAEE) e di pile e accumulatori (Ri.P.A.) - primario Sistema Collettivo che garantisce ai consumatori il corretto trattamento e recupero dei RAEE e la promozione di politiche orientate alla tutela ambientale.

## **CONDIZIONI DELLA GARANZIA**

**ATTENZIONE:** La garanzia non è valida senza lo scontrino fiscale o la fattura di acquisto.

## **CLAUSOLE E GARANZIA**

1. L'apparecchio è garantito per 24 mesi – salvo estensione – dalla data di acquisto contro difetti di materiale e fabbricazione.
2. Sono escluse dalla garanzia le parti estetiche, le batterie, le manopole, i led, le lampadine, le parti asportabili soggetti ad usura, i danni provocati da incuria, uso, installazione errata o impropria non conforme alle avvertenze riportate sul libretto di istruzioni o comunque causati da fenomeni estranei al normale funzionamento dell'apparecchio. In particolar modo, ed a titolo di esempio, si fa espressamente notare che il fatto di tagliare il cavo di alimentazione del trasformatore o il fatto di dimenticare di ricaricare le batterie al piombo dei prodotti che ne fanno uso fanno decadere di fatto la garanzia.
3. La garanzia decade qualora l'apparecchio sia stato manomesso o riparato da personale non autorizzato.
4. Per garanzia si intende la sostituzione o la riparazione dei componenti riconosciuti come difetti di fabbrica, compresa la manodopera necessaria.
5. A discrezione da parte di Velamp Industries srl potrà essere sostituita l'intera apparecchiatura con lo stesso modello o prodotto alternativo, senza che ciò costituisca prolungamento della garanzia.
6. È escluso il risarcimento di danni diretti o indiretti di qualsiasi natura a persone o cose, per l'uso o la sospensione d'uso dell'apparecchio
7. In ogni caso le spese e i rischi del trasporto sono a carico dell'acquirente

GB



**INFORMATION FOR USERS:** pursuant to Art. 26 of Legislative Decree 14 March 2014, no. 49 "Implementation of Directive 2012/19/EU on electrical and electronic waste equipment (WEEE)" The symbol of the crossed bin on the equipment or on the packaging indicates the product at the end of its useful life must be collected separately from other waste. The user should therefore give the appliance, which is no longer usable, to suitable municipal differentiated waste collection centres for electrotechnical and electronic waste. Alternatively, autonomous management is possible by delivering the appliance you want to dispose of to the retailer when purchasing a new, equivalent appliance. Electronic retailers with retail surfaces of at least 400 m<sup>2</sup> can also accept electronic products for disposal with dimensions under 25 cm free of charge, without you being obliged to make a purchase. Appropriate differentiated collection and subsequent sending of the equipment for recycling, processing and disposal, using environmentally compatible means, contributes to avoiding possible negative effects on the environment and health and promotes re-use and recycling of materials used to manufacture the equipment.

## GUARANTEE CONDITIONS

**ATTENTION:** the guarantee is not valid without the receipt or the invoice

## GUARANTEE CLAUSES

1. The product is guaranteed for 24 months from the date of purchase against defects in materials and manufacturing
2. Excluded from the guarantee are: the esthetic components, the batteries, the knobs, the LEDs, the bulbs, removable parts subject to wear, damage due to negligence, use, incorrect installation or installation not in accordance with the warnings in the instruction manual or however caused by phenomena outside the normal operations of the product. In particular, and as an example, note that the cutting of the power cord of the transformer or the fact of forgetting to recharge the lead batteries of the products which use them invalidate the guarantee.
3. The guarantee is invalid if the product has been tampered with or repaired by unauthorized personnel.
4. Guarantee means the substitution or repair of components identified as defective from manufacturing including the labor costs.
5. On behalf of Velamp Industries srl discretion, the entire product can be substituted by the same model or an alternative product, without constituting any guarantee extension.
6. Compensation for either direct or indirect damage of any nature to persons or things, for the use of or the suspension of use of the product is excluded.
7. The client is responsible for any transportation fees and risks.

F

## ÉLIMINATION CORRECTE DE CE PRODUIT



Participons à la protection de notre environnement en éliminant les piles et les produits électriques usagés de façon responsable. Les déchets électriques et électroniques (DEEE) et les batteries ne doivent pas être jetés avec les ordures ménagères. Contacter la mairie de votre domicile pour connaître la marche à suivre afin que des substances polluantes ne contaminent pas l'environnement. Le logo qui est apposé sur ce produit témoigne de votre participation à la collecte, la récupération, au recyclage et la réutilisation de ces déchets. Pb Batteries au plomb/Cd Batteries au cadmium/Hg batteries au mercure.

## CONDITIONS DE GARANTIE

**ATTENTION:** la garantie est valable seulement si elle est accompagnée du ticket de caisse original.

## CLAUSES DE GARANTIE

1. L'appareil est garanti contre les défauts de fabrication pendant 24 mois à

partir de la date d'achat indiquée sur le ticket de caisse.

2. Les parties esthétiques, les batteries, les poignées, les LED, les ampoules, les parties amovibles comme toutes les parties sujettes à l'usure, les dommages créés par négligence, l'usage ou l'installation impropres ou non conformes aux instructions présentées sur le manuel d'utilisation, et dans tous les cas causés par des phénomènes étrangers au fonctionnement normal du produit sont exclus de la garantie. En particulier et à titre d'exemples le fait de tailler le câble d'alimentation électrique ou d'oublier de recharger les batteries au plomb tous les 3 mois annule de fait la garantie.
3. La garantie s'annule si l'appareil a été ouvert, manipulé et/ou réparé par des personnes non autorisées.
4. La garantie s'entend comme substitution ou réparation des pièces et composants défectueux, y compris la main d'œuvre nécessaire à la remise en marche du produit.
5. VELAMP INDUSTRIES SRL se réserve le droit de réparer le produit défectueux ou le remplacer par un modèle identique ou similaire, sans que cette opération ne constitue une prolongation de la garantie.
6. Sont exclus toute forme de dédommagements ou indemnités pour d'éventuels dommages directs ou indirects de quelque nature que ce soit à personnes ou biens causés par l'usage ou la suspension de l'usage de l'appareil
7. Dans tous les cas applicables, les frais et les risques de transport sont à la charge du client.



Bedeutung des Symbols auf dem Produkt, der Verpackung oder Gebrauchsanleitung. Elektrogeräte sind Werkstoffe und gehören am Ende der Laufzeit nicht in den Hausmüll! Helfen Sie uns bei Umweltschutz und Ressourcenschonung und geben Sie dieses Gerät bei den entsprechenden Rücknahmestellen ab. Fragen dazu beantworten Ihnen die für die Abfallbeseitigung zuständige Organisation oder Ihr Fachhändler.

## GEWÄHRLEISTUNG

(für die Inanspruchnahme der Garantie bewahren Sie bitte die Kaufquittung bzw. den Kassenbon auf!)

## GARANTIE-BEDINGUNGEN

1. Die Garantieleistung erstreckt sich auf 24 Monate ab Kaufdatum und deckt Fabrikations- und Materialfehler ab.
2. Ausgeschlossen von der Garantie sind die Batterien, die Außengriffe, die LED's, die herausnehmbaren Teile, mögliche durch unsachgemäße Handhabung verursachte Schäden sowie Schäden, die aus einer fehlerhaften oder nicht anweisungsgemäßen Inbetriebnahme entstanden sind.
3. Die Garantie entfällt wenn es feststeht, dass das Gerät von nicht autorisierten Personen repariert wurde.
4. Unter dem Begriff „Gewährleistung“ versteht man den Austausch oder die Reparatur von Teilen welche als fehlerhaft anerkannt wurden inkl. der dafür notwendigen Lohnkosten.
5. VELAMP obliegt die Entscheidung, das gesamte Gerät durch das selbe Modell oder durch ein Alternativmodell auszutauschen; dies verlängert jedoch den ursprünglichen Garantie-Zeitraum nicht.
6. Ein Anspruch auf Schadenersatz in Folge von direkten oder indirekten Personen- oder Sachschäden die aus der fehlerhaften Funktion des Geräts entstehen können, ist ausgeschlossen.
7. Die mit einer Rücksendung des fehlerhaften Geräts verbundenen Kosten und Risiken gehen zu Lasten des Käufers.

E

## INFORMACION PARA DESECHAR EL PRODUCTO para el cumplimiento de las Directivas 2002/95/CE, 2002/96/CE y 2003/108/CE, relativas a la reducción del uso de materias peligrosas en aparato eléctricos y electrónicos, y también a la gestión de residuos



El símbolo del cubo de basura tachado que hay en el aparato o en su embalaje significa que el producto, al final de su vida útil, a centros apropiados para la recogida selectiva de residuos electrónicos y eléctricos, o devolverlo al detallista cuando compre un aparato nuevo equivalente. La recogida selectiva de aparatos desechados para el reciclaje de residuos, tratamiento y eliminación compatible con el entorno contribuye a evitar posibles efectos negativos en el medio ambiente y en la salud pública y favorece la reutilización y/o reciclaje de los materiales que componen el aparato. La eliminación no autorizada del producto por parte del usuario supone la aplicación de sanciones según las regulaciones legales actuales. Para mayor información acerca del sistema de gestión de residuos contacte con las autoridades locales competentes.

**ATENCIÓN:** la garantía no tiene validez sin la factura o el recibo de compras.

### CLAUSULAS Y GARANTÍA

1. El aparato está garantizado contra defectos de material y fabricación durante 24 meses – salvo ampliación– desde la fecha de la compra.
2. Están exentos de la garantía la estética, el asa, la batería, los LED, las bombillas, deterioro por uso, daños provocados por negligencia, instalación incorrecta o no conforme a las instrucciones suministradas con el libro de instrucciones o causadas por fenómenos extraños al funcionamiento normal del aparato. Particularmente, por ejemplo, se advierte expresamente que el hecho de cortar el cable de alimentación del transformador o el hecho de olvidar la recarga de las baterías de plomo que utiliza el aparato, anulan de hecho la garantía.
3. La garantía quedará anulada siempre que el aparato haya estado manipulado o reparado por personal no autorizado.
4. Por garantía se entiende la sustitución o reparación de los componentes reconocidos como defectuosos de fábrica, incluida la mano de obra necesaria.
5. A discreción de Velamp Industries, srl, el aparato podrá ser completamente sustituido por el mismo modelo u otro alternativo, sin que esto constituya prolongación de la garantía.
6. Queda excluida cualquier compensación de daños directos o indirectos de cualquier naturaleza a personas o cosas por el uso o suspensión de uso del aparato.
7. En cualquier caso los gastos y riesgos de transporte serán a cargo del comprador

(H)



A pitogram azt jelzi, hogy a terméket nem szabad a háztartási szemétkézi dobnál, elhasználódása után szelektív hulladékgyűjtőbe kell helyezni.

A környezetszennyezés és egészségkárosodás elkerülése érdekében gondoskodni kell a környezetkímélő megsemmisítéséről illetve újrahasznosításáról.

### GARANCIALÍS FELTÉTELEK

Figyelem! A garancia nem érvényesíthető a vásárlást igazoló nyugta vagy számla nélkül.

### GARANCIAÁRA VONATKOZÓ ZÁRADÉKOK:

1. A termékre az eladástól számított 24 hónapig érvényes a garancia anyag-és gyártásból eredő meghibásodásra.
2. A garancia nem érvényes az alábbiakra: esztétikai alkatrészek, elemek,

kezelő gombok, LED-ek, izzók, kopásnak kitett cserélhető alkatrészek, gondatlanságból adódó meghibásodás, nem megfelelő használatból, kezelésből adódó meghibásodás, a használati utasítás figyelmeztetésétől eltérő üzemeltetés, a termék szabályos működtetésétől eltérő jelenségek okozta meghibásodás.

3. Példaként garancia elvesztését okozza a transzformátor-garancia levágása a tápkábelről, vagy az, ha az ólomakkumulátor megadott időszaki feltöltése elmarad.
4. Nem érvényes a garancia akkor, ha szakértelem hiányából adódik a meghibásodás, vagy nem szakavatott személy javítja a készüléket.
5. A garancia kiterjed a meghibásodott alkatrész cseréjére vagy javítására, beleértve a felmerülő munkaköltséget is.
6. A Velamp saját belátása szerint a terméket ugyanazzal a modellel vagy alternatív termékkel helyettesítheti garancia kiterjesztése nélkül.

(PL)



Według Dyrektywy 2002/95/CE, 2002/96/CE oraz 2003/108/CE o ograniczeniu stosowania niektórych niebezpiecznych substancji w sprzęcie elektrycznym i elektronicznym oraz o zużyciu sprzętu elektrycznego i elektronicznego, symbol przekreślonego kosza na śmieci znajdujący się na urządzeniu lub na opakowaniu wskazuje, że produkt ten, po upływie okresu jego przydatności, nie może być składowany z innymi odpadami. W związku, z tym użytkownik będzie musiał przekazać niepotrzebny sprzęt odpowiednim punktem segregacji odpadów elektronicznych i elektrotechnicznych lub zwrócić go sprzedawcy w chwili zakupu nowego sprzętu tego samego rodzaju, w stosunku jeden do jeden. Odpowiednia segregacja odpadów, w celu późniejszego przekazania ich do recyklingu, przetwarzania i likwidacji w zgodzie ze środowiskiem, przyczynia się do uniknięcia możliwych skutków negatywnych dla środowiska i dla zdrowia oraz ułatwia ponowne wykorzystanie i/lub recykling materiałów, z których zbudowany jest dany sprzęt. Nieprawidłowe składowanie produktu przez użytkownika powoduje nałożenie sankcji administracyjnych przewidzianych obowiązującym prawem.

### WARUNKI GWARANCJI:

Uwaga: Gwarancja jest ważna tylko z dowodem zakupu.

### WARUNKI GWARANCJI:

1. Urządzenie posiada gwarancję na 24 miesiące, licząc od dnia zakupu.
2. Wyłączone z gwarancji są: elementy estetyczne, baterie, gałki, diody LED, żarówki, ładowarki i akumulatory, części ruchome, uszkodzenia spowodowane nieprawidłowym użytkowaniem, nieodpowiednią instalacją lub instalacją niezgodną za zaleceniami producenta lub jakimikolwiek odchyleniami spowodowanymi nieprawidłowym użytkowaniem sprzętu. Przykładowo, odcięcie przewodu zasilającego od transformatora lub nienaładowanie baterii unieważnia gwarancję.
3. Gwarancja jest nieważna jeżeli produkt był rozmontowany lub naprawiony przez nieautoryzowaną do tego osobę oraz w przypadku niewłaściwego przechowywania produktu, niewłaściwego transportu, nieprawidłowego montażu, zniszczenia produktu wskutek przyczyn niezależnych od samego produktu.
4. Odszkodowanie za bezpośrednie lub pośrednie szkody jakiegokolwiek rodzaju dla osób lub rzeczy, za użytkowanie lub zawieszenia stosowania produktu jest wykluczone.
5. Klient jest odpowiedzialny za transport produktu do miejsca zakupu lub autoryzowanego serwisu.
6. Gwarancja jest ważna wyłącznie z dowodem zakupu.
7. Czas załatwienia reklamacji na podstawie gwarancji wynosi do 31 dni.
8. Niniejsza gwarancja na produkt konsumencki nie wyłącza, nie ogranicza ani nie zawiesza uprawnień wynikających z niezgodności towaru z umową; gwarancja wyłącza odpowiedzialność sprzedawcy z tytułu rękojmi za wady

fyzické produktu.

9. Ježeli počas okresu gwarancyjnego wystąpi usterka, która nie może być naprawiona, urządzenie zostanie wymienione na nowe lub zostanie zwrócona równowartość zakupu.

CZ



V plnění směrníc 2002/95/CE, 2002/96/CE a 2003/108/CE, týkající se snížení používání nebezpečných látek elektronických a elektrických spotřebičů a také k odstraňování odpadů: Symbol přeškrtnutého koše, který je na zařízení nebo na obalu znamená, že výrobek na konci jeho životnosti musí být shromažďován odděleně od ostatních odpadů. Proto, bude uživatel muset dát přístroj na konci jeho životnosti do odpovídajících center pro oddělený sběr elektronických a elektrotechnických odpadů, nebo vrátit zpět do maloobchodu při nákupu nového zařízení s podobným druhem. Zasláním vhodné odděleného zařízení do recyklace odpadů, se přispívá ke kompatibilní dispozici s prostředím a zabraňuje se možným negativním dopadům na životní prostředí a na zdraví a přispívá se k opětovnému použití a / nebo recyklaci materiálů, s nimiž je zařízení podobné nebo vhodné. Neoprávněná likvidace výrobku uživatelem zahrnuje použití sankcí na základě platných právních předpisů. Pro další informace týkající se sběrných systémů kontaktujte místní příslušné orgány.

### ZÁRUČNÍ PODMÍNKY

Pozor: záruka není platná bez záručního listu nebo faktury.

### USTANOVENÍ ZÁRUKY:

1. Na výrobek se poskytuje záruka po dobu 24 měsíců od data zakoupení a to na vady materiálu a výroby.
2. Vyloučeny ze záruky jsou: estetické prvky, baterie, spínače, LED žárovky, odnímatelné části vystavené opotřebení, poškození v důsledku nebalosti, nesprávné použití, nesprávná instalace nebo instalace není v souladu s varováním v návodu k obsluze, nebo v důsledku jeví mimo normálního provozu výrobku. Zejména, a jako příklad, uvádíme, že řezání napájecího kabelu transformátoru nebo skutečnost, zapominat dobíjet olovené baterie produktu, který používáte vede ke zrušení platnosti záruky.
3. Tato záruka je neplatná, pokud s produktem při opravě manipulovala nepovoláná osoba.
4. Záruka znamená nahrazení nebo opravu částí označených jako vadné z výroby, včetně nákladů na práci.
5. Jménem Velamp Industries srl, může celý výrobek být nahrazen stejným modelem nebo alternativním produktem, bez jakéhokoliv prodloužení záruky.
6. Náhrada za buď přímé nebo nepřímé škody jakéhokoliv druhu osobám nebo věcem, při používání výrobku je vyloučeno.
7. Zákazník je zodpovědný za jakékoli přepravní poplatky a rizika.

SK



Svietidlo je možné umiestniť na akýkoľvek statív pomocou otvoru pre skrutku (4) (adaptér nie je súčasťou dodávky).  
V plnenie smerníc 2002/95/CE, 2002/96/CE a 2003/108/CE, týkajúcej sa zniženia používania nebezpečných látok elektronických a elektrických spotrebičov a tiež na odstraňovanie odpadov: Symbol přeškrtnutého koše, který je na zariadení alebo na obale znamená, že výrobek na konci jeho životnosti sa musí zhromažďovať oddelene od ostatných odpadov. Preto bude uživatel musiet dát přístroj na konci jeho životnosti do příslušných center pre separovaný zber elektronických a elektrotechnických odpadov, alebo vrátiť späť do maloobchodu při nákupu nového zariadenia s podobným druhom. Zasláním vhodné oddeleného zariadenia do recyklácie odpadov sa prispieva ku kompatibilnej dispozícii s prostredím a zabraňuje sa možným negativným dopadom na životné prostredie a na zdravie a prispieva sa na opätovné použitie a / alebo recykláciu materiálov, s ktorými je zariadenie

podobné alebo vhodné. Neoprávněná likvidácia výrobku uživateľom zahŕňa použitie sankcií na základe platných právnych predpisov. Pre ďalšie informácie týkajúci sa zberných systémov kontaktujte príslušné miestne orgány.

### ZÁRUČNÉ PODMIENKY

Pozor: záruka nie je platná bez záručného listu alebo faktúry.

### USTANOVENIA ZÁRUKY:

1. Na výrobok sa poskytuje záruka na dobu 24 mesiacov od dátumu zakúpenia a to na chyby materiálu a výroby.
2. Vylúčené zo záruky sú: estetické prvky, batérie, spínače, LED žiarovky, odnímateľné časti podliehajúce opotrebovaniu, poškodenie v dôsledku nedbanlivosti, nesprávne použitie, nesprávna inštalácia alebo inštalácia nie je v súlade s varovaním v návode na obsluhu, alebo v dôsledku javov mimo normálnej prevádzky výrobku. Najmä, a ako príklad, uvádzame, že rezanie napájacieho kábla transformátora alebo skutočnosť zabúdať dobíjať olovené batérie produktu, ktoré používate, vedie k zrušeniu platnosti záruky.
3. Táto záruka je neplatná, ak s produktom pri opravě manipulovala nepovoláná osoba.
4. Záruka znamená nahrazenie alebo opravu častí označených ako chybné z výroby, vrátane nákladov na prácu.
5. Menom Velamp Industries srl, môže byť celý výrobok nahradený rovnakým modelom alebo alternatívnym produktom, bez akéhokoľvek predĺženia záruky.
6. Náhrada za buď priame alebo nepriame škody akéhokoľvek druhu osobám alebo veciam pri používaní výrobku je vylúčená.
7. Zákazník je zodpovedný za akékoľvek prepravné poplatky a riziká.

NL

### INFORMATIE VOOR GEBRUIKERS VAN HUISHOUDELIJKE TOESTELLEN

Op grond van art. 13 van wetsbesluit 25 juli 2005 n. 151 "Uitvoering van de Richtlijnen 2002/95/EG, 2002/96/EG en 2003/108/EG inzake de beperking van het gebruik van gevaarlijke stoffen in elektrische en elektronische apparatuur en de verwijdering van afvalstoffen" en wet decreet nr. 188 van 20 november 2008 "De ten uitvoerlegging van Richtlijn 2006/66/EG inzake batterijen en accu's"



Het symbool van de elektronische apparaten, batterijen en accu's of op de verpakking geeft aan dat de toestel een batterijen / accu's bevat. Aan het einde van zijn levensduur de batterijen moeten gescheiden ingezameld worden van ander afval. De gebruiker moet daarom deze producten afgeven aan het juiste inzamelpunt, of ze terug brengen naar de winkel. De gescheiden inzameling van het opnieuw opstarten van de apparatuur en batterijen/accu's worden verwijderd om recycling, behandeling en milieuvriendelijke afvalverwerking draagt bij aan het voorkomen van schadelijke effecten op het milieu, de menselijke gezondheid en bevordert het hergebruik en / of recycling van materialen waaruit ze zijn samengesteld.  
Illegale verwijdering van de batterij/accu's uit de toestellen is in strijd met de wetgeving en kan mogelijk sancties mee brengen.

### GARANTIE

LET OP: De garantie is niet geldig zonder de ontvangst- of aankoopbewijs.

### VOORWAARDEN EN GARANTIE

1. Het toestel heeft een garantie van 24 maanden - behoudens verlenging - vanaf de datum van aankoop tegen materiaal- en fabricage fouten.
2. Uitsluiting garantie: esthetische onderdelen, batterijen, knoppen, LED's, lampen, afneembare onderdelen die aan slijtage onderhevig, schade veroorzaakt door verwaarlozing, het gebruik of onjuiste installatie niet in overeenstemming met de instructies in de handleiding of op andere wijze

veroorzaakt door fenomenen buiten de normale werking van het apparaat. In het bijzonder en bij wijze van voorbeeld wordt uitdrukkelijk vermeld dat het snijden van de voedingskabel van de transformator of het niet opladen van de lood-batterij, niet door de garantie gedekt zal worden.

3. Deze garantie vervalt als met het apparaat is geknoeid of hersteld door onbevoegden.
4. De garantie dekt de vervanging of reparatie van onderdelen van een erkend dealer, inclusief de werk uren.
5. Onder voorbehoud zal Velamp Industries Ltd het beschadigd toestel vervangen met het zelfde model of gelijkwaardig model als alternatief product, zonder dat dit een uitbreiding van de garantie inhoud.
6. Het zullen geen vergoeding van directe of indirecte schade terug betaald worden, van welke aard ook aan personen of goederen, voor het gebruik of niet-gebruik van het toestel
7. In elk geval de kosten en risico's van het vervoer zullen altijd voor rekening van de koper zijn.

GR



Εκπληρώνει τις ντιρεκτιβες 2002/95/CE, 2002/96/CE και 2003/108/CE, σχετικα με τη μειωση της χρησης επιβλαβων υλικων στα ηλεκτρονικα, ηλεκτρικες συσκευες και τη διαειριση αποβλητων. Το συμβολο του διαγραμμενου καδου που υπαρχει στο προιον ή τη συσκευασια υποδηλωνει οτι το προιον στο τελος της λειτουργιας του

πρεπει να συλλεγεται χωριστα απο τα υπολοιπα εξαρτηματα του. Γι' αυτο ο χρησης θα πρεπει να το δωσει σε εξουσιοδοτημενους διαχειριστες ανακυκλωσης ηλεκτρικων και ηλεκτρονικων συσκευων. Ο διαχωρισμος των μερων του προιοντος καθως και η σωστη διαχειριση τους μετα το χρνο ζωης του με την προωθηση τους στους αρμοδιους διαχειριστες υλικων συνεισφερει στην προστασια του περιβαλλοντος και της δημοσιας υγεια και συμβαλλει στην ανακυκλωση των υλικων. Η λανθασμενη διαχειριση στο προιοντος στο τελος της οφελιμης ζωης του μπορεί να επιφερει κυρωσεις με βαση τις διαταξεις των νομων σε ισχυ για τα θεματα αυτα. Για περισσότερες πληροφοριες για θεματα διαχειρισης τετοιων υλικων απευθυνθειτε στις αρμοδιες αρχες.

## ΠΡΟΫΠΟΘΕΣΕΙΣ ΕΓΓΥΗΣΗΣ

Η εγγύηση δεν ισχύει χωρίς το αποδεικτικό αγοράς.

## ΟΡΟΙ ΤΗΣ ΕΓΓΥΗΣΗΣ

1. Το προϊόν καλυπτείται από εγγύηση 24 μηνών από την ημερομηνία αγοράς που αφορά αστοχίες υλικών και κατασκευής του προϊόντος
2. Εξαιρούνται από την εγγύηση οι μπαταρίες, τα LED, οι λαμπτήρες, τα κινητά μέρη του προβολέα εξαιτίας της αμελείας, της κακής χρήσης και εγκατάστασης που δεν συμφωνεί με τον τρόπο και τις οδηγίες αυτού του φυλλαδίου. Ειδικότερα, και σαν παράδειγμα, αναφέρεται πως αν κάποιος κοψεί το καλώδιο του μετασχηματιστή ή ξεχάσει για μεγάλο διάστημα να φορτίσει τις μπαταρίες μολυβδού του προβολέα τότε αυτομάτως παύει να ισχύει η εγγύηση.
3. Η εγγύηση δεν ισχύει αν ο προβολέας ανοίχτει και επισκευαστεί από μη εξουσιοδοτημένο άτομο.
4. Ως «εγγύηση» ορίζεται η αντικατάσταση ή επισκευή των μερών του προϊόντος που αναγνωρίζονται ως ελαττωματικά ή μη λειτουργικά χωρίς επιπλέον κόστος για τον πελάτη
5. Η VELAMP διατηρεί το δικαίωμα να αντικαταστήσει το προϊόν με το ίδιο ή κάποιο παρεμφερές, χωρίς όμως να επεκτείνει παράλληλα την εγγύηση.
6. Αποζημίωση για έμμεση ή άμεση ζημία/φθορά οποιασδήποτε φύσης, σε αντικείμενα ή πρόσωπα, από τη χρήση ή μη χρήση του προϊόντος, δεν δίνεται
7. Μεταφορικά έξοδα και το ρίσκο των μετακινήσεων του προϊόντος βαρύνονται αποκλειστικά τον πελάτη.

RO

**INFORMAȚIE DE UTILIZATORII APARATELOR DE UZ CASNIC**  
**Potrivit articolului 13 din Decretul Legislativ 25 Iulie 2005, n 151 "Punerea în aplicare a Directiv 2002/95/CE, 2002/96/CE și 2003/108/CE privind reducerea de CO de substanțe periculoase în echipamentele electrice și "Decretul nr legislativ și 188 din 20 noiembrie 2008" electronică, precum și de eliminare a deșeurilor Punerea în aplicare a Directivei 2006/66/CE privind bateriile și acumulatorii și deșeurile acestora"**



Simbolul din aparatele electronice, baterii și acumulatori indică faptul că echipamentele, și bateriile / bateriile reîncărcabile în ea, la sfârșitul duratei de viață trebuie colectate separat de alte deșeur.

Utețe, prin urmare, ar trebui să fie acordată produselor sdetti au ajuns la echipamentelor, atunci când cumpără un produs nou echivalent, pe un unu la unu). Colectarea separată pentru următoarea pornire a echipamentului și a bateriilor/acumulatorilor sunt dispuse la reciclare, tratare și eliminare echipamente ambiantamente ajută la prevenirea eventualelor efecte negative asupra mediului înconjurator și a sănătății și promovează reutilizarea sau reciclarea materialelor care sunt compuse. Eliminarea ilegală de echipamente, baterii și acumulatori de comnpoa utilizator aplicarea de sancțiuni în conformitate cu legislația și regulamentele în vigoare.

## GARANȚIE

ATANȚIE: Garanția nu este valabilă fără primirea sau dovada de cumpărare

## TERMENI ȘI GARANȚIE

Unitatea este garantat timp de 24 luni - obiectul extinderii - de la compărării împotriva defectelor de material și de manodoperă.

Noi nu garantăm piesele estetice, baterii, butoane, LED-uri, lampadin, piese supuse uzurii asportaili, daune cauzate de neglijență, utilizarea, instalarea incorectă sau necorespunzătoare respectarea riortae nu cu instrucțiunile de utilizare sau cu toate acestea cauzate de fenomene din afara aparatului normală funcționamto. In mod articular, precum și modul de exemplu, se subliniat în mod expres că faptul ca au tăiat cabdul de alimentare al transformatorului, fie prin uitare pentru a reincarca bateria plumb a produselor care le folosesc sunt de fapt anulează garanția.

Această garanție este nulă în cazul în care unitatea a fost falsificat, cu sau ripaato neautorizate de confort.

Garanția acopera inlocuirea sau repararea pieselor reconoscuta ca find defecte de manodoperă, inclusiv forta de muncă necesară.

La latitudinea de Velamp Industries Ltd. Intregul echipament audio-vizual poate fi înlocuit cu același model sau un produs alternativ, fără ca acestea săconstituite extindere a garanției.

È Despăgubirea pentru daunele directe sau indirecte de orice natuara persoanelor sau bunurilor, pentru utilizarea sau lipsa de utilizare a dispozitivului.

În orice caz, costurile și riscurile de transport vor fi suportate de către cumpărător.

HR



U skladu provedbe 2002/95/CE, 2002/96/CE i 2003/108/CE direktiva, s obzirom na smanjenje upotrebe opasnih stvari u električnoj i elektroničkoj opremi, kao i odlaganje otpada. Simbol prekrizene kante na uređaju i na pakiranju predstavlja da se uređaj na kraju svog životnog vijeka mora propisano odložiti. Stoga korisnik mora uređaj predati u prikladne centre za separaciju elektronskog i elektroničkog tehničkog otpada, ili vratiti nazad uređaj gdje je kupljen. Takvim odlaganjem nekorištenih uređaja pridonosi izbjegavanju mogućih negativnih efekata na okoliš i na zdravlje te pridonosi ponovnom korištenju recikliranih materijala. Nepropisano odlaganje proizvoda može aplicirati mjere bazirane po trenutnim zakonskim regulativama. Za više informacija o pravilnom odlaganju elektronskog i elektroničkog otpada kontaktirajte nadležne službe.

## JAMSTVENI UVIJETI

POZOR: jamstvo je važeće samo uz predočenje računa.

## JAMSTVENE KLAUZULE

1. Proizvod ima jamstvo na 24 mjeseca od datuma kupovine na neispravnosti u materijalu ili proizvodnji.
2. Jamstvo ne pokriva: estetske komponente, baterije, ručice, LED, žarulje, odvojni dijelovi podložni trošenju, štete zbog nepažnje, nepravilne instalacije ili instalacije koja nije u skladu sa upozorenjima u uputstvima za instalaciju ili proizrokovane vanjskim fenomenima. Npr. rezanje kabela za napajanje transformatora ili ako se zaborave napuniti baterije proizvoda dovode do poništenja jamstva.
3. Jamstvo je nevažeće ako je proizvod prepravljen ili popravljen od strane neovlaštenih osoba.
4. Jamstvo predstavlja zamjenu ili popravak komponenata indetificiranih kao neispravne od proizvodnje.
5. U ime Velamp Industries srl nahodanju, cijeli proizvod može biti supstituiran istim proizvodom ili nekim drugim proizvodom, bez dodatnog produženja garancije.
6. Naknada za bilo izravne ili neizravne štete bilo koje prirode osobama ili stvarima, za upotrebu ili za obustavu uporabe proizvoda je isključena.
7. Kupac je odgovoran za sve troškove prijevoza i rizike tokom prijevoza.

P

## ELIMINAZÃO CORRETO DESTE PRODUTO



### INFORMAÇÕES AOS UTILIZADORES DE EQUIPAMENTOS DOMÉSTICOS

Nos termos do art.º 26 do Decreto Lei de 14 de março de 2014, n.º 49 "Implementação da diretiva 2012/19/UE relativa a resíduos de equipamentos elétricos e eletrónicos (REEE)" O símbolo de reciclagem exibido no equipamento ou na respetiva embalagem indica que o produto, no final da sua vida útil, deve ser recolhido separadamente de outros resíduos. O utilizador deverá, portanto, entregar o equipamento no final da vida aos centros municipais apropriados de recolha seletiva de resíduos de equipamentos elétricos e eletrónicos."

Como alternativa à gestão autónoma é possível entregar o equipamento de que deseja desfazer-se ao revendedor, no momento da aquisição de um novo equipamento de tipo equivalente. Em lojas de produtos eletrónicos com uma superfície de vendas de, pelo menos, 400 m<sup>2</sup> pode também entregar gratuitamente, sem obrigação de compra, os equipamentos eletrónicos a ser eliminados com dimensões inferiores a 25 cm. A recolha diferenciada apropriada para o início subsequente do equipamento desmontado para reciclagem, tratamento e eliminação ecológica, ajuda a evitar possíveis efeitos adversos no ambiente e na saúde e favorece a reutilização e/ou reciclagem dos materiais dos quais é composto o equipamento. A eliminação abusiva do produto pelo utilizador implica a aplicação das sanções previstas na legislação vigente.

Velamp Industries s.r.l. optou por aderir ao Consórcio ECOPEL - Consórcio nacional para a gestão de Resíduos de Equipamentos Elétricos e Eletrónicos (REEE) e de pilhas e acumuladores (RPA) - principal Sistema Coletivo que garante aos consumidores o tratamento adequado e recuperação dos REEE e a promoção de políticas orientadas para a proteção ambiental.

## CONDIÇÕES DE GARANTIA

ATENÇÃO: A garantia só é válida se for acompanhada o recibo original de venda.

## TERMOS DE GARANTIA

1. O produto é garantido contra defeitos de fabricação por 24 meses a partir da data de compra indicada no recibo.
2. Peças estéticas, baterias, cabos, LEDs lâmpadas, peças removíveis, como

todas as peças sujeitas a desgaste, o dano criado não negligência, uso ou instalação inadequados ou não em conformidade com as instruções do manual do usar, e em todos os casos causada por eventos externos o funcionamento normal do produto são cobertos pela garantia. em e, especialmente, como exemplos, o facto de o corte do cabo de alimentação elétrico ou se esqueça de carregar as baterias de chumbo-ácido a cada 3 meses, de facto, cancelar a garantia.

3. A garantia é nula se o aparelho tiver sido aberto, manuseado e / ou reparados por pessoas não autorizadas.
4. A garantia é a reparação ou substituição de peças e componentes defeituosos, incluindo o trabalho necessário reiniciando o produto.
5. VELAMP INDUSTRIES SRL reserva-se o direito de reparar o produto defeituoso ou substituí-lo por um modelo idêntico ou semelhante, sem que esta operação é uma extensão da garantia.
6. Estão excluídos de qualquer tipo de indemnização ou compensação por quaisquer danos diretos ou indiretos de qualquer natureza se as pessoas ou bens causados pelo uso ou suspensão a utilização do aparelho
7. Em todos os casos aplicáveis, os custos e riscos de transporte para o cliente.

## INFORMATION FÖR ANVÄNDARE AV HUSHÅLLSUTRUSTNING



Enligt art. 26 i lagdekretet den 14 mars 2014, nr. 49 "Implementering av direktiv 2012/19 / EU om avfall från elektrisk och elektronisk utrustning (WEEE)" Symbolen med överkorsad soptunna som visas på utrustningen eller på dess förpackning anger att produkten vid slutet av sin livslängd måste samlas in separat från de andra slösar bort. Användaren måste därför överföra utrustningen vid slutet av dess livslängd till lämpliga kommunala centra för separat insamling av elektrotekniskt och elektroniskt avfall."

Som ett alternativ till autonom förvaltning är det möjligt att leverera den utrustning du vill göra dig av med till återförsäljaren, vid köp av en ny likvärdig typ av utrustning. Elektroniska produkter med en försäljningsyta på minst 400 m<sup>2</sup> kan även levereras kostnadsfritt, utan köplikt, elektroniska produkter som ska kasseras med dimensioner mindre än 25 cm. Adekvat separat insamling för efterföljande sändning av den avvecklade utrustningen för återvinning, behandling och miljöanpassad avfallshandling hjälper till att undvika eventuella negativa effekter på miljön och hälsan och gynnar återanvändning och/eller återvinning av de material som den består av utrustningen. Olaglig kassering av produkten av användaren innebär tillämpning av de påföljder som föreskrivs i gällande lagstiftning.

Velamp Industries s.r.l. valde att a härrör från ECOPEL-konsortiet - Nationellt konsortium för hantering av avfall från elektrisk och elektronisk utrustning (WEEE) och batterier och ackumulatörer (Ri.P.A.) - primärt kollektivt system som garanterar konsumenterna korrekt behandling och återvinning av WEEE och främjande av policyer inriktade på miljöskydd.

## VILKOR FÖR GARANTIE

**OBSERVERA:** Garantin gäller inte utan kvitto eller köpfaktura.

## KLAUSULER OCH GARANTI

Enheten är garanterad i 24 månader - om den inte förlängs - från inköpsdatum mot material- och tillverkningsfel.

Garantin täcker inte estetiska delar, batterier, knoppar, lysdioder, glödlampor, löstagbara delar som utsätts för slitage, skador orsakade av försummelse, användning, felaktig eller felaktig installation som inte överensstämmer med varningarna som ges i bruksanvisningen eller i vilket fall som helst. orsakas av fenomen som inte är relaterade till apparatens normala drift. I synnerhet, och som exempel, noteras det uttryckligen att faktumet att klippa av transformatorns strömkabel eller det faktum att glömma att ladda om blybatterier i de produkter som använder dem gör garantin ogiltig.

Garantin är ogiltig om enheten har manipulerats eller reparerats av obehörig

personal.

Med garanti menar vi utbyte eller reparation av komponenter som erkänts som tillverkningsfel, inklusive nödvändig arbetskraft.

Enligt Velamp Industries srls gottfinnande kan hela utrustningen ersättas med samma modell eller alternativ produkt, utan att detta utgör en förlängning av garantin.

Ersättning för direkt eller indirekt skada av något slag på personer eller saker på grund av användning eller avstängning av användning av enheten är utesluten

Kostnader och risker för transporten står i alla fall av köparen



Prodotto distribuito da: VELAMP INDUSTRIES SRL  
Viale Italia, 59 - 20094 Corsico (MI) Italy  
info@velamp.com - www.velamp.com