

VELAMP®

SL366 CUBE

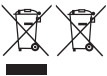

CE



MADE IN P.R.C.

SL366

PRODUCT DIMENSIONS:

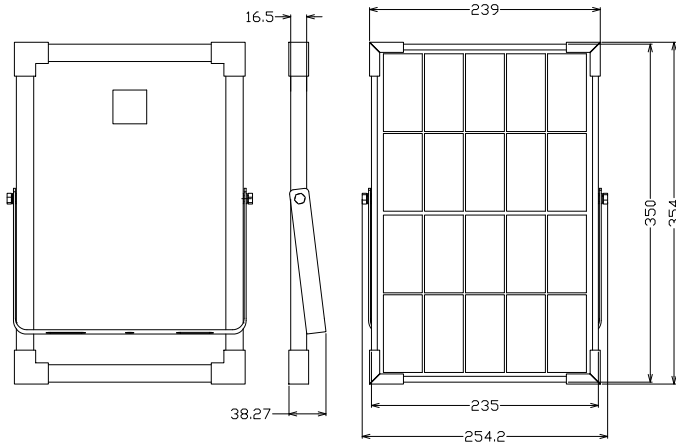



INSTALLATION (FIG.1)

<p>φ8mm Depth 60mm 83.5mm 360° adjustable</p> <p>① LAMP INSTALLATION</p>	<p>φ8mm Depth 60mm 165mm 170° adjustable</p> <p>② SOLAR PANEL INSTALLATION</p>
<p>2-5Mtrs</p> <p>③ CABLE CONNECTION</p>	<p>On/Off Button</p> <p>④ TURN ON THE LAMP</p>

CODICE/ITEM CODE	SL366
Alimentazione / <i>Kind of Power supply</i>	Pannello solare monocristallino 12.5W <i>Mono-crystalline silicone solar panel 12.5W</i>
Batteria (Capacità/Tipo) / <i>Battery type</i>	LiFePO4 6.4V, 6000 mAh, (type 32700) <i>Sostituibile / Replaceable</i>
Tecnologia della Luce / <i>Light technology</i>	2835 SMD LED (90 PCS)
<i>Power</i>	30W
Lumen / <i>Lumen</i>	4800 Lm
Autonomia / <i>Run Time</i>	Fino a 60 ore / <i>Up to 60 hours</i>
Tipo di luce / <i>Kelvin degrees</i>	3000K / 4000K CCT
Tempo di ricarica / <i>Charging time</i>	8 ore / <i>hours</i> (Giorni soleggiati / <i>Sunny days</i>) 12 ore / <i>hours</i> (Giorni piovosi, inverno / <i>Rainy day, winter</i>)
Durata di vita del LED / <i>LED Life time</i>	20.000 ore / <i>hours</i>
Tipo di fascio / <i>Kind of beam</i>	120°
Altezza di installazione / <i>Installation height</i>	2 - 5 metri / <i>meters</i>
Dimensioni prodotto / <i>Product size</i>	Dimensione lampada / <i>Lamp Size: 199.7 x 189.9 x 49 mm</i> Dimensione pannello solare / <i>Solar Panel Size: 354 x 254.2 x 38.3 mm</i>
Materiale / <i>Materials</i>	ABS + PC + Aluminum, Anti-UV
Temperatura di lavoro / <i>Working temperature</i>	-20°C ~ + 40°C
IP	IP65
Accessori / <i>Accessories</i>	Telecomando / <i>Remote Control</i> Cavo / <i>Cable 5 mt</i>

DATI TECNICI DEL SENSORE DI MOVIMENTO **MOTION SENSOR SPECIFICATIONS**

	Angolo di Rilevazione / <i>Detection angle</i>	120°
	Distanza di rilevamento / <i>IR Range</i>	8 metri / <i>meters</i>
	Tempo di funzionamento / <i>Working time</i>	60 secondi / <i>seconds</i>

IT PROIETTORE SOLARE LED CON SENSORE DI MOVIMENTO

1. INSTALLAZIONE (FIG.1):

Preparare bene la lampada, gli accessori e gli strumenti. Verificare la posizione di installazione di lampada e pannello nonché la lunghezza del cavo.

1. **INSTALLAZIONE LAMPADA:** praticare sul muro 2 fori da Ø8mm con una profondità di 60mm, fissare la lampada al muro con tasselli ad espansione e viti.

2. **INSTALLAZIONE PANNELLO:** praticare sulla parete 2 fori da Ø8mm con una profondità di 60mm, fissare il pannello solare alla parete con tasselli ad espansione e viti.

3. Collegare il cavo proveniente dal pannello solare alla lampada e avvitare saldamente.

4. Premere il pulsante ON-OFF sulla lampada per accendere la lampada, quindi utilizzare il telecomando per impostare la modalità di lavoro desiderata.

2. UTILIZZO:



On/Off

Si prega di premere prima il pulsante ON-OFF sulla lampada: la lampada si accenderà automaticamente e entrerà in modalità illuminazione costante. Quindi, utilizzare il telecomando per impostare la modalità di illuminazione desiderata nonché il colore della luce (3000K o 4000K)

MODALITÀ A - Modalità Illuminazione costante

La lampada si accende automaticamente di notte e mantiene la luminosità al 60% per 3H, dopodiché, la lampada passa alla modalità sensore automatico. È possibile selezionare la luminosità e tempo desiderati. Ad esempio: premendo sul telecomando + 5H + 40% la lampada si illuminerà automaticamente di notte e terrà il 40% di luminosità per 5 ore, al termine passerà alla modalità sensore automatico.

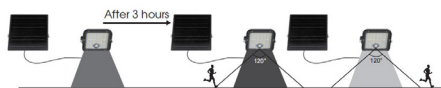

MODALITÀ B - Modalità sensore automatico

La lampada si accende automaticamente di notte. Si accende alla massima luminosità quando viene rilevato un movimento in una distanza ≤ 8 metri, quindi passa alla luminosità di 5% dopo 30 secondi senza movimento.



AVVERTENZE:

Caricare prima il prodotto alla luce del sole prima che non venga utilizzato per lungo tempo (prima dell'inverno ad esempio).

Le punte e le viti sono affilate, non lasciare che i bambini li tocchino per evitare lesioni.

IMPORTANTE: Il pannello deve ricevere la maggior quantità di luce solare possibile. Posizionare dunque il pannello in un luogo soleggiato, in cui si possono raggiungere almeno le 8 ore di sole per consentire alla batteria di ricaricarsi completamente. Il posizionamento del pannello influirà sulla durata della luce emessa. Nei mesi invernali o nelle giornate di pioggia: la lampada si ricaricherà poco perché la luce solare non sarà abbastanza potente per ricaricare la batteria, sarà quindi normale che la luce durerà pochi minuti o non si accenderà del tutto.

ATTENZIONE: Come tutte le lampade solari, la presente lampada è munita di un rilevatore crepuscolare che le permette:

- di spegnersi di giorno per ricaricarsi con la luce del sole
- di accendersi automaticamente quando tramonta il sole

Se volete provare la lampada dovete posizionarla in un ambiente buio per verificare che si accenda quando l'interruttore è posizionato su ON.

Vi consigliamo di spostare l'interruttore su OFF quando decidete di non voler usare per un lungo periodo la lampada (per inverno ad esempio), questo per evitare di danneggiare la batteria.

INFORMAZIONE AGLI UTENTI DI APPARECCHIATURE DOMESTICHE

Ai sensi dell'art. 26 del Decreto Legislativo 14 marzo 2014, n. 49 "Attuazione della direttiva 2012/19/UE sui rifiuti di apparecchiature elettriche ed elettroniche (RAEE)" Il simbolo del cassetto barrato riportato sull'apparecchiatura o sulla sua confezione indica che il prodotto alla fine della propria vita utile deve essere raccolto separatamente dagli altri rifiuti. L'utente dovrà, pertanto, conferire l'apparecchiatura giunta a fine vita agli idonei centri comunali di raccolta differenziata dei rifiuti elettrotecnici ed elettronici."



In alternativa alla gestione autonoma è possibile consegnare l'apparecchiatura che si desidera smaltire al rivenditore, al momento dell'acquisto di una nuova apparecchiatura di tipo equivalente. Presso i rivenditori di prodotti elettronici con superficie di vendita di almeno 400 m² è inoltre possibile consegnare gratuitamente, senza obbligo di acquisto, i prodotti elettronici da smaltire con dimensioni inferiori a 25 cm. L'adeguata raccolta differenziata per l'avvio successivo dell'apparecchiatura dismessa al riciclaggio, al trattamento e allo smaltimento ambientalmente compatibile contribuisce ad evitare possibili effetti negativi sull'ambiente e sulla salute e favorisce il riutilizzo e/o riciclo dei materiali di cui è composta l'apparecchiatura. Lo smaltimento abusivo del prodotto da parte dell'utente comporta l'applicazione delle sanzioni di cui alla corrente normativa di legge.

Velamp Industries s.r.l. ha scelto di aderire al Consorzio ECOPEL - Consorzio nazionale per la gestione dei Rifiuti di Apparecchiature Elettriche ed Elettroniche (RAEE) e di pile e accumulatori (Ri.P.A.) - primario Sistema Collettivo che garantisce ai consumatori il corretto trattamento e recupero dei RAEE e la promozione di politiche orientate alla tutela ambientale.

CONDIZIONI DELLA GARANZIA - ATTENZIONE: La garanzia non è valida senza lo scontrino fiscale o la fattura di acquisto.

CLAUSELE DELLA GARANZIA

1. L'apparecchio è garantito per 24 mesi – salvo estensione – dalla data di acquisto contro difetti di materiale e fabbricazione.
2. Sono escluse dalla garanzia le parti estetiche, le batterie, le manopole, i led, le

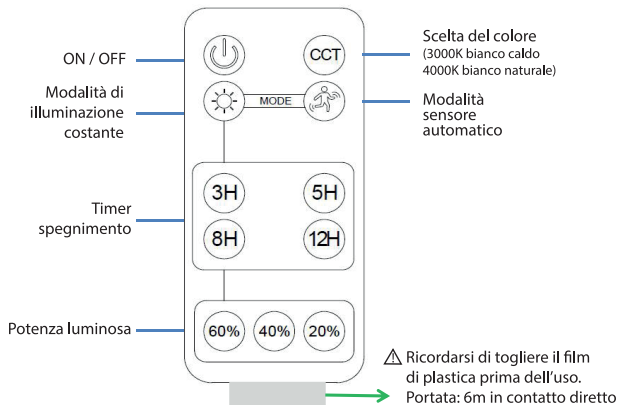

lampadine, le parti asportabili soggetti ad usura, i danni provocati da incuria, uso, installazione errata o impropria non conforme alle avvertenze riportate sul libretto di istruzioni o comunque causati da fenomeni estranei al normale funzionamento dell'apparecchio. In particolare modo, ed a titolo di esempio, si fa espressamente notare che il fatto di tagliare il cavo di alimentazione del trasformatore o il fatto di dimenticare di ricaricare le batterie al piombo dei prodotti che ne fanno uso fanno decadere di fatto la garanzia.

- La garanzia decade qualora l'apparecchio sia stato manomesso o riparato da personale non autorizzato.
- Per garanzia si intende la sostituzione o la riparazione dei componenti riconosciuti come difetti di fabbrica, compresa la manodopera necessaria.
- A discrezione da parte di Velamp Industries srl potrà essere sostituita l'intera apparecchiatura con lo stesso modello o prodotto alternativo, senza che ciò costituisca prolungamento della garanzia.
- È escluso il risarcimento di danni diretti o indiretti di qualsiasi natura a persone o cose, per l'uso o la sospensione d'uso dell'apparecchio.
- In ogni caso le spese e i rischi del trasporto sono a carico dell'acquirente

LED SOLAR PROJECTOR WITH MOTION SENSOR

INSTALLATION

1. INSTALLATION (FIG.1): Prepare the lamp, accessories and tools well. Check the installation position of the lamp and panel as well as the length of the cable.

- LAMP INSTALLATION:** drill 2 Ø8mm holes on the wall with a depth of 60mm, fix the lamp to the wall with expansion plugs and screws.
- PANEL INSTALLATION:** drill 2 Ø8mm holes on the wall with a depth of 60mm, fix the solar panel to the wall with expansion plugs and screws.
- Connect the wire from the solar panel to the lamp and screw it tightly.
- Press the ON-OFF button on the lamp to turn on the lamp, then use the remote control to set the desired working mode.

2. USE:



On/Off

Press the ON-OFF button on the lamp first, the lamp will automatically turn on and enter constant lighting mode. Then, use the remote control to set the desired lighting mode as well as the light color (3000K or 4000K)

MODE A - Constant lighting mode

The lamp turns on automatically at night and keeps the brightness at 60% for 3H, after which, the lamp switches to automatic sensor mode. you can select the desired brightness and time. For example: by pressing on the remote control the lamp will automatically light up at night and will maintain 40% brightness for 5 hours, at the end it will switch to automatic sensor mode.

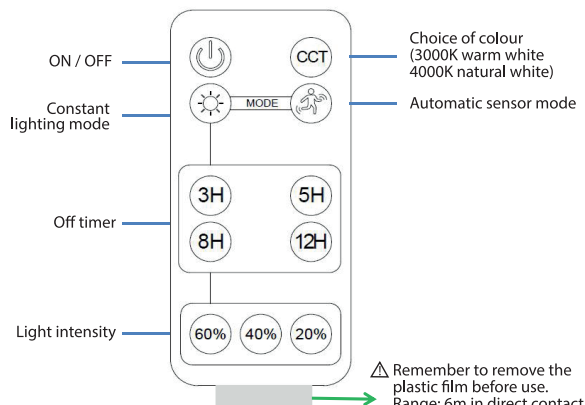
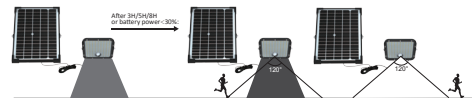

MODE B - Automatic sensor mode

The lamp turns on automatically at night. It turns on at maximum brightness when motion is detected in a distance ≤ 8 meters, then switches to lower brightness after 30 seconds without motion.

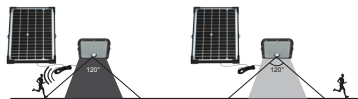

WARNINGS:

Fully load the product in sunlight before it is not used for a long time (before winter for example).

The spikes and screws are sharp, do not let children touch them to avoid injury.

IMPORTANT:

The panel must receive as much sunlight as possible. Therefore, place the panel in a sunny place, where at least 8 hours of sunshine per day can be reached to allow the battery to be fully recharged. The positioning of the panel will affect the duration of the light emitted by the lamp.

In the winter months or on rainy days: the lamp will recharge very little because the sunlight will not be powerful enough to recharge the battery, it will therefore be normal that the light will last only a few minutes or it will not turn on at all.

WARNING: Like all solar lamps, this lamp is equipped with a twilight detector that allows the lamp:

- to turn off automatically during daytime so it can recharge its batteries using the sunlight
- to turn on automatically at nighttime.

If you want to test the lamp, you must place it in a dark environment to check that the light turns on when the switch is set on the ON position.

We recommend that you put the switch onto the OFF position when you decide not to use the lamp for a long time (during winter, for example), to avoid any damage to the battery.



INFORMATION FOR USERS: pursuant to Art. 26 of Legislative Decree 14 March 2014, no. 49 "Implementation of Directive 2012/19/EU on electrical and electronic waste equipment (WEEE)" The symbol of the crossed bin on the equipment or on the packaging indicates the product at the end of its useful life must be collected separately from other waste. The user should therefore give the appliance, which is no longer usable, to suitable municipal differentiated waste collection centres for electrotechnical and electronic waste. Alternatively, autonomous management is possible by delivering the appliance you want to dispose of to the retailer when purchasing a new, equivalent appliance. Electronic retailers with retail surfaces of at least 400 m² can also accept electronic products for disposal with dimensions under 25 cm free of charge, without you being obliged to make a purchase. Appropriate differentiated collection and subsequent sending of the equipment for recycling, processing and disposal, using environmentally compatible means, contributes to avoiding possible negative effects on the environment and health and promotes re-use and recycling of materials used to manufacture the equipment.

GUARANTEE CONDITIONS - ATTENTION: the guarantee is not valid without the receipt or the invoice

GUARANTEE CLAUSES

1. The product is guaranteed for 24 months from the date of purchase against defects in materials and manufacturing
2. Excluded from the guarantee are: the esthetic components, the batteries, the knobs, the LEDs, the bulbs, removable parts subject to wear, damage due to negligence, use, incorrect installation or installation not in accordance with the warnings in the instruction manual or however caused by phenomena outside the normal operations of the product. In particular, and as an example, note that the cutting of the power cord of the transformer or the fact of forgetting to recharge the lead batteries of the products which use them invalidate the guarantee.
3. The guarantee is invalid if the product has been tampered with or repaired by unauthorized personnel.
4. Guarantee means the substitution or repair of components identified as defective from manufacturing including the labor costs.
5. On behalf of Velamp Industries srl discretion, the entire product can be substituted by the same model or an alternative product, without constituting any guarantee extension.
6. Compensation for either direct or indirect damage of any nature to persons or things, for the use of or the suspension of use of the product is excluded.
7. The client is responsible for any transportation fees and risks.

pendant 3 heures, après quoi la lampe passe en mode capteur automatique. vous pouvez sélectionner la luminosité et l'heure souhaitées. Par exemple: en appuyant sur la télécommande + **5H** + **40%** la lampe s'allumera automatiquement la nuit et maintiendra 40% de luminosité pendant 5 heures, à la fin elle passera en mode capteur automatique.

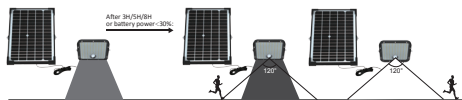

MODE B - Mode détecteur de mouvements

La lampe s'allume automatiquement la nuit. Elle s'allume à la luminosité maximale lorsqu'un mouvement est détecté à une distance ≤ 8 mètres, puis passe à une luminosité plus faible après 30 secondes sans mouvements.

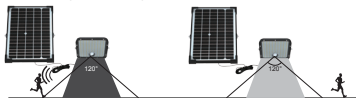

MISES EN GARDE:

Chargez d'abord le produit au soleil avant qu'il ne soit pas utilisé pendant une longue période (avant l'hiver par exemple).

Le piquet et les vis sont coupants, ne laissez pas les enfants les toucher pour éviter les blessures.

IMPORTANT: Le panneau doit recevoir le plus de lumière solaire possible. Par conséquent, placez le panneau dans un endroit ensoleillé, où au moins 8 heures d'ensoleillement peuvent être atteints pour permettre à la batterie d'être complètement rechargée. Le positionnement du panneau affectera la durée de la lumière émise par la lampe.

Pendant les mois d'hiver ou les jours de pluie: la batterie ne se rechargera que très peu car la lumière du soleil ne sera pas assez puissante pour recharger complètement la batterie, il sera donc normal que la lampe dure seulement quelques minutes ou qu'elle ne s'allume pas du tout.

ATTENTION: Comme toutes les lampes solaires, cette lampe est équipée d'un détecteur crépusculaire qui lui permet:

- de s'éteindre automatiquement pendant la journée afin qu'elles puissent se recharger avec la lumière du soleil
- de s'allumer automatiquement lorsque la nuit tombe.

Si vous souhaitez tester la lampe, vous devez la placer dans un environnement sombre pour vérifier qu'elle s'allume lorsque l'interrupteur est placé sur ON.

Nous vous recommandons de placer l'interrupteur de la lampe sur OFF lorsque vous décidez de ne pas utiliser la lampe pendant une longue période (durant l'hiver par exemple), afin d'éviter d'endommager la batterie.

ÉLIMINATION CORRECTE DE CE PRODUIT

Participez à la protection de notre environnement en éliminant les piles et les produits électriques usagés de façon responsable. Les déchets électriques et électroniques (DEEE) et les batteries ne doivent pas être jetés avec les ordu-

FR PROJECTEUR SOLAIRE LED AVEC DÉTECTEUR DE MOUVEMENT

1. INSTALLATION (FIG.1):

Préparez bien la lampe, les accessoires et les outils. Vérifiez la position d'installation de la lampe et du panneau ainsi que la longueur du câble.

1. **INSTALLATION DE LA LAMPE :** percez 2 trous de Ø8 mm sur le mur d'une profondeur de 60 mm, fixez la lampe au mur avec des chevilles et des vis à expansion.

2. **INSTALLATION DU PANNEAU :** percez 2 trous de Ø8 mm sur le mur avec une profondeur de 60 mm, fixez le panneau solaire au mur avec des chevilles et des vis à expansion.

3. Connectez le câble provenant du panneau solaire à la lampe et vissez-le fermement.

4. Appuyez sur le bouton ON-OFF de la lampe pour allumer la lampe, puis utilisez la télécommande pour régler le mode de fonctionnement souhaité.

2. UTILISATION:



On/Off

Appuyez d'abord sur le bouton ON-OFF de la lampe, la lampe s'allumera automatiquement et passera en mode d'éclairage constant. Ensuite, utilisez la télécommande pour régler le mode d'éclairage souhaité ainsi que la couleur de la lumière (3000K ou 4000K).

MODE A: Mode d'éclairage constant

La lampe s'allume automatiquement la nuit et maintient la luminosité à 60 %

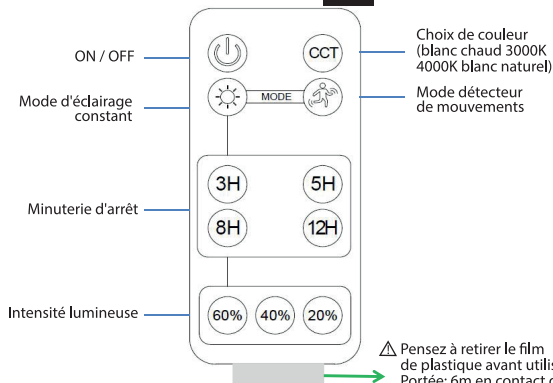

Pensez à retirer le film de plastique avant utilisation. Portée: 6m en contact direct

res ménagères. Contacter la mairie de votre domicile pour connaître la marche à suivre afin que des substances polluantes ne contaminent pas l'environnement. Le logo qui est apposé sur ce produit témoigne de votre participation à la collecte, la récupération, au recyclage et à la réutilisation de ces déchets. Pb Batteries au plomb/Cd Batteries au cadmium/Hg batteries au mercure.

CONDITIONS DE GARANTIE

ATTENTION : la garantie est valable seulement si elle est accompagnée du ticket de caisse original.

CLAUSES DE GARANTIE

1. L'appareil est garanti contre les défauts de fabrication pendant 24 mois à partir de la date d'achat indiquée sur le ticket de caisse.
2. Les parties esthétiques, les batteries, les poignées, les LED, les ampoules, les parties amovibles comme toutes les parties sujettes à l'usure, les dommages créés par négligence, l'usage ou l'installation impropres ou non conformes aux instructions présentées sur le manuel d'utilisation, et dans tous les cas causés par des phénomènes étrangers au fonctionnement normal du produit sont exclus de la garantie. En particulier et à titre d'exemples le fait de tailler le câble d'alimentation électrique ou d'oublier de recharger les batteries au plomb tous les 3 mois annule de fait la garantie.
3. La garantie s'annule si l'appareil a été ouvert, manipulé et/ou réparé par des personnes non autorisées.
4. La garantie s'entend comme substitution ou réparation des pièces et composants défectueux, y compris la main d'œuvre nécessaire à la remise en marche du produit.
5. VELAMP INDUSTRIES SRL se réserve le droit de réparer le produit défectueux ou le remplacer par un modèle identique ou similaire, sans que cette opération ne constitue une prolongation de la garantie.
6. Sont exclus toute forme de dédommagements ou indemnités pour d'éventuels dommages directs ou indirects de quelque nature que ce soit à personnes ou biens causés par l'usage ou la suspension de l'usage de l'appareil.
7. Dans tous les cas applicables, les frais et les risques de transport sont à la charge du client.

LED-SOLARPROJEKTOR MIT BEWEGUNGSSENSOR

1. INSTALLATION (ABB. 1):

Bereiten Sie Lampe, Zubehör und Werkzeug gut vor. Überprüfen Sie die Einbaulage von Lampe und Blende sowie die Kabellänge.

1. **INSTALLATION DER LAMPE:** Bohren Sie 2 Löcher mit einem Durchmesser von 8 mm und einer Tiefe von 60 mm in die Wand, befestigen Sie die Lampe mit Dübeln und Schrauben an der Wand.
2. **PLATTENINSTALLATION:** Bohren Sie 2 Ø8-mm-Löcher mit einer Tiefe von 60 mm in die Wand, befestigen Sie das Solarpanel mit Spreizdübeln und Schrauben an der Wand.
3. Verbinden Sie das Kabel vom Solarpanel mit der Lampe und schrauben Sie es fest.
4. Drücken Sie die ON-OFF-Taste an der Lampe, um die Lampe einzuschalten, und verwenden Sie dann die Fernbedienung, um den gewünschten Arbeitsmodus einzustellen.

2. VERWENDUNG:



On/Off

Drücken Sie zuerst die ON-OFF-Taste an der Lampe. Die Lampe schaltet sich automatisch ein und wechselt in den Dauerlichtmodus. Stellen Sie dann mit der Fernbedienung den gewünschten Lichtmodus sowie die Lichtfarbe (3000 K oder 4000 K) ein.

MODUS A - Konstanter Beleuchtungsmodus

Die Lampe schaltet sich nachts automatisch ein und hält die Helligkeit 3 Stunden lang bei 60%. Danach wechselt die Lampe in den automatischen Sensormodus. Sie können die gewünschte Helligkeit und Zeit auswählen. Beispiel: Durch Drücken der Fernbedienung leuchtet die $\text{☀} + \text{5H} + 40\%$ Lampe nachts automatisch auf und behält 5 Stunden lang 40% Helligkeit bei. Am Ende wechselt sie in den automatischen Sensormodus.

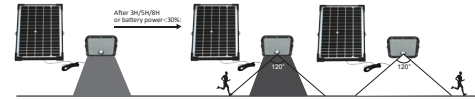

MODUS B - Automatischer Sensormodus

Die Lampe schaltet sich nachts automatisch ein. Es schaltet sich mit maximaler Helligkeit ein, wenn eine Bewegung in einer Entfernung von ≤ 8 Metern erkannt wird, und schaltet dann nach 30 Sekunden ohne Bewegung auf eine niedrigere Helligkeit um.

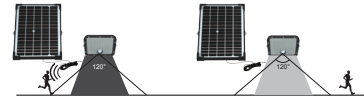

WARNUNGEN:

Laden Sie das Produkt zunächst im Sonnenlicht, bevor es längere Zeit nicht verwendet wird (z. B. vor dem Winter).

Die Spitzen und Schrauben sind scharf, lassen Sie Kinder sie nicht berühren, um Verletzungen zu vermeiden.

WICHTIG: Das Panel muss so viel Sonnenlicht wie möglich erhalten. Platzieren Sie das Panel daher an einem sonnigen Ort, an dem mindestens 8 Sonnenstunden erreicht werden können, damit der Akku vollständig aufgeladen werden kann. Die Positionierung des Panels beeinflusst die Dauer des emittierten Lichts.

In den Wintermonaten oder an regnerischen Tagen: Die Lampe wird nicht sehr wenig aufgeladen, da das Sonnenlicht nicht stark genug ist, um den Akku aufzuladen. Daher ist es normal, dass das Licht einige Minuten anhält oder sich überhaupt nicht einschaltet.

ACHTUNG: CWie alle Solarlampen ist auch diese Lampe mit einem Dämmerungssensor ausgestattet, der es ermöglicht:

- um tagsüber abzuschalten, um sich mit dem Sonnenlicht aufzuladen um sich automatisch einzuschalten, wenn die Sonne untergeht

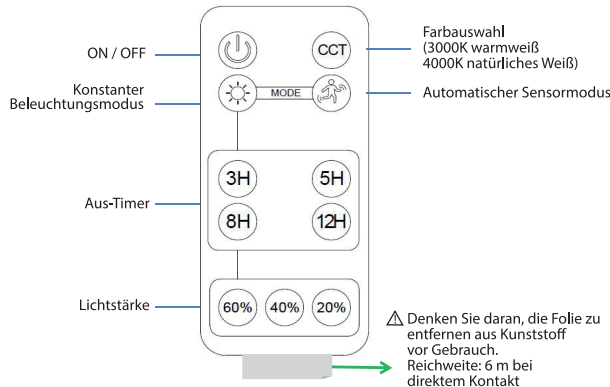

- Wenn Sie die Lampe testen möchten, müssen Sie sie in einer dunklen Umgebung aufstellen, um zu prüfen, ob sie sich einschaltet, wenn der Schalter auf ON steht. Wir empfehlen, den Schalter auf OFF zu stellen, wenn Sie die Lampe längere Zeit nicht benutzen möchten (z. B. im Winter), um eine Beschädigung der Batterie zu vermeiden.

 Bedeutung des Symbols auf dem Produkt, der Verpackung oder Gebrauchsanleitung. Elektrogeräte sind Werkstoffe und gehören am Ende der Laufzeit nicht in den Hausmüll! Helfen Sie uns bei Umweltschutz und Ressourcenschonung und geben Sie dieses Gerät bei den entsprechenden Rücknahmestellen ab. Fragen dazu beantwortet Ihnen die für die Abfallbeseitigung zuständige Organisation oder Ihr Fachhändler.

GEWÄHRLEISTUNG

(für die Inanspruchnahme der Garantie bewahren Sie bitte die Kaufquittung bzw. den Kassensbon auf!)

GARANTIE-BEDINGUNGEN

1. Die Garantieleistung erstreckt sich auf 24 Monate ab Kaufdatum und deckt Fabrikations- und Materialfehler
2. Ausgeschlossenen aus der Garantie sind die Batterien, die Außengriffe, die LEDs, die herausnehmbaren Teile, mögliche durch unsachgemäße Handhabung verursachte Schäden, Schäden die aus einer fehlerhaften oder nicht anweisungsgemäßen Inbetriebnahme entstehen können
3. Die Garantie entfällt wenn es feststeht, dass das Gerät von nicht autorisierten Personen repariert wurde
4. Unter dem Begriff „Gewährleistung“ versteht man den Austausch oder die Reparatur von Teilen welche als fehlerhaft anerkannt wurden inkl. der dafür notwendigen Lohnkosten
5. VELAMP obliegt die Entscheidung, das gesamte Gerät durch das selbe Modell oder durch ein Alternativmodell auszutauschen; dies verlängert jedoch den ursprünglichen Garantie-Zeitraum nicht
6. Ein Anspruch auf Schadensersatz in Folge von direkten oder indirekten Personen- oder Sachschäden die aus der fehlerhaften Funktion des Geräts entstehen können, ist ausgeschlossen
7. Die mit einer Rücksendung des fehlerhaften Geräts verbundenen Kosten und Risiken gehen zu Lasten des Käufers

ES PROYECTOR SOLAR LED CON SENSOR DE MOVIMIENTO

1. INSTALACIÓN (FIG.1):

Prepare bien la lámpara, los accesorios y las herramientas. Compruebe la posición de instalación de la lámpara y el panel, así como la longitud del cable.

1. INSTALACIÓN DE LA LÁMPARA: perfore 2 orificios de Ø8 mm en la pared con una profundidad de 60 mm, fije la lámpara a la pared con tacos de expansión y tornillos.
2. INSTALACIÓN DEL PANEL: perfore 2 orificios de Ø8 mm en la pared con una profundidad de 60 mm, fije el panel solar a la pared con tacos de expansión y tornillos.
3. Conecte el cable del panel solar a la lámpara y atornillelo firmemente.
4. Presione el botón ON-OFF en la lámpara para encenderla, luego use el control remoto para configurar el modo de trabajo deseado.

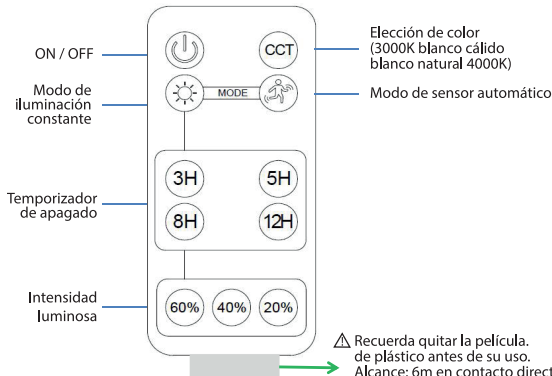



2. USO:



Presione primero el botón ON-OFF de la lámpara, la lámpara se encenderá automáticamente y entrará en modo de iluminación constante. Luego, use el control remoto para configurar el modo de iluminación deseado, así como el color de la luz (3000K o 4000K).

MODO A - Modo de iluminación constante

La lámpara se enciende automáticamente por la noche y mantiene el brillo al 60% durante 3 horas, después de lo cual, la lámpara cambia al modo de sensor automático. Puedes seleccionar el brillo y el tiempo deseados. Por ejemplo: al presionar en el control remoto  + **6H** +  la lámpara se encenderá automáticamente por la noche y mantendrá el 40% de brillo durante 5 horas, al final cambiará al modo de sensor automático.

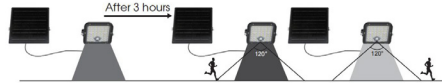

MODO B - modo de sensor automático

La lámpara se enciende automáticamente por la noche. Se enciende con el brillo máximo cuando se detecta movimiento en una distancia ≤8 metros, luego cambia a brillo más bajo después de 30 segundos sin movimiento.

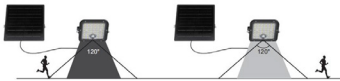

ADVERTENCIAS:

Caricare prima il prodotto alla luce del sole prima che non venga utilizzato per lungo tempo (prima dell'inverno ad esempio).

Le punte e le viti sono affilate, non lasciare che i bambini li tocchino per evitare lesioni.

IMPORTANTE: El panel debe recibir la mayor cantidad de luz solar posible. Por lo tanto, coloque el panel en un lugar soleado, donde se puedan alcanzar al menos 8 horas de sol para permitir que la batería se recargue por completo. El posicionamiento del panel afectará la duración de la luz emitida.

En los meses de invierno o en días de lluvia: la lámpara no recargará muy poco porque la luz del sol no será lo suficientemente potente para recargar la batería, por lo que será normal que la luz dure unos minutos o no se encienda en absoluto.

ATENCIÓN: Como todas las lámparas solares, esta lámpara está equipada con un detector crepuscular que le permite:

- para apagar durante el día para recargar con la luz del sol
 - para encenderse automáticamente cuando se pone el sol
- Si desea probar la lámpara, debe colocarla en un ambiente oscuro para verificar que se enciende cuando el interruptor está en ON.

Le recomendamos que mueva el interruptor a la posición APAGADO cuando decida que no desea utilizar la lámpara durante un período prolongado (por ejemplo, en invierno), para evitar dañar la batería.

 Recuerda quitar la película de plástico antes de su uso. Alcance: 6m en contacto directo

INFORMACION PARA DESECHAR EL PRODUCTO

para el cumplimiento de las Directivas 2002/95/CE, 2002/96/CE y 2003/108/CE, relativas a la reducción del uso de materias peligrosas en aparato eléctrico y electrónico, y también a la gestión de residuos



El símbolo del cubo de basura tachado que hay en el aparato o en su embalaje significa que el producto, al final de su vida útil, a centros apropiados para la recogida selectiva de residuos electrónicos y eléctricos, o devolverlo al detallista cuando compre un aparato nuevo equivalente. La recogida selectiva de aparatos desechados para el reciclaje de residuos, tratamiento y eliminación compatible con el entorno contribuye a evitar posibles efectos negativos en el medio ambiente y en la salud pública y favorece la reutilización y/o reciclaje de los materiales que componen el aparato. La eliminación no autorizada del producto por parte del usuario supone la aplicación de sanciones según la regulaciones legales actuales. Para mayor información acerca del sistema de gestión de residuos contacte con las autoridades locales competentes.

CLAUSULAS Y GARANTIA

El aparato está garantizado contra defectos de material y fabricación durante 24 meses – salvo ampliación– desde la fecha de la compra.

Están exentos de la garantía la estética, el asa, la batería, los LED, las bombillas, deterioro por uso, daños provocados por negligencia, instalación incorrecta o no conforme a las instrucciones suministradas con el libro de instrucciones o causadas por fenómenos extraños al funcionamiento normal del aparato. Particularmente, por ejemplo, se advierte expresamente que el hecho de cortar el cable de alimentación del transformador o el hecho de olvidar la recarga de las baterías de plomo que utiliza el aparato, anulan de hecho la garantía.

La garantía quedará anulada siempre que el aparato haya estado manipulado o reparado por personal no autorizado.

Por garantía se entiende la sustitución o reparación de los componentes reconocidos como defectuosos de fábrica, incluida la mano de obra necesaria.

A discreción de Velamp Industries, srl, el aparato podrá ser completamente sustituido por el mismo modelo u otro alternativo, sin que esto constituya prolongación de la garantía.

Queda excluida cualquier compensación de daños directos o indirectos de cualquier naturaleza a personas o cosas por el uso o suspensión de uso del aparato.

En cualquier caso los gastos y riesgos de transporte serán a cargo del comprador

LED SOLÁR PROYECTOR MOZGÁSÉRZÉKELŐVEL

1. TELEPÍTÉS (1. ÁBRA):

Jól készítse elő a lámpát, a tartozékokat és a szerszámokat. Ellenőrizze a lámpa és a panel beépítési helyzetét, valamint a kábel hosszát.

1. LÁMPA TELEPÍTÉSE: fúrjon 2 Ø8mm-es lyukat a falra 60mm mélységgel, rögzítse a lámpát a falhoz táglulási dugókkal és csavarokkal.

2. PANEL TELEPÍTÉSE: fúrjon 2 db Ø8mm-es lyukat a falra 60mm mélységgel, rögzítse a napelemet a falhoz táglulási dugóval és csavarokkal.

3. Csatlakoztassa a vezetékét a napelem panelről a lámpához, és szorosan csavarja be.

4. Nyomja meg az ON-OFF gombot a lámpán a lámpa bekapcsolásához, majd a távirányítóval állítsa be a kívánt üzemmódot.

2. HASZNÁLAT:

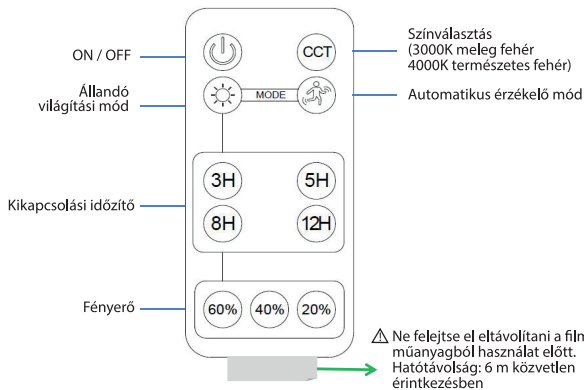

On/Off

Először nyomja meg az ON-OFF gombot a lámpán, a lámpa automatikusan bekapcsol és állandó világítás módba lép. Ezután a távirányítóval állítsa be a kívánt világítási módot, valamint a fény színét (3000K vagy 4000K)

MODE A - Állandó világítási mód

A lámpa éjszaka automatikusan bekapcsol, és 3 órán keresztül 60%-on tartja a fényerőt, ezután a lámpa automatikus érzékelő módba kapcsol. kiválaszthatja a kívánt fényerőt és időt. Például: a távirányító megnyomásával (☀️) + (5H) + (40%) a lámpa éjszaka automatikusan kigyullad és 5 órán keresztül 40%-os fényerőt tart fenn, a végén automatikus érzékelő módba kapcsol.

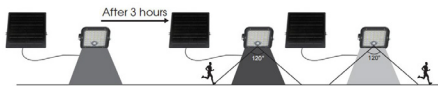

MODE B - Automatikus érzékelő mód

A lámpa éjszaka automatikusan bekapcsol. Maximális fényerőn kapcsol be, ha mozgást érzékel ≤8 méteres távolságban, majd alacsonyabb fényerőre kapcsol 30 másodperces mozgás nélkül.



FIGYELMEZTETÉSEK:

Először tegye a terméket napfényre, mielőtt hosszabb ideig nem használja (például tél előtt).

A hegyek és a csavarok élesek, a sérülések elkerülése érdekében ne engedje, hogy gyerekek megérintsék őket.

FONTOS: A panelek a lehető legtöbb napfényt kell kapnia. Ezért helyezze a panelt napos helyre, ahol legalább 8 óra napsütés érhető el, hogy az akkumulátor teljesen feltöltődjön. A panel elhelyezése befolyásolja a kibocsátott fény időtartamát.

Téli hónapokban vagy esős napokon: a lámpa nem tölti fel nagyon keveset, mert a napfény nem elég erős az akkumulátor feltöltéséhez, ezért normális, hogy a lámpa néhány percig kitart, vagy egyáltalán nem kapcsol be.

FIGYELEM: Mint minden napelemes lámpa, ez a lámpa is szűrületérzékelővel van felszerelve, amely lehetővé teszi:

- napközben kikapcsolni, hogy feltöltődjön a napfényrel

- automatikusan bekapcsol, ha lemegy a nap

Ha tesztelni szeretné a lámpát, sötét környezetbe kell helyezni, hogy ellenőrizze, hogy bekapcsol-e, ha a kapcsoló ON állásban van.

Javasoljuk, hogy állítsa a kapcsolót OFF állásba, ha úgy dönt, hogy nem kívánja hosszabb ideig használni a lámpát (például télen), hogy elkerülje az akkumulátor károsodását.



A pitogram azt jelzi, hogy a terméket nem szabad a háztartási szemétké-
kidobni, elhasználódása után szelektív hulladékgyűjtőbe kell helyezni.
A környezetszennyezés és egészségkárosodás elkerülése érdekében gon-
doskodni kell a környezetkímélő megsemmisítéséről illetve újrahaszn-
osításáról.

GARANCIÁLIS FELTÉTELEK

FIGYELEM! A garancia nem érvényesíthető a vásárlást igazoló nyugta vagy számla nélkül.

GARANCIÁRA VONATKOZÓ ZÁRADÉKOK:

1. A termékre az eladástól számított 24 hónapig érvényes a garancia anyag-és gyártásból eredő meghibásodásra.
2. A garancia nem érvényes az alábbiakra: esztétikai alkatrészek, elemek, kezelő gombok, LED-ek, izzók, kopásnak kitett cserélhető alkatrészek, gondatlanságból adódó meghibásodás, nem megfelelő használatból, kezelésből adódó meghibásodás, a használati utasítás figyelmeztetésétől eltérő üzemeltetés, a termék szabályos működésétől eltérő jelenségek okozta meghibásodás. Példaként garancia elvesztését okozza a transzformátor-garancia levágása a tápkábelről, vagy az, ha az ólomakkumulátor megadott időszaki feltöltése elmarad.
3. Nem érvényes a garancia akkor, ha szakértelem hiányából adódik a meghibásodás, vagy nem szakavatott személy javítja a készüléket.
4. A garancia kiterjed a meghibásodott alkatrész cseréjére vagy javítására, beleértve a felmerülő munkaköltséget is.
5. A Vlamp saját belátása szerint a terméket ugyanazzal a modellel vagy alternatív termékkel helyettesítheti garancia kiterjesztése nélkül.

automatycznego czujnika. możesz wybrać żądaną jasność i czas. Przykładowo: po naciśnięciu na pilotcie (☀️) + (5H) + (40%) lampka automatycznie zaświeci się w nocy i utrzyma jasność na poziomie 40% przez 5 godzin, na koniec przełączy się w tryb automatycznego czujnika.

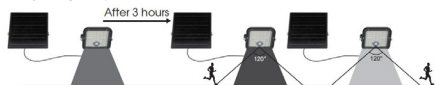

TRYB B - Automatyczny tryb czujnika

Lampa włącza się automatycznie w nocy. Włącza się z maksymalną jasnością po wykryciu ruchu w odległości ≤8 metrów, a następnie przełącza się na niższą jasność po 30 sekundach bez ruchu.



OSTRZEŻENIA:

Najpierw załaduj produkt na światło słoneczne, zanim nie będzie używany przez dłuższy czas (na przykład przed zimą).

Końcówki i śruby są ostre, nie pozwalaj dzieciom ich dotykać, aby uniknąć obrażeń.

WAŻNE: Panel musi otrzymywać jak najwięcej światła słonecznego. Dlatego umieść panel w nasłonecznionym miejscu, gdzie można uzyskać co najmniej 8 godzin słońca, aby umożliwić pełne naładowanie baterii. Ustawienie panelu wpłynie na czas trwania emitowanego światła.

W miesiącach zimowych lub w deszczowe dni: lampa nie będzie się ładować bardzo mało, ponieważ światło słoneczne nie będzie wystarczająco silne, aby naładować baterię, dlatego normalne będzie, że światło będzie działać przez kilka minut lub w ogóle się nie włączy.

UWAGA: Podobnie jak wszystkie lampy solarne, ta lampa wyposażona jest w czujnik zmierzchu, który umożliwia:

- do wyłączenia w ciągu dnia, aby naładować się światłem słonecznym

- aby włączyć się automatycznie po zachodzie słońca
Jeśli chcesz przetestować lampę, musisz umieścić ją w ciemnym otoczeniu, aby sprawdzić, czy włącza się, gdy przełącznik jest ustawiony na ON.

Zalecamy ustawienie przełącznika w pozycji OFF, gdy zdecydujesz, że nie chcesz używać lampy przez dłuższy czas (na przykład zimą), aby uniknąć uszkodzenia baterii.



Według Dyrektywy 2002/95/CE, 2002/96/CE oraz 2003/108/CE o ograniczeniu stosowania niektórych niebezpiecznych substancji w sprzęcie elektrycznym i elektronicznym oraz o zużyciu sprzętu elektrycznego i elektronicznego, symbol przekreślonego kosza na śmieci znajdujący się na urządzeniu lub na opakowaniu wskazuje, że produkt ten, po upływie okresu jego przydatności, nie może być składowany z innymi odpadami. W związku z tym użytkownik będzie musiał przekazać niepotrzebny sprzęt odpowiednim punktom segregacji odpadów elektrycznych i elektrotechnicznych lub zwrócić go sprzedawcy w chwili zakupu nowego sprzętu tego samego rodzaju, w stosunku jeden do jeden. Odpowiednia segregacja odpadów.

☀️ PROJEKTOR SŁONECZNY LED Z CZUJNIKIEM RUCHU

1. MONTAŻ (RYS.1):

Dobrze przygotuj lampę, akcesoria i narzędzia. Sprawdź pozycję instalacji lampy i panelu oraz długość kabla.

1. MONTAŻ LAMPY: wywiercić w ścianie 2 otwory Ø8mm o głębokości 60mm, przymocować lampę do ściany za pomocą kołków rozporowych i wkrętów.
2. MONTAŻ PANELU: wywiercić w ścianie 2 otwory Ø8mm o głębokości 60mm, przymocować panel słoneczny do ściany za pomocą kołków rozporowych i wkrętów.
3. Podłącz przewód od panelu słonecznego do lampy i mocno go dokręć.
4. Naciśnij przycisk ON-OFF na lampie, aby włączyć lampę, a następnie użyj pilota, aby ustawić żądany tryb pracy.

2. UŻYJ:



On/Off

Najpierw naciśnij przycisk ON-OFF na lampie, lampa włączy się automatycznie i przejdzie w tryb stałego świecenia.

Następnie za pomocą pilota ustaw żądany tryb świecenia oraz barwę światła (3000K lub 4000K)

TRYB A - Stały tryb oświetlenia

Lampa włącza się automatycznie w nocy i utrzymuje jasność na poziomie 60% przez 3H, po czym lampa przełącza się w tryb

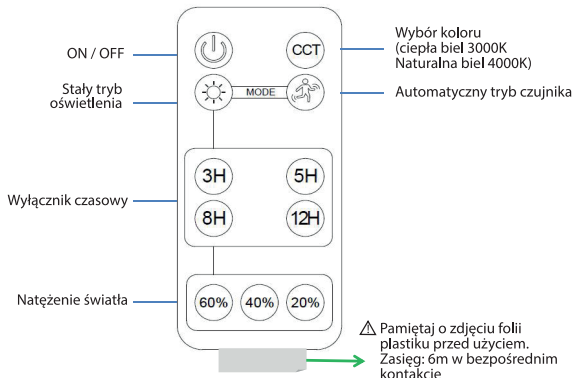

gacja odpadów, w celu późniejszego przekazania ich do recyklingu, przetwarzania i likwidacji w zgodzie ze środowiskiem, przyczynia się do uniknięcia możliwych skutków negatywnych dla środowiska i dla zdrowia oraz ułatwia ponowne wykorzystanie i/lub recykling materiałów, z których zbudowany jest dany sprzęt. Nieprawidłowe składowanie produktu przez użytkownika powoduje nałożenie sankcji administracyjnych przewidzianych obowiązującym prawem.

WARUNKI GWARANCJI:

UWAGA: Gwarancja jest ważna tylko z dowodem zakupu.

WARUNKI GWARANCJI:

1. Urządzenie posiada gwarancję na 24 miesiące, licząc od dnia zakupu.
2. Wyłączone z gwarancji są: elementy estetyczne, baterie, gałki, diody LED, żarówki, ładowarki i akumulatory, części ruchome, uszkodzenia spowodowane nieprawidłowym użytkowaniem, nieodpowiednią instalacją lub instalacją niezgodną za zaleceniami producenta lub jakimikolwiek odchyleniami spowodowanymi nieprawidłowym użytkowaniem sprzętu. Przykładowo, odcięcie przewodu zasilającego od transformatora lub nienaładowanie baterii unieważnia gwarancję.
3. Gwarancja jest nieważna jeżeli produkt był rozmontowany lub naprawiony przez nieautoryzowaną do tego osobę oraz w przypadku niewłaściwego przechowywania produktu, niewłaściwego transportu, nieprawidłowego montażu, zniszczenia produktu wskutek przyczyn niezależnych od samego produktu.
4. Odszkodowanie za bezpośrednie lub pośrednie szkody jakiegokolwiek rodzaju dla osób lub rzeczy, za użytkowanie lub zawieszenia stosowania produktu jest wykluczone.
5. Klient jest odpowiedzialny za transport produktu do miejsca zakupu lub autoryzowanego serwisu.
6. Gwarancja jest ważna wyłącznie z dowodem zakupu.
7. Czas załatwienia reklamacji na podstawie gwarancji wynosi do 31 dni.
8. Niniejsza gwarancja na produkt konsumencki nie wyłącza, nie ogranicza ani nie zawieszają uprawnień wynikających z niezgodności towaru z umową; gwarancja wyłącza odpowiedzialność sprzedawcy z tytułu rękojmi za wady fizyczne produktu.
9. Jeżeli podczas okresu gwarancyjnego wystąpi usterka, która nie może być naprawiona, urządzenie zostanie wymienione na nowe lub zostanie zwrócona równowartość zakupu.

LED SOLÁRNÍ PROJEKTOR SE SENZOREM POHYBU

1. INSTALACE (OBR. 1):

Lampa, příslušenství a nářadí si dobře připravte. Zkontrolujte montážní polohu lampy a panelu a také délku kabelu.

1. INSTALACE SVÍTIDLA: vyvrtejte 2 otvory Ø8mm do stěny o hloubce 60mm, připevněte svítidlo ke stěně pomocí rozpěrných hmoždinek a šroubů.
2. INSTALACE PANELU: vyvrtejte do stěny 2 otvory Ø8mm o hloubce 60mm, připevněte solární panel ke stěně pomocí rozpěrných hmoždinek a šroubů.
3. Připojte vodič ze solárního panelu k lampě a pevně jej přišroubujte.
4. Stisknutím tlačítka ON-OFF na lampě lampu rozsvítíte, poté pomocí dálkového ovladače nastavíte požadovaný pracovní režim.

2. POUŽITÍ:

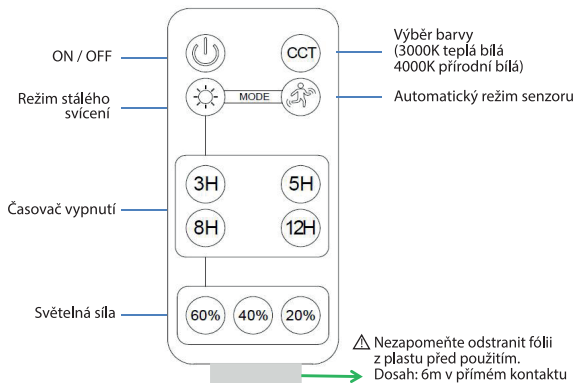

On/Off

Nejprve stisknete tlačítko ON-OFF na lampě, lampa se automaticky rozsvítí a přejde do režimu stálého svícení. Poté pomocí dálkového ovladače nastavíte požadovaný režim osvětlení a také barvu světla (3000K nebo 4000K)

MODE A: Režim stálého svícení

Lampa se automaticky zapne v noci a udržuje jas na 60% po dobu 3 hodin, poté se svítílna přepne do automatického režimu senzoru. můžete zvolit požadovaný jas a čas. Například: stisknutím na dálkovém ovladači (+SH) + 40% se lampa v noci automaticky rozsvítí a udrží 40% jas po dobu 5 hodin, na konci se přepne do automatického sensorového režimu.

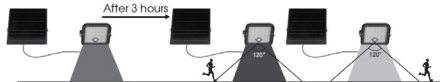

MODE B - Automatický režim senzoru

Lampa se v noci automaticky rozsvítí. Zapne se na maximální jas, když je detekován pohyb ve vzdálenosti ≤8 metrů, poté se přepne na nižší jas po 30 sekundách bez pohybu.



UPOZORNĚNÍ:

Před delším nepoužíváním (například před zimou) výrobek nejprve naložte na slunci. Hroty a šrouby jsou ostré, nedovolte dětem, aby se jich dotýkaly, aby nedošlo ke zranění.

DŮLEŽITÉ:

Panel musí dostat co nejvíce slunečního světla. Umístěte proto panel na slunné místo, kde je možné dosáhnout alespoň 8 hodin slunečního svitu, aby se baterie mohla plně dobít. Umístění panelu ovlivní dobu vyzařovaného světla.

V zimních měsících nebo v deštivých dnech: lampa se nebude dobíjet velmi málo, protože sluneční světlo nebude dostatečně silné na dobíjení baterie, je proto normální, že světlo vydrží několik minut nebo se nerozsvítí vůbec.

POZOR: Stejně jako všechny solární lampy je i tato lampa vybavena detektorem soumraku, který umožňuje:

- pro vypnutí během dne pro dobíjení slunečním světlem
 - automaticky se zapne, když slunce zapadne
- Chcete-li lampu otestovat, musíte ji umístit do tmavého prostředí a zkontrolovat, zda se rozsvítí, když je spínač v poloze ON. Pokud se rozhodnete, že lampu nebudete delší dobu používat (například v zimě), doporučujeme přepnout vypínač do polohy OFF, aby nedošlo k poškození baterie.



V plnění směrnice 2002/95/CE, 2002/96/CE a 2003/108/CE, týkající se snížení používání nebezpečných látek elektronických a elektrických spotřebičů a také k odstraňování odpadů: Symbol přeškrtnutého koše, který je na zařízení nebo na obalu znamená, že výrobek na konci jeho životnosti musí být shromažďován odděleně od ostatních odpadů. Proto, bude uživatel muset dát přístroj na konci jeho životnosti do odpovídajících center pro oddělený sběr elektronických a elektrotechnických odpadů, nebo vrátit zpět do maloobchodu při nákupu nového zařízení s podobným druhem. Zasláním vhodné odděleného zařízení do recyklace odpadů, se přispívá ke kompatibilní dispozici s prostředím a zabraňuje se možným negativním dopadům na životní prostředí a na zdraví a přispívá se k opětovnému použití a / nebo recyklaci materiálů, s nimiž je zařízení podobné nebo zhodné. Neoprávněná likvidace výrobku uživatelem zahrnuje použití sankcí na základě platných právních předpisů. Pro další informace týkající se sběrných systémů kontaktujte místní příslušné orgány.

ZÁRUČNÍ PODMÍNKY

POZOR: záruka není platná bez záručního listu nebo faktury.

USTANOVENÍ ZÁRUKY:

1. Na výrobek se poskytuje záruka po dobu 24 měsíců od data zakoupení a to na vady materiálu a výroby.
2. Vyloučeny ze záruky jsou: estetické prvky, baterie, spínače, LED žárovky, odnímatelné části vystavené opotřebení, poškození v důsledku nedbalosti, nesprávné použití, nesprávná instalace nebo instalace není v souladu s varováním v návodu k obsluze, nebo v důsledku jevů mimo normálního provozu výrobku. Zejména, a jako příklad, uvádíme, že řezání napájecího kabelu transformátoru nebo skutečnost, zapomenutí dobíjet olovené baterie produktu, který používáte vede ke zrušení platnosti záruky.
3. Tato záruka je neplatná, pokud s produktem při opravě manipulovala nepovolaná osoba.
4. Záruka znamená nahrazení nebo opravu částí označených jako vadné z výroby, včetně nákladů na práci.
5. Jménem Velamp Industries srl, může celý výrobek být nahrazen stejným modelem nebo alternativním produktem, bez jakéhokoli prodloužení záruky.
6. Náhrada za buď přímé nebo nepřímé škody jakéhokoli druhu osobám nebo věcem, při používání výrobku je vyloučeno.
7. Zákazník je zodpovědný za jakékoli přepravní poplatky a rizika.

LED SOLÁRNÍ PROJEKTOR SO SNÍMAČEM POHYBU

1. INŠTALÁCIA (OBR. 1):

Lampa, príslušenstvo a náradie si dobre pripravte. Skontrolujte polohu inštalácie svietidla a panelu, ako aj dĺžku kábla.

1. INŠTALÁCIA LAMPY: do steny vyvrtajte 2 otvory Ø8 mm s hĺbkou 60 mm, pripievajte lampu na stenu pomocou hmoždínok a skrutiek.
2. INŠTALÁCIA PANELU: vyvrtajte do steny 2 otvory Ø8 mm s hĺbkou 60 mm, pripievajte solárny panel k stene pomocou hmoždínok a skrutiek.
3. Pripojte drôt zo solárneho panelu k svietidlu a pevne ho priskrutkujte.
4. Stlačením tlačidla ON-OFF na lampe zapnete lampu a potom pomocou diaľkového ovládača nastavte požadovaný pracovný režim.

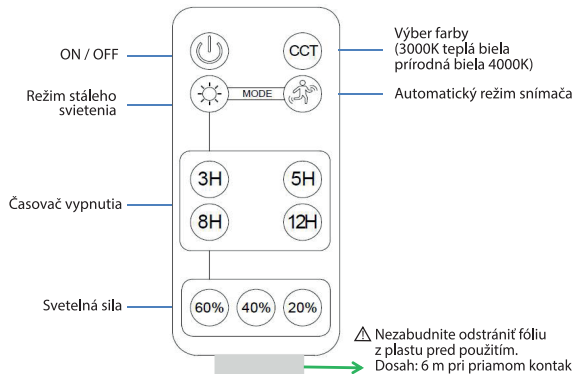

2. POUŽITIE:



On/Off

Najprv stlačte tlačidlo ON-OFF na lampe, lampa sa automaticky zapne a prejde do režimu stálego svietenia. Potom pomocou diaľkového ovládača nastavte požadovaný režim osvetlenia, ako aj farbu svetla (3000K alebo 4000K)

REŽIM A - Režim stálego svietenia

Lampa sa automaticky zapne v noci a udržuje jas na 60% počas 3 hodín, po ktorých sa lampa prepne do automatického režimu senzora. Môžete zvoliť požadovaný jas a čas. Napríklad: stlačením na diaľkovom ovládači (30%) + (5H) + (40%) sa lampa v noci automaticky rozsvieti a udrží si jas 40% po dobu 5 hodín, na konci sa prepne do automatického senzorového režimu.

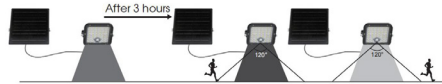

REŽIM B - Automatický režim snímača

Lampa sa v noci automaticky zapne. Zapne sa pri maximálnom jase, keď je detekovaný pohyb vo vzdialenosti ≤8 metrov, potom sa prepne na nižší jas po 30 sekundách bez pohybu.

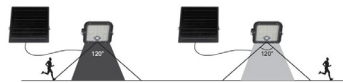

UPOZORNENIA:

Pred dlhším nepoužívaním (napríklad pred zimou) výrobok najskôr naložte na slnečné svetlo.

Hroty a skrutky sú ostré, nedovoľte deťom, aby sa ich dotýkali, aby sa nezranili.

DŮLEŽITÉ: Panel musí dostať čo najviac slnečného svetla. Panel preto umiestnite na slnečné miesto, kde bude dosahovať aspoň 8 hodín slnečného svitu, aby sa batéria mohla úplne dobíť. Umiestnenie panelu ovplyvní trvanie vyzarovaného svetla.

V zimných mesiacoch alebo v daždivých dňoch: lampa sa nebude nabíjať veľmi málo, pretože slnečné svetlo nebude dostatočne silné na dobíjanie batérie, je preto normálne, že svetlo vydrží niekoľko minút alebo sa nerozsvieti vôbec.

UPOZORNENIE: Rovnako ako všetky solárne lampy, aj táto lampa je vybavená detektorom súmraku, ktorý umožňuje:

- na vypnutie počas dňa, aby ste sa dobili slnečným žiarením
- automaticky sa zapne pri západe slnka

Ak chcete lampu otestovať, musíte ju umiestniť do tmavého prostredia, aby ste kontrolovali, či sa rozsvieti, keď je spínač v polohe ON.

Odporúčame vám prepnúť vypínač do polohy OFF, keď sa rozhodnete, že lampu nebudete dlhší čas používať (napríklad v zime), aby ste predišli poškodeniu batérie.



V plnenie smerníc 2002/95/CE, 2002/96/CE a 2003/108/CE, týkajúcej sa zníženia používania nebezpečných látok elektrických a elektrických spotrebičov a tiež na odstraňovanie odpadov: Symbol preškrtnutého koša, ktorý je na zariadení alebo na obale znamená, že výrobok na konci jeho životnosti sa musí zhromažďovať oddelene od ostatných odpadov. Preto bude užívateľ musieť dať prístroj na konci jeho životnosti do príslušných centier pre separovaný zber elektronických a elektrotechnických odpadov, alebo vrátiť späť do maloobchodu pri nákupe nového zariadenia s podobným druhom. Zasláním vhodne oddeleného zariadenia do recyklácie odpadov sa prispieva ku kompatibilnej dispozícii s prostredím a zabraňuje sa možným negatívnym dopadom na životné prostredie a na zdravie a prispieva sa na opätovné použitie a / alebo recykláciu materiálov, s ktorými je zariadenie podobné alebo zhodné. Neoprávnená likvidácia výrobku užívateľom zahŕňa použitie sankcií na základe platných právnych predpisov. Pre ďalšie informácie týkajúcej sa zberných systémov kontaktujte príslušné miestne orgány.

ZÁRUČNÉ PODMIENKY

Pozor: záruka nie je platná bez záručného listu alebo faktúry.

USTANOVENIA ZÁRUKY:

1. Na výrobok sa poskytuje záruka na dobu 24 mesiacov od dátumuzakúpenia a to na chyby materiálu a výroby.
2. Vylúčené zo záruky sú: estetické prvky, batérie, spínače, LED žiarovky, odnímateľné časti podliehajúce opotrebovaniu, poškodenie v dôsledku nebanlivosti, nesprávne použitie, nesprávna inštalácia alebo inštalácia nie je v súlade s varovaním v návode na obsluhu, alebo v dôsledku javov mimo normálnej prevádzky výrobku. Najmä, a ako príklad, uvádzame, že rezanie napájacieho kábla transformátora alebo skutočnosť zabúdať dobíjať olovené batérie produktu, ktoré používate, vedie k zrušeniu platnosti záruky.
3. Táto záruka je neplatná, ak s produktom pri opravě manipulovala nepovoláná osoba.
4. Záruka znamená nahradenie alebo opravu častí označených ako chybné z výroby, vrátane nákladov na prácu.
5. Menom Velamp Industries srl, môže byť celý výrobok nahradený rovnakým modelom alebo alternatívnym produktom, bez akéhokoľvek predĺženia záruky.
6. Náhrada za buď priame alebo nepriame škody akéhokoľvek druhu osobám alebo veciam pri používaní výrobku je vylúčená.
7. Zákazník je zodpovedný za akékoľvek prepravné poplatky a riziká.

LED-ZONNEPROJECTOR MET BEWEGINGSENSOR

1. INSTALLATIE (FIG.1):

Bereid de lamp, accessoires en gereedschappen goed voor. Controleer de installatiepositie van de lamp en het paneel en de lengte van de kabel.

1. INSTALLATIE VAN DE LAMP: boor 2 Ø8 mm gaten in de muur met een diepte van 60 mm, bevestig de lamp aan de muur met pluggen en schroeven.
2. PLAATSING PANEEL: boor 2 Ø8 mm gaten in de muur met een diepte van 60 mm, bevestig het zonnepaneel aan de muur met pluggen en schroeven.
3. Sluit de draad van het zonnepaneel aan op de lamp en schroef deze stevig vast.
4. Druk op de AAN-UIT-knop op de lamp om de lamp in te schakelen en gebruik vervolgens de afstandsbediening om de gewenste werkmodus in te stellen.

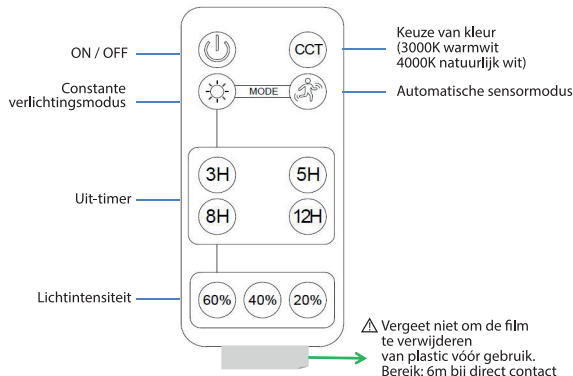

2. GEBRUIK:



On/Off

Druk eerst op de AAN-UIT-knop op de lamp, de lamp gaat automatisch aan en gaat naar de constante verlichtingsmodus. Vervolgens stel je met de afstandsbediening de gewenste verlichtingsmodus en de lichtkleur in (3000K of 4000K)

MODUS A - Constante verlichtingsmodus

De lamp gaat 's nachts automatisch aan en houdt de helderheid gedurende 3 uur op 60%, waarna de lamp overschakelt naar de automatische sensormodus. u kunt de gewenste helderheid en tijd selecteren. Bijvoorbeeld: door op de afstandsbediening te drukken (☀️+ 5H + 40%), gaat de lamp 's nachts automatisch aan en behoudt hij 5 uur lang een helderheid van 40%. Aan het eind schakelt hij over naar de automatische sensormodus.

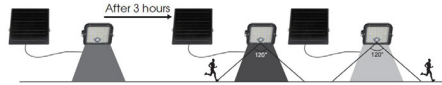

MODUS B - Automatische sensormodus

De lamp gaat 's nachts automatisch aan. Het wordt ingeschakeld met maximale helderheid wanneer beweging wordt gedetecteerd op een afstand van ≤8 meter en schakelt vervolgens over naar een lagere helderheid na 30 seconden zonder beweging.

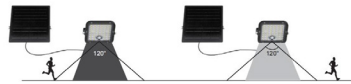

WAARSCHUWINGEN:

Laad het product eerst in de zon voordat het lange tijd niet wordt gebruikt (vb. voor de winter).

De punten en schroeven zijn scherp, laat kinderen ze niet aanraken om letsel te voorkomen.

BELANGRIJK: Het paneel moet zoveel mogelijk zonlicht opvangen. Plaats het paneel daarom op een zonnige plaats, waar minimaal 8 uur zon kan worden bereikt om de batterij volledig op te laden. De positionering van het paneel is van invloed op de duur van het uitgestraalde licht.

In de wintermaanden of op regenachtige dagen: de lamp laadt niet heel weinig op omdat het zonlicht niet krachtig genoeg zal zijn om de batterij op te laden, het zal daarom normaal zijn dat de lamp een paar minuten meegaat of helemaal niet aan gaat.

LET OP: Zoals alle solarlampen is deze lamp voorzien van een schemerdetector waardoor:

- om overdag uit te schakelen om op te laden met het zonlicht
- om automatisch aan te gaan wanneer de zon ondergaat

Als u de lamp wilt testen, moet u deze in een donkere omgeving plaatsen om te contro-

leren of deze aangaat wanneer de schakelaar op ON wordt gezet.

We raden aan om de schakelaar op UIT te zetten als je besluit de lamp voor een lange periode niet te gebruiken (bijvoorbeeld in de winter), om beschadiging van de batterij te voorkomen.



Het symbool van de elektronische apparaten, batterijen en accu's of op de verpakking geeft aan dat de toestel een batterijen / accu's bevat. Aan het einde van zijn levensduur de batterijen moeten gescheiden ingezameld worden van ander afval. De gebruiker moet daarom deze producten afgeven aan het juiste inzamelpunt, of ze terug brengen naar de winkel

De gescheiden inzameling van het opnieuw opstarten van de apparatuur en batterijen/accu's worden verwijderd om recycling, behandeling en milieuvriendelijke afvalverwerking draagt bij aan het voorkomen van schadelijke effecten op het milieu, de menselijke gezondheid en bevordert het hergebruik en / of recycling van materialen waaruit ze zijn samengesteld.

Illegale verwijdering van de batterij/accu's uit de toestellen is in strijd met de wetgeving en kan mogelijk sancties mee brengen.

GARANTIE

LET OP: De garantie is niet geldig zonder de ontvangst-of aankoopbewijs.

VOORWAARDEN EN GARANTIE

1. Het toestel heeft een garantie van 24 maanden - behoudens verlenging - vanaf de datum van aankoop tegen materiaal- en fabricage fouten.
2. Uitsluiting garantie: esthetische onderdelen, batterijen, knoppen, LED's, lampen, afneembare onderdelen die aan slijtage onderhevig, schade veroorzaakt door verwaarlozing, het gebruik of onjuiste installatie niet in overeenstemming met de instructies in de handleiding of op andere wijze veroorzaakt door fenomenen buiten de normale werking van het apparaat.
3. In het bijzonder en bij wijze van voorbeeld wordt uitdrukkelijk vermeld dat het snijden van de voedingskabel van de transformator of het niet opladen van de lood batterij, niet door de garantie gedekt zal worden.
4. Deze garantie vervalt als met het apparaat is geknoeid of hersteld door onbevoegden.
5. De garantie dekt de vervanging of reparatie van onderdelen van een erkend dealer, inclusief de werk uren.
6. Onder voorbehoud zal Velamp Industries Ltd het beschadigd toestel vervangen met het zelfde model of gelijkwaardig model als alternatief product, zonder dat dit een uitbreiding van de garantie inhoud.
7. Het zullen geen vergoeding van directe of indirecte schade terug betaald worden, van welke aard ook aan personen of goederen, voor het gebruik of niet-gebruik van het toestel. In elk geval de kosten en risico's van het vervoer zullen altijd voor rekening van de koper zijn.

GR HΛΙΑΚΟΣ ΠΡΟΒΟΛΕΑΣ LED ΜΕ ΑΙΣΘΗΤΗΡΑ ΚΙΝΗΣΗΣ

1. ΕΓΚΑΤΑΣΤΑΣΗ (ΕΙΚ. 1):

Προετοιμάστε καλά τη λάμπα, τα αξεσουάρ και τα εργαλεία. Ελέγξτε τη θέση εγκατάστασης της λάμπας και του πίνακα καθώς και το μήκος του καλωδίου.

1. ΤΟΠΟΘΕΤΗΣΗ ΛΑΜΠΤΗΡΑΣ: Ανοίξτε 2 τρύπες Ø8mm στον τοίχο με βάθος 60mm, στερεώστε τη λάμπα στον τοίχο με τάπες διαστολής και βίδες.
2. ΤΟΠΟΘΕΤΗΣΗ ΠΑΝΕΛ: Ανοίξτε 2 τρύπες Ø8mm στον τοίχο με βάθος 60mm, στερεώστε τον ηλιακό στον τοίχο με τάπες διαστολής και βίδες.
3. Συνδέστε το καλώδιο από το ηλιακό πάνελ στη λάμπα και βιδώστε το καλά.

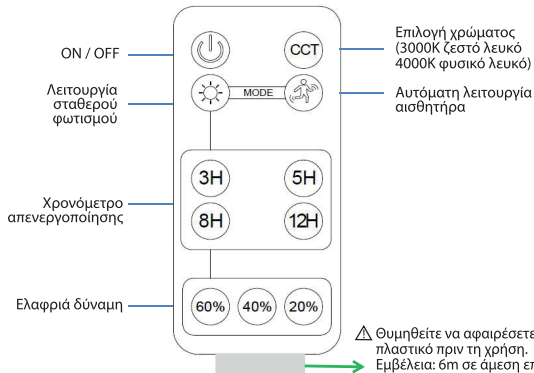

4. Πατήστε το κουμπί ON-OFF στη λάμπα για να ανάψετε τη λάμπα και, στη συνέχεια, χρησιμοποιήστε το τηλεχειριστήριο για να ρυθμίσετε την επιθυμητή λειτουργία εργασίας.

2. ΧΡΗΣΗ:



Πατήστε πρώτα το κουμπί ON-OFF στη λάμπα, η λάμπα μεταβαίνει σε λειτουργία αυτόματης αισθητήρα και θα μπει σε λειτουργία σταθερού φωτισμού. Στη συνέχεια, χρησιμοποιήστε το τηλεχειριστήριο για να ρυθμίσετε την επιθυμητή λειτουργία φωτισμού καθώς και το χρώμα φωτός (3000K ή 4000K)

MODE A - Λειτουργία σταθερού φωτισμού

Η λάμπα ανάβει αυτόματα τη νύχτα και διατηρεί τη φωτεινότητα στο 60% για 3 ώρες, μετά την οποία, η λάμπα μεταβαίνει σε λειτουργία αυτόματης αισθητήρα. Μπορείτε να επιλέξετε την επιθυμητή φωτεινότητα και ώρα. Για παράδειγμα: πατώντας στο τηλεχειριστήριο (+) 5H + 40% η λάμπα θα ανάβει αυτόματα τη νύχτα και θα διατηρήσει τη φωτεινότητα 40% για 5 ώρες, στο τέλος θα μεταβεί σε λειτουργία αυτόματης αισθητήρα.

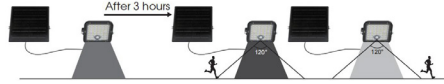

MODE B - Αυτόματη λειτουργία αισθητήρα

Η λάμπα ανάβει αυτόματα τη νύχτα. Ενεργοποιείται στη μέγιστη φωτεινότητα όταν ανιχνεύεται κίνηση σε απόσταση ≤8 μέτρων και μετά αλλάζει σε χαμηλότερη φωτεινότητα μετά από 30 δευτερόλεπτα χωρίς κίνηση.

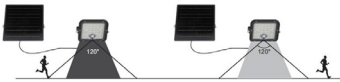

ΠΡΟΕΙΔΟΠΟΙΗΣΕΙΣ:

Τοποθετήστε πρώτα το προϊόν στο φως του ήλιου πριν δεν το χρησιμοποιήσετε για μεγάλο χρονικό διάστημα (π.χ. πριν από το χειμώνα).

Οι άκρες και οι βίδες είναι αιχμηρές, μην αφήνετε τα παιδιά να τις αγγίζουν για να αποφύγετε τραυματισμούς.

ΣΗΜΑΝΤΙΚΟ: Ο πίνακας πρέπει να δέχεται όσο το δυνατόν περισσότερο ηλιακό φως.

Επομένως, τοποθετήστε το πάνελ σε ένα ηλιόλουστο μέρος, όπου μπορείτε να φτάσετε τουλάχιστον 8 ώρες ηλιοφάνειας για να επιτρέψετε την πλήρη φόρτιση της μπαταρίας. Η τοποθέτηση του πίνακα επηρεάζει τη διάρκεια του εκπεμπόμενου φωτός.

Τους χειμερινούς μήνες ή τις βροχερές μέρες: η λάμπα δεν θα επαναφορτίζεται ελάχιστα επειδή το φως του ήλιου δεν θα είναι αρκετά ισχυρό για να επαναφορτίσει την μπαταρία, επομένως θα είναι φυσιολογικό το φως να διαρκέσει λίγα λεπτά ή να μην ανάβει καθόλου.

ΠΡΟΣΟΧΗ: Όπως όλοι οι ηλιακοί λαμπτήρες, έτσι και αυτός ο λαμπτήρας είναι εξοπλισμένος με ανιχνευτή λυκόφωτος που το επιτρέπει:

- Απενεργοποίηση κατά τη διάρκεια της ημέρας για επαναφόρτιση με το φως του ήλιου - για αυτόματη ενεργοποίηση όταν πέσει ο ήλιος
- Εάν θέλετε να δοκιμάσετε τη λάμπα, πρέπει να την τοποθετήσετε σε σκοτεινό περιβάλλον

για να ελέγξετε ότι ανάβει όταν ο διακόπτης είναι στη θέση ON.

Συνιστούμε να μετακινήτε το διακόπτη στη θέση OFF όταν αποφασίσετε ότι δεν θέλετε να χρησιμοποιήσετε τη λάμπα για μεγάλο χρονικό διάστημα (για παράδειγμα για το χειμώνα), για να αποφύγετε την κατάρση της μπαταρίας.



Εκπληρώνει τις ντιρεκτιβες 2002/95/CE, 2002/96/CE και 2003/108/CE, σχετικά με τη μείωση της χρήσης επιβλαβών υλικών στα ηλεκτρονικά, ηλεκτρικές συσκευές και τη διαίερισή αποβλήτων. Το σύμβολο του διαγραμμένου καδού που υπάρχει στο προϊόν ή τη συσκευασία υποδηλώνει ότι το προϊόν στο τέλος της λειτουργίας του πρέπει να συλλεγεται χωριστά από τα υπόλοιπα εξαρτήματα του. Γι' αυτό ο χρήστης θα πρέπει να το δώσει σε εξουσιοδοτημένους διαχειριστές ανακύκλωσης ηλεκτρικών και ηλεκτρονικών συσκευών. Ο διαχωρισμός των μερών του προϊόντος καθώς και η σωστή διαχείρισή τους μετά το χρόνο ζωής του με την προώθησή τους στους αρμόδιους διαχειριστές υλικών συνεισφέρει στην προστασία του περιβάλλοντος και της δημόσιας υγείας και συμβάλλει στην ανακύκλωση των υλικών. Η λανθασμένη διαχείρισή του προϊόντος στο τέλος της σφέλης ζωής του μπορεί να επιφέρει κωφώσεις με βάση τις διατάξεις των νομών σε ισχύ για τα θέματα αυτά. Για περισσότερες πληροφορίες για θέματα διαχείρισης τειωών υλικών απευθύνεστε στις αρμόδιες αρχές.

ΠΡΟΫΠΟΘΕΣΕΙΣ ΕΓΓΥΗΣΗΣ

Η εγγύηση δεν ισχύει χωρίς το αποδεικτικό αγοράς.

ΟΡΟΙ ΤΗΣ ΕΓΓΥΗΣΗΣ

1. Το προϊόν καλυπτεται από εγγύηση 24 μηνών από την ημερομηνία αγοράς που αφορά στοχες υλικών και κατασκευής του προϊόντος
2. Εξαιρούνται από την εγγύηση οι μπαταρίες, τα LED, οι λαμπτήρες, τα κινητά μέρη του προβολέα εξαιτίας της αμελείας, της κακής χρήσης και εγκατάστασης που δεν συμφωνεί με τον τρόπο και τις οδηγίες αυτού του φυλλαδίου. Ειδικότερα, και σαν παράδειγμα, αναφέρεται πως αν κάποιος κοιμεί το κωλυδίο του μετασχηματιστή ή ξεχάσει για μεγάλο διάστημα να φορτίσει τις μπαταρίες μολυβδού του προβολέα τότε αυτομάτως παύει να ισχύει η εγγύηση.
3. Η εγγύηση δεν ισχύει αν ο προβολέας ανοίχτει και επισκευαστεί από μη εξουσιοδοτημένο άτομο.
4. Ως «εγγύηση» ορίζεται η αντικατάσταση ή επισκευή των μερών του προϊόντος που αναγνωρίζονται ως ελαττωματικά ή μη λειτουργικά χωρίς επιπλέον κόστος για τον πελάτη
5. Η VELAMP διατηρεί το δικαίωμα να αντικαταστήσει το προϊόν με το ίδιο ή κάποιο παρεμφερές, χωρίς όμως να επεκτείνει παράλληλα την εγγύηση.
6. Απόζημείωση για εμμεσή ή άμεση ζημία/φθορά οποιασδήποτε φύσης, σε αντικείμενα ή πρόσωπα, από τη χρήση ή μη χρήση του προϊόντος, δεν δίνεται
7. Μεταφορικά εξόδα και το ρίσκο των μετακινήσεων του προϊόντος βαραινουν αποκλειστικά τον πελάτη.

PROIECTOR SOLAR LED CU SENSOR DE MIȘCARE

1. INSTALARE (FIG. 1):

Πεγάίτι bine lampa, accesoriile și uneltele. Verificați poziția de instalare a lămpii și a panoului, precum și lungimea cablului.

1. INSTALARE LAMPĂ: găuriți 2 găuri de Ø8mm pe perete cu o adâncime de 60mm, fixați lampa pe perete cu dibluri și șuruburi.

2. INSTALARE PANOLUL: găuriți 2 găuri de Ø8mm pe perete cu o adâncime de 60mm,

fixați panoul solar pe perete cu dopuri de dilatare și șuruburi.

3. Conectați firul de la panoul solar la lămpă și însurubați-l bine.

4. Apăsăți butonul ON-OFF de pe lămpă pentru a aprinde lămpa, apoi utilizați telecomanda pentru a seta modul de lucru dorit.

2. UTILIZARE:



On/Off

Apăsăți mai întâi butonul ON-OFF de pe lămpă, lămpa se va aprinde automat și va intra în modul de iluminare constantă. Apoi, utilizați telecomanda pentru a seta modul de iluminare dorit, precum și culoarea luminii (3000K sau 4000K)

MOD A - Mod de iluminare constantă

Lampa se aprinde automat noaptea și menține luminozitatea la 60% timp de 3H, după care, lămpa trece în modul senzor automat. puteți selecta luminozitatea și timpul dorite. De exemplu: prin apăsarea telecomenzii (☀️) + (5H) + (40%) lămpa se va aprinde automat noaptea și va menține 40% luminozitate timp de 5 ore, la final va trece în modul senzor automat.

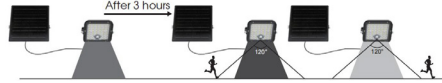

MODE B - Modul senzor automat

Lampa se aprinde automat noaptea. Se aprinde la luminozitate maximă atunci când este detectată mișcare la o distanță ≤8 metri, apoi trece la luminozitate mai mică după 30 de secunde fără mișcare.

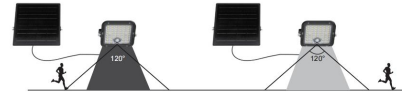

AVERTIZĂRI:

Încărcați mai întâi produsul în lumina soarelui înainte de a nu fi folosit o perioadă lungă de timp (înainte de iarnă, de exemplu).

Vărfurile și șuruburile sunt ascuțite, nu lăsați copiii să le atingă pentru a evita rănirea.

IMPORTANT: Panoul trebuie să primească cât mai multă lumină solară. Prin urmare, amplasați panoul într-un loc însorit, unde se poate ajunge la cel puțin 8 ore de soare pentru a permite încărcarea completă a bateriei. Poziționarea panoului va afecta durata luminii emise.

În lunile de iarnă sau în zilele ploioase: lămpa nu se va reîncarca foarte puțin deoarece lumina soarelui nu va fi suficient de puternică pentru a reîncarca bateria, de aceea va fi normal ca lumina să dureze câteva minute sau să nu se aprindă deloc.

ATENȚIE: Ca toate lămpile solare, această lămpă este echipată cu un detector de crepuscular care îi permite:

- să se oprească în timpul zilei pentru a se reîncărca cu lumina soarelui

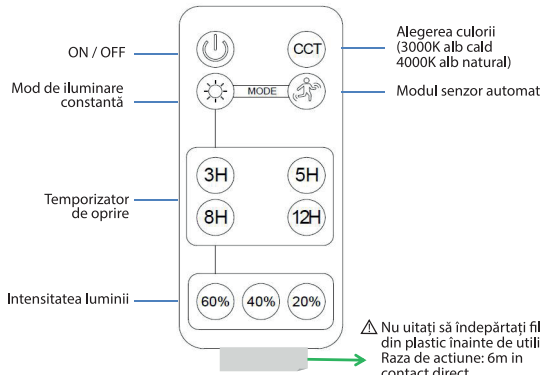

⚠️ Nu uitați să îndepărtați filmul din plastic înainte de utilizare.
Raza de acțiune: 6m în contact direct

- să se pornească automat când soarele apune

Dacă doriți să testați lampa, trebuie să o plasați într-un mediu întunecat pentru a verifica dacă se aprinde când comutatorul este setat pe ON.

Vă recomandăm să mutați întrerupătorul pe OFF atunci când decideți că nu doriți să utilizați lampa pentru o perioadă lungă de timp (de exemplu iarna), pentru a evita deteriorarea bateriei.

INFORMAȚIE DE UTILIZATORII APARATELOR DE UZ CASNIC

Potrivit articolului 13 din Decretul Legislativ 25 iulie 2005, n 151 "Punerea în aplicare a Directiv 2002/95/CE, 2002/96/CE și 2003/108/CE privind reducerea de CO de substanțe periculoase în echipamentele electrice și "Decretul nr legislativ și 188 din 20 noiembrie 2008" electronică, precum și de eliminare a deșeurilor Punerea în aplicare a Directivei 2006/66/CE privind bateriile și acumulatorii și deșeurile acestora"



Simbolul din aparatele electronice, baterii și acumulatori indică faptul că echipamentele, și bateriile / bateriile reincărcabile în ea, la sfârșitul duratei de viață trebuie colectate separat de alte deșeuri. Utete, prin urmare, ar trebui să fie acordată produselor sdetti au ajuns la echipamentelor, atunci când cumpără un produs nou ecghivalent, pe un unu la unu). Colectarea separată pentru următoarea pomire a echipamentului și a bateriilor/acumulatorilor sunt dispuse la reciclare, tratare și eliminare echipamente ambintalment ajută la prevenirea eventualelor efecte negative asupra mediului înconjurător și a sănătății și promovează reutilizarea sau reciclarea materialelor care sunt compuse. Eliminarea ilegală de echipamente, baterii și acumulatori de comnputa utilizator aplicarea de sancțiuni în conformitate cu legislația și regulamentele în vigoare.

GARANȚIE

ATANȚIE: Garanția nu este valabilă fără primirea sau dovada de cumpărare

TERMENI ȘI GARANȚIE

- Unitatea este garantat timp de 24 luni - obiectul extinderii - de la compărării împotriva defectelor de material și de manodoperă.
- Noi nu garantăm piesele estetice, baterii, butoane, LED-uri, lampadin, piese supuse uzurii asportaili, daune cauzate de neglijență, utilizarea, instalarea incorectă sau neorespuznătoare respectarea riportae nu cu instrucțiunile de utilizare sau cu toate acestea cauzate de fenomene din afara aparatului normală funcționamnto. În mod articular, precum și modul de exemplu, se subliniat în mod expres că faptul ca au tăiat cabdul de alimentare al transformatorului, fie prin uitare pentru a reincarca bateria plumb a produselor care le folosesc sunt de fapt anulează garanția.
- Această garanție este nulă în cazul în care unitatea a fost falsificat, cu sau ripaato neautorizate de confort.
- Garantia acopera inlocuirea sau repararea pieselor reconoscute ca fiind defecte de manodoperă, inclusiv forta de muncă necesară.
- La latitudinea de Velamp Industries Ltd. întregul echipament audio-vizual poate fi înlocuit cu același model sau un produs alternativ, fără ca aceasta săconstituie extindere a garanției.
- E Despăgubirea pentru daunele directe sau indirecte de orice natuara persoanelor sau bunurilor, pentru utilizarea sau lipsa de utilizare a dispozitivului.
- În orice caz, costurile și riscurile de transport vor fi suportate de către cumpărător.

LED SOLARNI PROJEKTOR SA SENZOROM POKRETA

1. INSTALACIJA (SL.1):

Dobro pripremite svjetiljku, pribor i alat. Provjerite položaj ugradnje svjetiljke i ploče kao i duljinu kabela.

1. INSTALACIJA SVJETILJKE: izbušite 2 rupe Ø8 mm na zidu dubine 60 mm, pričvrstite svjetiljku na zid s ekspanzionim tiplama i vijcima.
2. INSTALACIJA PLOČE: izbušite 2 rupe Ø8 mm na zidu dubine 60 mm, pričvrstite solarnu ploču na zid ekspanzionim čepovima i vijcima.
3. Spojite žicu od solarne ploče na svjetiljku i čvrsto je zavrnite.
4. Pritisnite tipku ON-OFF na lampi da uključite lampu, a zatim pomoću daljinskog upravljača postavite željeni način rada.

2. UPOTREBA:



On/Off

Najprije pritisnite tipku ON-OFF na lampi, lampa će se automatski uključiti i ući u način stalnog osvjjetljenja. Zatim pomoću daljinskog upravljača postavite željeni način osvjjetljenja kao i boju svjetla (3000K ili 4000K)

NAČIN A - Način stalnog osvjjetljenja

Lampa se automatski uključuje noću i održava svjetlinu na 60% 3h, nakon čega se lampa prebacuje u automatski način rada senzora. možete odabrati željenu svjetlinu i vrijeme. Na primjer: pritiskom na daljinski upravljač (☀️ + 5H) + 40% lampa će automatski svijetliti noću i održavati 40% svjetline 5 sati, na kraju će se prebaciti u automatski senzorski mod.

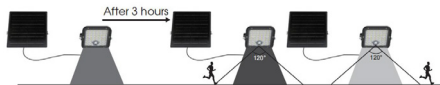

NAČIN B - Automatski način rada senzora

Lampa se automatski uključuje noću. Uključuje se pri maksimalnoj svjetlini kada se otkrije kretanje na udaljenosti ≤8 metara, zatim se prebacuje na nižu svjetlinu nakon 30 sekundi bez kretanja.



UPOZORENJA:

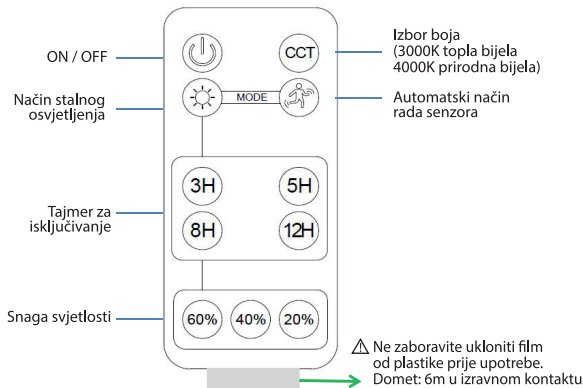

Prvo stavite proizvod na sunčevu svjetlost prije nego što ga nećete koristiti dulje vrijeme (primjerice prije zime).

Vrhovi i vi

ji su oštri, ne dopustite djeci da ih dodiruju kako bi izbjegli ozljede.

VAŽNO: Ploča mora primati što više sunčeve svjetlosti. Stoga postavite ploču na sunčano mjesto, gdje je moguće postići najmanje 8 sunčanih sati kako bi se baterija mogla u potpunosti napuniti. Pozicioniranje ploče utječe na trajanje emitirane svjetlosti. U zimskim mjesecima ili za kišnih dana: lampa se neće puniti vrlo malo jer sunčeva svjetlost neće biti dovoljno jaka da napuni bateriju, stoga će biti normalno da će svjetlo trajati nekoliko minuta ili da se uopće neće uključiti.

PAŽNJA: Kao i sve solarne svjetiljke, ova svjetiljka opremljena je detektorom sumraka koji joj omogućuje:

- za isključivanje tijekom dana kako biste se napunili sunčevom svjetlošću

- da se automatski uključuje kada sunce zađe

Ako želite testirati lampu, morate je staviti u tamno okruženje kako biste provjerili uključuje li se kada je prekidač postavljen na ON.

Preporučujemo da pomaknete prekidač na OFF kada odlučite da ne želite koristiti lampu dulje vrijeme (na primjer, zimi), kako biste izbjegli oštećenje baterije.



U skladu s provedbe 2002/95/CE, 2002/96/CE i 2003/108/CE direktiva, s obzirom na smanjenje upotrebe opasnih tvari u električnoj i elektroničkoj opremi, kao i odlaganje otpada. Simbol prekrizane kante na uređaju i na pakiranju predstavlja da se uređaj na kraju svog životnog vijeka mora propisano odložiti. Stoga korisnik mora uređaj predati u prikladne centre za separaciju elektronskog i elektroničkog tehničkog otpada, ili vratiti nazad uređaj gdje je kupljen. Takvim odlaganjem nekorisćenih uređaja pridonosi izbjegavanju mogućih negativnih efekata na okoliš i na zdravlje te pridonosi ponovnom korištenju recikliranih materijala. Nepropisano odlaganje proizvoda može aplicirati mjere bazirane po trenutnim zakonskim regulativama. Za više informacija o pravilnom odlaganju elektronskog i elektroničkog otpada kontaktirati nadležne službe.

JAMSTVENI UVJETI

POZOR: jamstvo je važeće samo uz predočenje računa.

JAMSTVENE KLAUZULE

1. Proizvod ima jamstvo na 24 mjeseca od datuma kupovine na neispravnosti u materijalu ili proizvodnji.

2. Jamstvo ne pokriva: estetske komponente, baterije, ručice, LED, žarulje, odvojivi dijelovi podložni trošenju, štete zbog nepažnje, nepravilne instalacije ili instalacije koja nije u skladu sa upozorenjima u uputstvima za instalaciju ili prouzrokovane vanjskim fenomenima. Npr. rezanje kabela za napajanje transformatora ili ako se zaborave napuniti baterije proizvoda dovode do poništenja jamstva.

3. Jamstvo je nevažeće ako je proizvod prepravljn ili popravljen od strane neovlaštenih osoba.

4. Jamstvo predstavlja zamjenu ili popravak komponenata indetificiranih kao neispravne od proizvodnje.

5. U ime Velamp Industries srl nahodjenju, cijeli proizvod može biti supstituiran istim proizvodom ili nekim drugim proizvodom, bez dodatnog produženja garancije.

6. Naknada za bilo izravne ili neizravne štete bilo koje prirode osobama ili stvarima, za upotrebu ili za obustavu uporabe proizvoda je isključena.

7. Kupac je odgovoran za sve troškove prijevoza i rizike tokom prijevoza.

PT PROJOTOR SOLAR LED COM SENSOR DE MOVIMENT

1. INSTALAÇÃO (FIG.1):

Prepare bem a lâmpada, acessórios e ferramentas. Verifique a posição de instalação da lâmpada e do painel, bem como o comprimento do cabo.

1. **INSTALAÇÃO DA LÂMPADA:** faça 2 furos de Ø8mm na parede com profundidade de 60mm, fixe a lâmpada na parede com buchas e parafusos.

2. **INSTALAÇÃO DO PAINEL:** faça 2 furos de Ø8mm na parede com profundidade de 60mm, fixe o painel solar na parede com buchas e parafusos de expansão.

3. Conecte o fio do painel solar à lâmpada e aperte-o bem.

4. Pressione o botão ON-OFF na lâmpada para acendê-la e, em seguida, use o controle remoto para definir o modo de trabalho desejado.

2. USO:



Pressione o botão ON-OFF na lâmpada primeiro, a lâmpada acenderá automaticamente e entrará no modo de iluminação constante. Em seguida, use o controle remoto para definir o modo de iluminação desejado, bem como a cor da luz (3000K ou 4000K)

MODO A - Modo de iluminação constante

A lâmpada acende automaticamente à noite e mantém o brilho em 60% por 3H, após o qual a lâmpada muda para o modo de sensor automático. você pode selecionar o brilho e o tempo desejados. Por exemplo: ao pressionar o controle remoto $\odot + 5H + 40\%$ a lâmpada acenderá automaticamente à noite e manterá 40% de brilho por 5 horas, ao final passará para o modo sensor automático.

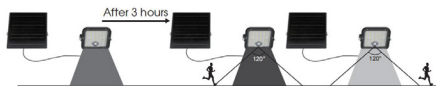

MODO B - Modo de sensor automático

A lâmpada acende automaticamente à noite. Ele liga no brilho máximo quando o movimento é detectado a uma distância ≤ 8 metros e, em seguida, muda para o brilho mais baixo após 30 segundos sem movimento.



AVISOS:

Primeiro coloque o produto sob a luz do sol antes que não seja usado por um longo período (antes do inverno, por exemplo).

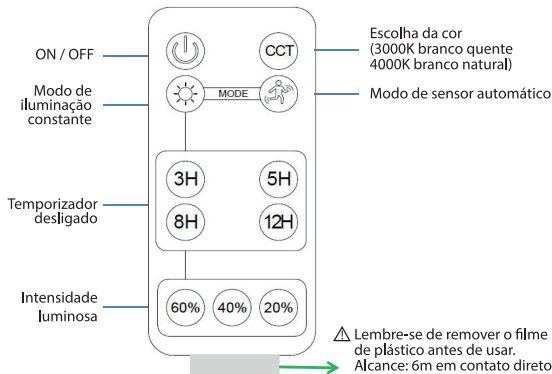

As pontas e os parafusos são afiados, não deixe que as crianças os toquem para evitar ferimentos.

IMPORTANTE: O painel deve receber o máximo de luz solar possível. Portanto, coloque o painel em um local ensolarado, onde pelo menos 8 horas de sol possam ser alcançadas para permitir que a bateria seja totalmente recarregada. O posicionamento do painel afetará a duração da luz emitida.

Nos meses de inverno ou em dias chuvosos: a lâmpada não recarregará muito pouco porque a luz do sol não será forte o suficiente para recarregar a bateria, portanto, será normal que a luz dure alguns minutos ou não acenda.

ATENÇÃO: Como todas as lâmpadas solares, esta lâmpada está equipada com um detector crepuscular que permite:

- para desligar durante o dia para recarregar com a luz do sol
- para ligar automaticamente quando o sol se põe

Se você quiser testar a lâmpada, você deve colocá-la em um ambiente escuro para verificar se ela acende quando o interruptor está na posição ON.

Recomendamos que você mova o interruptor para OFF quando decidir que não deseja usar a lâmpada por um longo período (no inverno, por exemplo), para evitar danos à bateria.

ELIMINAÇÃO CORRETO DESTA PRODUTO

INFORMAÇÕES AOS UTILIZADORES DE EQUIPAMENTOS DOMÉSTICOS

Nos termos do art.º 26 do Decreto Lei de 14 de março de 2014, n. 49 "Implementação da diretiva 2012/19/UE relativa a resíduos de equipamentos elétricos e eletrônicos (REEE)" O símbolo de reciclagem exibido no equipamento ou na respectiva embalagem indica que o produto, no final da sua vida útil, deve ser recolhido separadamente de outros resíduos. O utilizador deverá, portanto, entregar o equipamento no final da vida aos centros municipais apropriados de recolha seletiva de resíduos de equipamentos elétricos e eletrônicos."

Como alternativa à gestão autónoma é possível entregar o equipamento de que deseja desfazer-se ao revendedor, no momento da aquisição de um novo equipamento de tipo equivalente. Em lojas de produtos eletrónicos com uma superfície de vendas de, pelo menos, 400 m² pode também entregar gratuitamente, sem obrigação de compra, os equipamentos eletrónicos a ser eliminados com dimensões inferiores a 25 cm. A recolha diferenciada apropriada para o início subsequente do equipamento desmontado para reciclagem, tratamento e eliminação ecológica, ajuda a evitar possíveis efeitos adversos no ambiente e na saúde e favorece a reutilização e/ou reciclagem dos materiais dos quais é composto o equipamento. A eliminação abusiva do produto pelo utilizador implica a aplicação das sanções previstas na legislação vigente.

Velamp Industries s.r.l. optou por aderir ao Consórcio ECOPEL - Consórcio nacional para a gestão de Resíduos de Equipamentos Elétricos e Eletrónicos (REEE) e de pilhas e acumuladores (RPA) - principal Sistema Coletivo que garante aos consumidores o tratamento adequado e recuperação dos REEE e a promoção de políticas orientadas para a proteção ambiental.

CONDIÇÕES DE GARANTIA

ATENÇÃO: A garantia só é válida se for acompanhada o recibo original de venda.

TERMOS DE GARANTIA

1. O produto é garantido contra defeitos de fabricação por 24 meses a partir da data de compra indicada no recibo.
2. Peças estéticas, baterias, cabos, LEDs lâmpadas, peças removíveis, como todas as peças sujeitas a desgaste, o dano criado não negligência, uso ou instalação inadequados ou não em conformidade com as instruções do manual do usar, e em todos os casos causada por eventos externos o funcionamento normal do produto são cobertos pela garantia. em e, especialmente, como exemplos, o facto de o corte do cabo de alimentação elétrico ou se esqueça de carregar as baterias de chumbo-ácido a cada 3 meses, de facto, cancelar a garantia.
3. A garantia é nula se o aparelho tiver sido aberto, manuseado e / ou reparados por pessoas não autorizadas.

4. A garantia é a reparação ou substituição de peças e componentes defeituosos, incluindo o trabalho necessário reiniciando o produto.

5. VELAMP INDUSTRIES SRL reserva-se o direito de reparar o produto defeituoso ou substituí-lo por um modelo idêntico ou semelhante, sem que esta operação é uma extensão da garantia.

6. Estão excluídos de qualquer tipo de indenização ou compensação por quaisquer danos diretos ou indiretos de qualquer natureza se as pessoas ou bens causados pelo uso ou suspensão a utilização do aparelho

7. Em todos os casos aplicáveis, os custos e riscos de transporte para o cliente.

SE LED SOLPROJEKTOR MED RÖRELSESENSOR

1. INSTALLATION (FIG.1):

Förbered lampan, tillbehören och verktygen väl. Kontrollera lampans och panelens monteringsposition samt kabellängden.

1. INSTALLATION AV LAMPAN: borra 2 Ø8 mm hål på väggen med ett djup på 60 mm, fäst lampan på väggen med expansionspluggar och skruvar.

2. INSTALLATION AV PANEL: borra 2 Ø8 mm hål på väggen med ett djup på 60 mm, fäst solpanelen på väggen med expansionspluggar och skruvar.

3. Anslut ledningen från solpanelen till lampan och skruva fast den.

4. Tryck på ON-OFF-knappen på lampan för att tända lampan, använd sedan fjärrkontrollen för att ställa in önskat arbetsläge.

2. ANVÄNDNING:



On/Off

Tryck först på ON-OFF-knappen på lampan, lampan tänds automatiskt och går in i konstant belysningsläge. Använd sedan fjärrkontrollen för att ställa in önskat ljusläge samt ljusfärgen (3000K eller 4000K)

MODE A - Konstant ljusläge

Lampan tänds automatiskt på natten och håller ljusstyrkan på 60% i 3H, varefter lampan växlar till automatiskt sensorläge. du kan välja önskad ljusstyrka och tid. Till exempel: genom att trycka på fjärrkontrollen tänds (ON) + (5H) + (40%) lampan automatiskt på natten och bibehåller 40 % ljusstyrka i 5 timmar, i slutet växlar den till automatiskt sensorläge.

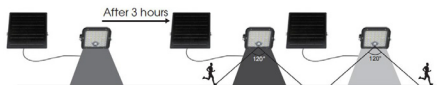

MODE B - Automatiskt sensorläge

Lampan tänds automatiskt på natten. Den slås på vid maximal ljusstyrka när rörelse upptäcks på ett avstånd ≤8 meter och växlar sedan till lägre ljusstyrka efter 30 sekunder utan rörelse.

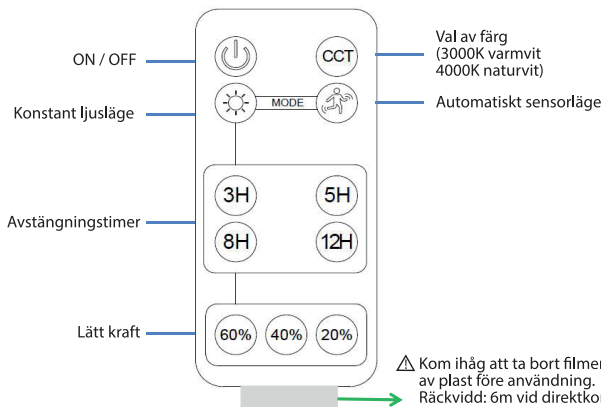

⚠ Kom ihåg att ta bort filmen av plast före användning. Räckvidd: 6m vid direktkontakt

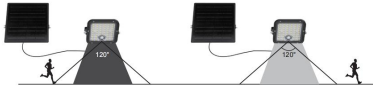

VARNINGAR:

Ladda först produkten i solljus innan den inte ska användas på en längre tid (till exempel före vintern).

Spetsarna och skruvarna är vassa, låt inte barn röra vid dem för att undvika skador.

VIKTIGT: Panelen måste få så mycket solljus som möjligt. Placera därför panelen på en solig plats där minst 8 timmars solen kan nås för att batteriet ska kunna laddas upp helt. Placeringen av panelen kommer att påverka varaktigheten av ljuset som sänds ut. Under vintermånaderna eller på regniga dagar: lamporna laddas inte särskilt lite eftersom solljuset inte kommer att vara tillräckligt kraftfullt för att ladda batteriet, det kommer därför att vara normalt att lamporna varar några minuter eller inte tänds alls.

OBSERVERA: Liksom alla solcellslampor är denna lampa utrustad med en skymningssdetektor som gör det möjligt:

- att stänga av under dagen för att ladda med solljuset

- för att slå på automatiskt när solen går ner

Om du vill testa lamporna måste du placera den i en mörk miljö för att kontrollera att den tänds när strömbrytaren står på ON.

Vi rekommenderar att du flyttar strömbrytaren till OFF när du bestämmer dig för att du inte vill använda lamporna under en längre period (till exempel på vintern), för att undvika att skada batteriet.



INFORMATION TILL ANVÄNDARE:

enligt art. 26 i lagförordning 14 mars 2014, nr. 49 "Implementering av direktiv 2012/19/EU om elektrisk och elektronisk avfallsutrustning (WEEE)" Symbolen för den korsade soppan på utrustningen eller på förpackningen indikerar att produkten vid slutet av sin livslängd måste samlas in separat från annat avfall. Användaren bör därför ge apparaten, som inte längre kan användas, till lämpliga kommunala differentierade avfallsstationer för elektrotekniskt och elektroniskt avfall. Alternativt är autonom hantering möjlig genom att leverera den apparat du vill kassera till återförsäljaren när du köper en ny, likvärdig apparat. Elektronikhandlare med butiksytor på minst 400 m² kan även ta emot elektroniska produkter för kassering med dimensioner under 25 cm utan kostnad, utan att du är skyldig att göra ett köp. Lämplig differentierad insamling och efterföljande sändning av utrustningen för återvinning, bearbetning och kassering, med hjälp av miljöanpassade metoder, bidrar till att undvika eventuella negativa effekter på miljö och hälsa och främjar återanvändning och återvinning av material som används för att tillverka utrustningen.

GARANTIVILLKOR - OBSERVERA: garantin gäller inte utan kvitto eller faktura

GARANTIKLAUSULER

- Produkten är garanterad i 24 månader från inköpsdatum mot defekter i material och tillverkning
- Undantagna från garantin är: de estetiska komponenterna, batterierna, knopparna, lysdioderna, glödlamporna, löstagbara delar som utsätts för slitage, skador på grund av vårdslöshet, användning, felaktig installation eller installation som inte överensstämmer med varningarna i bruksanvisningen eller dock orsakat av fenomen utanför produktens

normala drift. I synnerhet, och som ett exempel, notera att klippning av transformatorns nätkabel eller faktumet att glömma att ladda om blybatterierna i de produkter som använder dem gör garantin ogiltig.

- Garantin är ogiltig om produkten har manipulerats eller reparerats av obehörig personal.
- Garanti innebär utbyte eller reparation av komponenter som identifierats som defekta från tillverkningen inklusive arbetskostnader.
- På uppdrag av Velamp Industries srl, kan hela produkten ersättas med samma modell eller en alternativ produkt, utan att det utgör någon garantiförlängning.
- Ersättning för antingen direkt eller indirekt skada av något slag på personer eller saker, för användning av eller upphävande av användning av produkten är utesluten.
- Kunden ansvarar för eventuella transportavgifter och risker.

LED SOLARNI PROJEKTOR S SENZORJEM GIBANJA

1. NAMESTITEV(FIG.1):

1. NAMESTITEV (SLIKA 1): Dobro pripravite svetilko, dodate in orodje. Preverite položaj namestitve svetilke in plošče ter dolžino kabla.

1. NAMESTITEV SVETILKE: na steno izvrtajte 2 luknji Ø8 mm z globino 60 mm, pritrдите svetilko na steno z raztezniimi čepi in vijaki.

2. NAMESTITEV PANELA: izvrtajte 2 luknji Ø8 mm v steno z globino 60 mm, pritrдите solarno ploščo na steno z razširivnimi čepi in vijaki.

3. Prikjučite žico solarne plošče na svetilko in jo trdno privijte.

4. Pritisnite gumb VKLOP-IZKLOP na svetilki, da vklopite svetilko, nato z daljinskim upravljalnikom nastavite želeni način delovanja.

2. UPORABA:

Najprej pritisnite gumb VKLOP-IZKLOP na svetilki, svetilka se bo samodejno vklopila in prešla v način stalne osvetlitve. Nato z daljinskim upravljalnikom nastavite želeni način osvetlitve in barvo svetlobe (3000K ali 4000K)



On/Off

MODE A - Način stalne osvetlitve

Svetilka se ponoči samodejno vklopi in ohranja svetlost pri 60 % 3 ure, nato pa svetilka preklopi v samodejni senzorski način. Lahko izberete želeno svetlost in čas. Na primer: s pritiskom na daljinskim upravljalniku (☀️) + (5H) + (40%) bo svetilka samodejno zasvetila ponoči in bo 5 ur vzdrževala 40% svetilnost, na koncu pa preklopila v samodejni senzorski način.

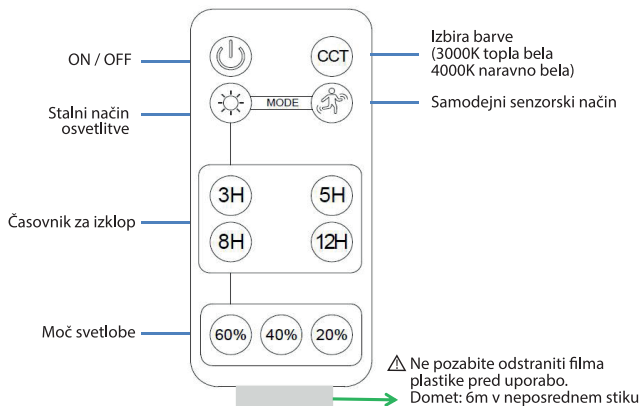
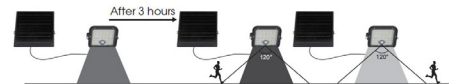

MODE B - Samodejni senzorski način

Svetilka se ponoči samodejno prižge. Vklopi se pri največji svetlosti, ko je zaznano gibanje na razdalji ≤ 8 metrov, nato pa preklopi na nižjo svetlost po 30 sekundah brez gibanja.



OPOZORILA:

Preden izdelek dlje časa ne uporabljate (na primer pred zimo), ga popolnoma naložite na sončno svetlobo.

Konice in vijaki so ostri, ne dovolite, da bi se jih otroci dotikali, da se izognete poškodbam.

POMEMBNO: Panel mora dobiti čim več sončne svetlobe. Zato ploščo postavite na sončno mesto, kjer lahko dosežete vsaj 8 ur sonca na dan, da se baterija popolnoma napolni. Položaj plošče bo vplival na trajanje svetlobe, ki jo oddaja svetilka.

V zimskih mesecih ali v deževnih dneh: svetilka se bo zelo malo polnila, ker sončna svetloba ne bo dovolj močna za polnjenje baterije, zato bo normalno, da bo svetloba trajala le nekaj minut ali pa se sploh ne bo prižgala.

INFORMACIJE ZA UPORABNIKE:



po čl. 26 zakonske uredbe 14. 3. 2014, št. 49 »Izvajanje Direktive 2012/19/EU o odpadni električni in elektronski opremi (OEEO)«. Simbol prekrizanega smetnjaka na opremi ali na embalaži pomeni, da je treba izdelek ob koncu življenjske dobe zbrati ločeno od ostalih odpadkov. Uporabnik naj zato napravo, ki ni več uporabna, odda na ustrezne komunalne postaje za ločene odpadke elektrotehnike in elektronske odpadke. Druga možnost je avtonomno ravnanje z dostavo aparata, ki ga želite zavreči, prodajalcu ob nakupu novega enakovrednega aparata. Trgovci na drobno z elektronikom z maloprodajnimi površinami najmanj 400 m² lahko brezplačno sprejmejo tudi elektronske izdelke z merami pod 25 cm v odpad, ne da bi vam morali opraviti nakup. Ustrezno ločeno zbiranje in kasnejše pošiljanje opreme v recikliranje, predelavo in odstranjevanje z uporabo okolju prijaznih metod pomaga preprečiti morebitne negativne vplive na okolje in zdravje ter spodbuja ponovno uporabo in recikliranje materialov, uporabljenih za izdelavo opreme.

GARANCIJSKI POGOJI - Opomba: brez potrdila ali računa garancija ne velja

GARANCIJSKE KLAVZULE

Izdelek ima garancijo 24 mesecev od datuma nakupa proti napakam v materialu in izdelavi

Iz garancije so izključeni: estetski deli, baterije, gumbi, LED diode, žarnice, odstranljivi deli, ki so izpostavljeni obrabi, poškodbe zaradi malomarnosti, uporabe, nepravilne namestitve ali namestitve, ki ni v skladu z opozorili in uporabniškem priročniku ali pa je nastala zaradi pojavi izven običajnega delovanja izdelka. Zlasti in kot primer upoštevajte, da prerez omrežnega kabla transformatorja ali dejstvo, da ste pozabili napolniti svinčene baterije v izdelkih, ki jih uporabljajo, razveljavi garancijo.

Garancija je neveljavna, če je izdelek posegala ali ga popravljala nepooblaščen oseba.

Garancija pomeni zamenjavo ali popravilo komponent, za katere je ugotovljena proizvodna napaka, vključno s stroški dela.

V imenu Velamp Industries srl lahko celoten izdelek zamenjate z enakim modelom ali alternativnim izdelkom, ne da bi to pomenilo podaljšanje garancije.

Nadomestilo za kakršno koli neposredno ali posredno škodo osebam ali stvarjem zaradi uporabe ali začasne prekinitve uporabe izdelka je izključeno.

Stranka je odgovorna za vse transportne stroške in tveganja.



VELAMP
Comunque luce

Prodotto distribuito da: VELAMP INDUSTRIES SRL
Viale Italia, 59 - 20094 Corsico (MI) Italy
info@velamp.com - www.velamp.com