

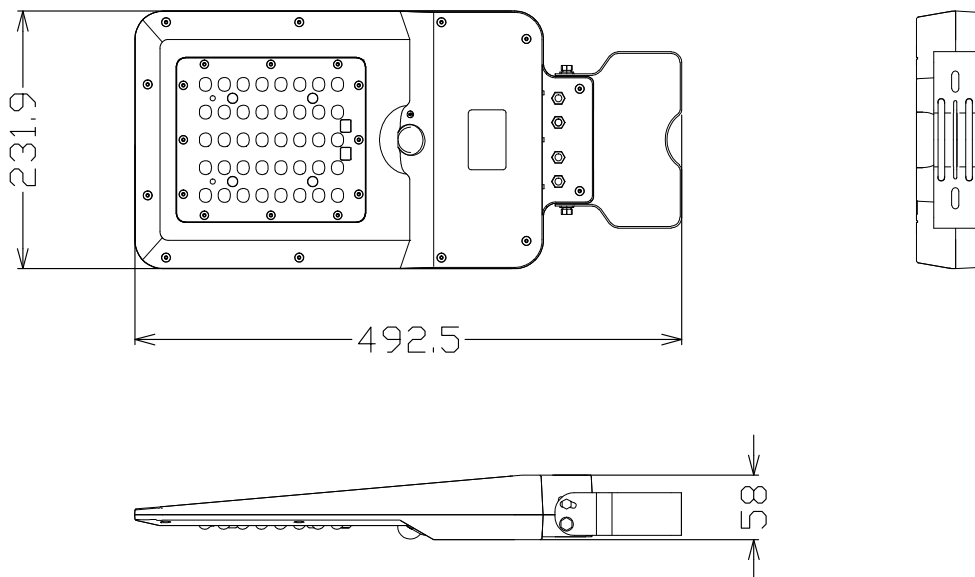

PRODUCT DESCRIPTION:



DIMENSIONS:



① LAMPIONE 15W LED SOLARE CON SENSORE DI MOVIMENTO

CODICE/ITEM CODE	SL373
Alimentazione / Kind of Power supply	Pannello solare in silicio monocristallino / Monocrystalline silicon solar panel 9.5W
Batteria (Capacità/Tipo) / Battery type	Li-ion 7,4V 5400 mAh (type 18650) sostituibile / replaceable
Tecnologia della Luce / Light technology	40 SMD LED
Power	15W
Lumen / Lumen	1600 Lumen
Autonomia / Run Time	Fino a 5 notti (a carica completa, modalità di regolazione automatica della luce) Up to 5 nights (full charge, automatic light adjustment mode)
Tipo di luce / Kelvin degrees	4000K
Tempo di ricarica / Charging time	- 15 ore / hours (Giorni soleggiati / Sunny days) - 8 ore / hours (Giorni piovosi, inverno / Rainy day, winter)
Durata di vita del LED / LED Life time	20.000 ore / hours
Tipo di fascio / Kind of beam	Diffuso / Diffuse
Angolo di rilevazione / Degrees motion sensor	120°
Distanza di rilevamento / IR Range	3-8 m
Tempo di funzionamento Working time	20 sec
Dimensioni prodotto / Product size	492.5 mm x 231.9 mm x 58 mm
Materiale / Materials	ABS + PC + Aluminium
Temperatura di lavoro / Working temperature	-15° / +50°
IP	IP65
Accessori / Accessories	- 2 zanche per montaggio su palo dritto. - 1 zanca per montaggio su palo curvo - Viti, tasselli e chiave a brugola. - 2 mounting brackets on straight pole. - 1 mounting bracket on curved pole - Screws, dowels and Allen wrench.

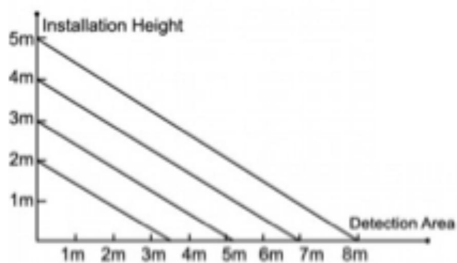

INSTALLAZIONE:

A. INSTALLAZIONE A MURO

1. Preparare la lampada, gli accessori e gli strumenti.
2. Praticare due fori di $\varnothing 8\text{mm}$ con una profondità di 60mm sulla parete. (1)
3. Fissare le viti ad espansione nei fori. (2)
4. Quindi utilizzare una chiave inglese per fissare la lampada alla parete con viti ad espansione. (3)

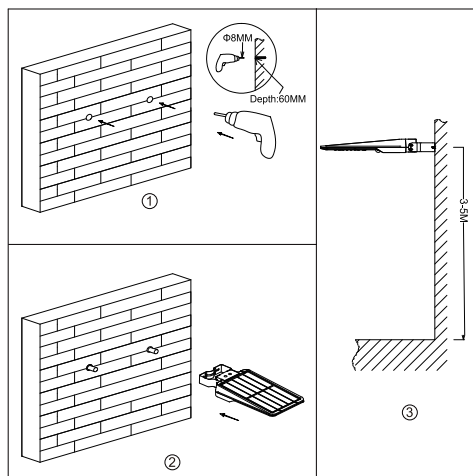

B. INSTALLAZIONE SU PALO DRITTO

1. Preparare la lampada, gli accessori e gli strumenti.
2. Rimuovere i dadi distanziali dalle staffe a forma di U. (1)
3. Utilizzare le staffe a forma di U per fissare la lampada al palo. (2)
4. Allentare le viti su entrambe le estremità della staffa e regolare l'angolazione della lampada secondo necessità, che è regolabile 20° in su e regolabile 10° in giù, quindi serrare le viti. (3-4)

*Questa installazione si applica a pali con un diametro di $\varnothing 40\text{-}60\text{mm}$.

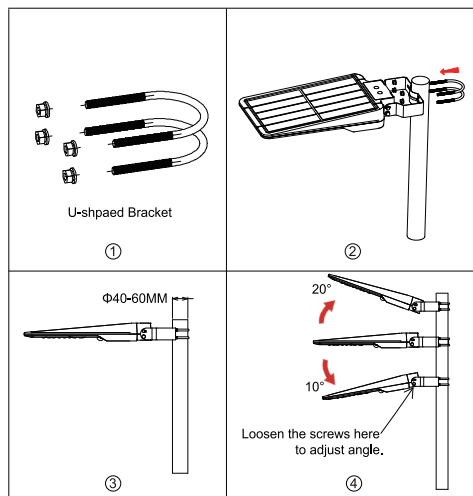

C. INSTALLAZIONE SU PALO CURVO

1. Preparare la lampada, gli accessori e gli strumenti.
2. Allentare le viti e staccare la staffa. (1-2)
3. Spostare il coperchio del portalampana. (3)
4. Fissare la staffa ad arco sul portalampana (non bloccare prima). (4)
5. Montare la lampada sul palo della lampada. (5)

6. Regolare la lampada e bilanciarla, quindi bloccare la staffa ad arco. (6)
 *Questa installazione si applica a pali con un diametro di 40-50mm.

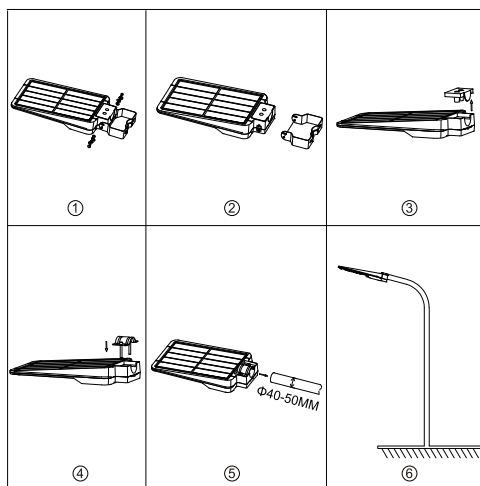

UTILIZZO:

Questa lampada è dotata di una modalità di illuminazione a regolazione automatica. È sufficiente premere il pulsante una volta: funzionerà da sola e si regolerà automaticamente.



 **ON/OFF**

FUNZIONAMENTO:

Prime 5 ore di illuminazione:

Si accende automaticamente alla massima luminosità (1600 lm) quando viene rilevato un movimento in una distanza ≤ 8 metri e quindi la luminosità si abbasserà dopo 20 secondi senza movimento.

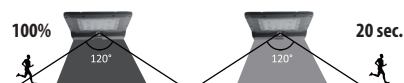

Dopo 5 ore di illuminazione o quando la capacità della batteria è inferiore al 30%:

Si accende automaticamente alla massima luminosità (1600 lm) quando viene rilevato un movimento in una distanza ≤ 8 metri e quindi la luminosità si abbasserà dopo 20 secondi senza movimento, quindi si spegne dopo 5 minuti.

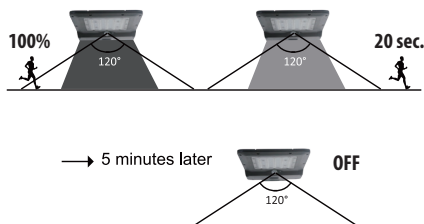

SOSTITUZIONE DELLA BATTERIA:

La lampada è dotata di una batteria interna al litio tipo 18650 7,4V 5400 mAh sostituibile

AVVERTENZE:

Caricare prima il prodotto alla luce del sole prima che non venga utilizzato per lungo tempo (prima dell'inverno ad esempio).

Le punte e le viti sono affilate, non lasciare che i bambini li tocchino per evitare lesioni.

IMPORTANTE: Il pannello deve ricevere la maggior quantità di luce solare possibile. Posizionare dunque il pannello in un luogo soleggiato, in cui si possono raggiungere almeno le 8 ore di sole per consentire alla batteria di ricaricarsi completamente. Il posizionamento del pannello influirà sulla durata della luce emessa dai fari. Nei mesi invernali o nelle giornate di pioggia: la lampada si ricaricherà poco perché la luce solare non sarà abbastanza potente per ricaricare la batteria, sarà quindi normale che la luce durerà pochi minuti o non si accenderà del tutto.

ATTENZIONE: Come tutte le lampade solari, la presente lampada è munita di un rivelatore crepuscolare che le permette:

- di spegnersi di giorno per ricaricarsi con la luce del sole
- di accendersi automaticamente quando tramonta il sole

Se volete provare la lampada dovete posizionarla in un ambiente buio per verificare che si accenda quando l'interruttore è posizionato su ON.

Vi consigliamo di spostare l'interruttore su OFF quando decidete di non voler usare per un lungo periodo la lampada (per inverno ad esempio), questo per evitare di danneggiare la batteria.

INFORMAZIONE AGLI UTENTI DI APPARECCHIATURE DOMESTICHE

Ai sensi dell'art. 26 del Decreto Legislativo 14 marzo 2014, n. 49 "Attuazione della direttiva 2012/19/UE sui rifiuti di apparecchiature elettriche ed elettroniche (RAEE)" Il simbolo del cassetto barrato riportato sull'apparecchiatura o sulla sua confezione indica che il prodotto alla fine della propria vita utile deve essere raccolto separatamente dagli altri rifiuti. L'utente dovrà, pertanto, conferire l'apparecchiatura giunta a fine vita agli idonei centri comunali di raccolta differenziata dei rifiuti elettrotecnici ed elettronici."



In alternativa alla gestione autonoma è possibile consegnare l'apparecchiatura che si desidera smaltire al rivenditore, al momento dell'acquisto di una nuova apparecchiatura di tipo equivalente. Presso i rivenditori di prodotti elettronici con superficie di vendita di almeno 400 m² è inoltre possibile consegnare gratuitamente, senza obbligo di acquisto, i prodotti elettronici da smaltire con dimensioni inferiori a 25 cm. L'adeguata raccolta differenziata per l'avvio successivo dell'apparecchiatura dismessa al riciclaggio, al trattamento e allo smaltimento ambientale compatibile contribuisce ad evitare possibili effetti negativi sull'ambiente e sulla salute e favorisce il riempimento e/o riciclo dei materiali di cui è composta l'apparecchiatura. Lo smaltimento abusivo del prodotto da parte dell'utente comporta l'applicazione delle sanzioni di cui alla corrente normativa di legge.

Velamp Industries s.r.l. ha scelto di aderire al Consorzio ECOPEL - Consorzio nazionale per la gestione dei Rifiuti di Apparecchiature Elettriche ed Elettroniche (RAEE) e di pile e accumulatori (Ri.P.A.) - primario Sistema Collettivo che garantisce ai consumatori il corretto trattamento e recupero dei RAEE e la promozione di politiche orientate alla tutela ambientale.

CONDIZIONI DELLA GARANZIA - ATTENZIONE: La garanzia non è valida senza lo scontrino fiscale o la fattura di acquisto.

CLAUSELE DELLA GARANZIA

1. L'apparecchio è garantito per 24 mesi – salvo estensione – dalla data di acquisto contro difetti di materiale e fabbricazione.
2. Sono escluse dalla garanzia le parti estetiche, le batterie, le manopole, i led, le lampadine, le parti asportabili soggetti ad usura, i danni provocati da incuria, uso, installazione errata o impropria non conforme alle avvertenze riportate sul libretto di istruzioni o comunque causati da fenomeni estranei al normale funzionamento dell'apparecchio. In particolare modo, ed a titolo di esempio, si fa espressamente notare che il fatto di tagliare il cavo di alimentazione del trasformatore o il fatto di dimenticare di ricaricare le batterie al piombo dei prodotti che ne fanno uso fanno decadere di fatto la garanzia.
3. La garanzia decade qualora l'apparecchio sia stato manomesso o riparato da personale non autorizzato.
4. Per garanzia si intende la sostituzione o la riparazione dei componenti riconosciuti come difetti di fabbrica, compresa la manodopera necessaria.
5. A discrezione da parte di Velamp Industries srl potrà essere sostituita l'intera apparecchiatura con lo stesso modello o prodotto alternativo, senza che ciò costituisca prolungamento della garanzia.
6. È escluso il risarcimento di danni diretti o indiretti di qualsiasi natura a persone o cose, per l'uso o la sospensione d'uso dell'apparecchio.
7. In ogni caso le spese e i rischi del trasporto sono a carico dell'acquirente

GB 15W SOLAR LED LIGHT WITH PIR MOTION SENSOR

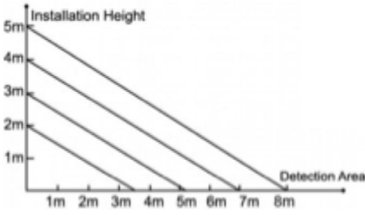

INSTALLATION:

A. WALL INSTALLATION

1. Prepare the lamp, accessories and tools.
2. Drill for $\varnothing 8\text{mm}$ holes with a depth of 60mm in the wall. (1)
3. Fasten the expansion screws in the holes. (2)
4. Then use a wrench to fix the lamp to the wall with expansion screws. (3)

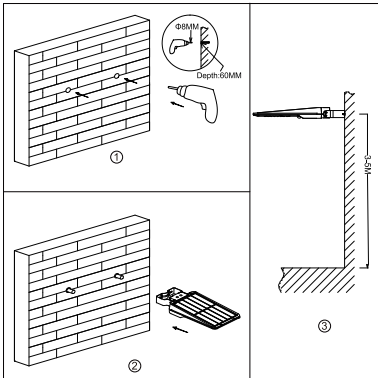

B. INSTALLATION ON STRAIGHT POLE

1. Prepare the lamp, accessories and tools.
 2. Remove the spacer nuts from the U-shaped brackets. (1)
 3. Use the U-shaped brackets to fix the lamp to the pole. (2)
 4. Loosen the screws on both ends of the bracket and adjust the angle of the lamp as needed, which is adjustable 20° up and 10° down, then tighten the screws. (3-4)
- * This installation applies to poles with a diameter of $\varnothing 40\text{-}60\text{mm}$.

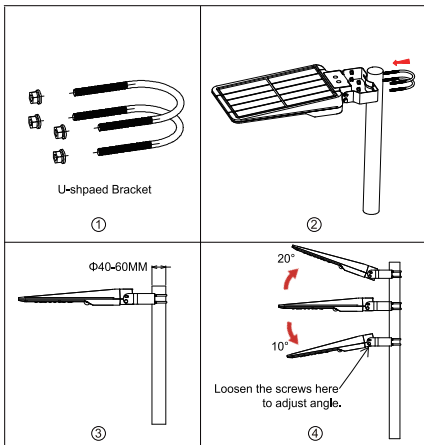

C. INSTALLATION ON CURVED POLE

1. Prepare the lamp, accessories and tools.

2. Loosen the screws and detach the bracket. (1-2)
 3. Remove the lamp holder cover. (3)
 4. Attach the arched bracket to the socket (do not lock first). (4)
 5. Mount the lamp on the lamp pole. (5)
 6. Adjust the lamp and balance it, then lock the arch bracket. (6)
- * This installation applies to poles with a diameter of 40-50mm.

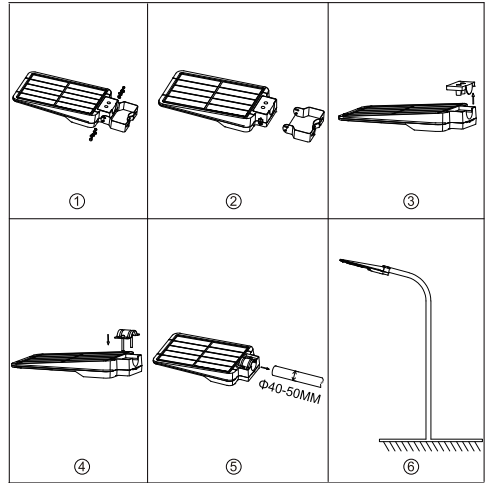

USE:

This lamp features a self-adjusting lighting mode. Just press the button once: it will work by itself and adjust automatically.



ON/OFF

OPERATION:

First 5 hours of lighting:

Automatically turns on at maximum brightness (1600 lm) when motion is detected in a distance ≤ 8 meters and then the brightness will dim after 20 seconds without motion.

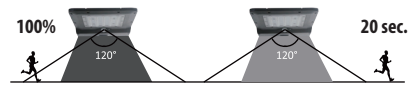

After 5 hours of lighting or when the battery capacity is below 30%:

It automatically turns on at maximum brightness (1600 lm) when motion is detected in a distance ≤ 8 meters and then brightness will dim after 20 seconds without movement, then turns off after 5 minutes..

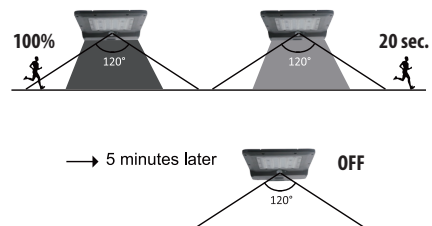

BATTERY REPLACEMENT:

The lamp is equipped with an internal replaceable 18650 7.4V 5400 mAh lithium battery

WARNINGS:

Fully load the product in sunlight before it is not used for a long time (before winter for example).

The spikes and screws are sharp, do not let children touch them to avoid injury.

IMPORTANT:

The panel must receive as much sunlight as possible. Therefore, place the panel in a sunny place, where at least 8 hours of sunshine per day can be reached to allow the battery to be fully recharged. The positioning of the panel will affect the duration of the light emitted by the spotlights.

In the winter months or on rainy days: the lamp will recharge very little because the sunlight will not be powerful enough to recharge the battery, it will therefore be normal that the light will last only a few minutes or it will not turn on at all.

WARNING: Like all solar lamps, this lamp is equipped with a twilight detector that allows the lamp:

- to turn off automatically during daytime so it can recharge its batteries using the sunlight
- to turn on automatically at nighttime.

If you want to test the lamp, you must place it in a dark environment to check that the light turns on when the switch is set on the ON position.

We recommend that you put the switch onto the OFF position when you decide not to use the lamp for a long time (during winter, for example), to avoid any damage to the battery.



INFORMATION FOR USERS: pursuant to Art. 26 of Legislative Decree 14 March 2014, no. 49 "Implementation of Directive 2012/19/EU on electrical and electronic waste equipment (WEEE)" The symbol of the crossed bin on the equipment or on the packaging indicates the product at the end of its useful life must be collected separately from other waste. The user should therefore give the appliance, which is no longer usable, to suitable municipal differentiated waste collection centres for electrotechnical and electronic waste. Alternatively, autonomous management is possible by delivering the appliance you want to dispose of to the retailer when purchasing a new, equivalent appliance. Electronic retailers with retail surfaces of at least 400 m² can also accept electronic products for disposal with dimensions under 25 cm free of charge, without you being obliged to make a purchase. Appropriate differentiated collection and subsequent sending of the equipment for recycling, processing and disposal, using environmentally compatible means, contributes to avoiding possible negative effects on the environment and health and promotes re-use and recycling of materials used to manufacture the equipment.

GUARANTEE CONDITIONS - ATTENTION: the guarantee is not valid without the receipt or the invoice

GUARANTEE CLAUSES

1. The product is guaranteed for 24 months from the date of purchase against defects in materials and manufacturing
2. Excluded from the guarantee are: the esthetic components, the batteries, the knobs, the LEDs, the bulbs, removable parts subject to wear, damage due to negligence, use, incorrect installation or installation not in accordance with the warnings in the instruction manual or however caused by phenomena outside the normal operations of the product. In particular, and as an example, note that the cutting of the power cord of the transformer or the fact of forgetting to recharge the lead batteries of the products which use them invalidate the guarantee.
3. The guarantee is invalid if the product has been tampered with or repaired by unauthorized personnel.
4. Guarantee means the substitution or repair of components identified as defective from manufacturing including the labor costs.
5. On behalf of Velamp Industries srl discretion, the entire product can be substituted by the same model or an alternative product, without constituting any guarantee extension.
6. Compensation for either direct or indirect damage of any nature to persons or things, for the use of or the suspension of use of the product is excluded.
7. The client is responsible for any transportation fees and risks.

ⓔ RÉVERBÈRE SOLAIRE LED 15W AVEC DÉTECTEUR DE MOUVEMENTS

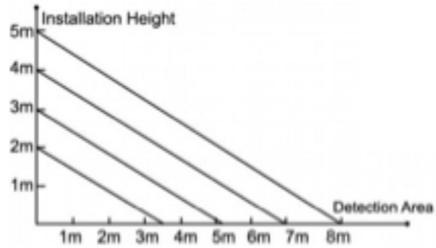

INSTALLATION:

A. INSTALLATION MURALE

1. Préparez la lampe, les accessoires et les outils.
2. Percez deux trous de $\varnothing 8$ mm avec une profondeur de 60 mm dans le mur. (1)
3. Serrez les vis d'expansion dans les trous. (2)
4. Ensuite, utilisez une clé pour fixer la lampe au mur avec des vis à expansion. (3)

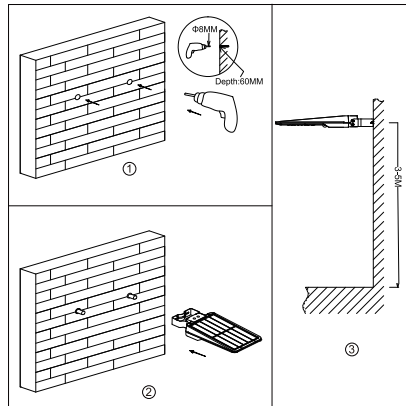

B. INSTALLATION SUR POTEAU DROIT

1. Préparez la lampe, les accessoires et les outils.
2. Retirez les écrous d'espacement des supports en forme de U. (1)
3. Utilisez les supports en forme de U pour fixer la lampe au mât. (2)
4. Desserrez les vis aux deux extrémités du support et ajustez l'angle de la lampe au besoin, qui est réglable de 20° vers le haut et de 10° vers le bas, puis serrez les vis. (3-4)

* Cette installation s'applique aux mâts d'un diamètre $\varnothing 40-60$ mm.

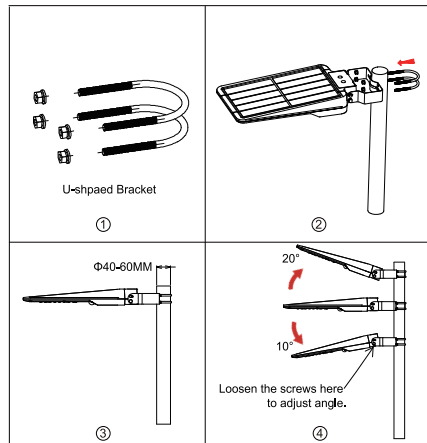

C. INSTALLATION SUR POTEAU COURBE

1. Préparez la lampe, les accessoires et les outils.
2. Desserrez les vis et détachez le support. (1-2)
3. Retirez le couvercle du support de lampe. (3)
4. Fixez le support arqué à la prise (ne verrouillez pas d'abord). (4)
5. Montez la lampe sur le mât. (5)
6. Ajustez la lampe et équilibrez-la, puis verrouillez le support en arc. (6)

* Cette installation s'applique aux mâts d'un diamètre de 40 à 50 mm.

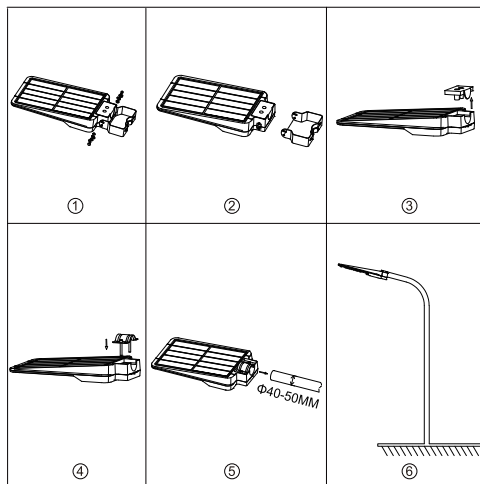

UTILISATION:

Cette lampe dispose d'un mode d'éclairage auto-ajustable. Il suffit d'appuyer une fois sur le bouton : elle fonctionnera toute seule et s'ajustera automatiquement.



 **ON/OFF**

FONCTIONNEMENT:

5 premières heures d'éclairage :

La lampe s'allume automatiquement à la luminosité maximale (1600 lm) lorsqu'un mouvement est détecté à une distance ≤ 8 mètres, puis la luminosité diminue après 20 secondes sans mouvement.



Après 5 heures d'éclairage ou lorsque la capacité de la batterie est inférieure à 30 % :

La lampe s'allume automatiquement à la luminosité maximale (1600 lm) lorsqu'un mouvement est détecté à une distance ≤ 8 mètres, puis la luminosité diminue après 20 secondes sans mouvement, puis la lampe s'éteint après 5 minutes.

REMPACEMENT DE LA BATTERIE :

La lampe est équipée d'une batterie au lithium interne remplaçable 18650 5400mAh / 7,4V

MISES EN GARDE:

Chargez d'abord le produit au soleil avant qu'il ne soit pas utilisé pendant une longue période (avant l'hiver par exemple).

Les piquets et les vis sont coupantes, ne laissez pas les enfants les toucher pour éviter les blessures.

IMPORTANT: Le panneau doit recevoir le plus de lumière solaire possible. Par conséquent, placez le panneau dans un endroit ensoleillé, où au moins 8 heures d'ensoleillement peuvent être atteintes pour permettre à la batterie d'être complètement rechargée. Le positionnement du panneau affectera la durée de la lumière émise par les projecteurs.

Pendant les mois d'hiver ou les jours de pluie : la batterie ne se rechargera que très peu car la lumière du soleil ne sera pas assez puissante pour recharger complètement la batterie, il sera donc normal que la lampe dure seulement quelques minutes ou qu'elle ne s'allume pas du tout.

ATTENTION : Comme toutes les lampes solaires, cette lampe est équipée d'un détecteur crépusculaire qui lui permet :

- de s'éteindre automatiquement pendant la journée afin qu'elle puisse se recharger avec la lumière du soleil
- de s'allumer automatiquement lorsque la nuit tombe.

Si vous souhaitez tester la lampe, vous devez la placer dans un environnement sombre pour vérifier qu'elle s'allume lorsque l'interrupteur est placé sur ON.

Nous vous recommandons de placer l'interrupteur de la lampe sur OFF lorsque vous décidez de ne pas utiliser la lampe pendant une longue période (durant l'hiver par exemple), afin d'éviter d'endommager la batterie.

ÉLIMINATION CORRECTE DE CE PRODUIT



Participons à la protection de notre environnement en éliminant les piles et les produits électriques usagés de façon responsable. Les déchets électriques et électroniques (DEEE) et les batteries ne doivent pas être jetés avec les ordures ménagères. Contacter la mairie de votre domicile pour connaître la marche à suivre afin que des substances polluantes ne contaminent pas l'environnement. Le logo qui est apposé sur ce produit témoigne de votre participation à la collecte, la récupération, au recyclage et la réutilisation de ces déchets. Pb Batteries au plomb/Cd Batteries au cadmium/Hg batteries au mercure.

CONDITIONS DE GARANTIE

ATTENTION : la garantie est valable seulement si elle est accompagnée du ticket de caisse original.

CLAUSES DE GARANTIE

1. L'appareil est garanti contre les défauts de fabrication pendant 24 mois à partir de la date d'achat indiquée sur le ticket de caisse.
2. Les parties esthétiques, les batteries, les poignées, les LED, les ampoules, les parties amovibles comme toutes les parties sujettes à l'usure, les dommages créés par négligence, l'usage ou l'installation impropres ou non conformes aux instructions présentées sur le manuel d'utilisation, et dans tous les cas causés par des phénomènes étrangers au fonctionnement normal du produit sont exclus de la garantie. En particulier et à titre d'exemples le fait de tailler le câble d'alimentation électrique ou d'oublier de recharger les batteries au plomb tous les 3 mois annule de fait la garantie.
3. La garantie s'annule si l'appareil a été ouvert, manipulé et/ou réparé par des personnes non autorisées.
4. La garantie s'entend comme substitution ou réparation des pièces et composants défectueux, y compris la main d'œuvre nécessaire à la remise en marche du produit.
5. VELAMP INDUSTRIES SRL se réserve le droit de réparer le produit défectueux ou le remplacer par un modèle identique ou similaire, sans que cette opération ne constitue une prolongation de la garantie.
6. Sont exclus toute forme de dédommagements ou indemnités pour d'éventuels dommages directs ou indirects de quelque nature que ce soit à personnes ou biens causés par l'usage ou la suspension de l'usage de l'appareil.
7. Dans tous les cas applicables, les frais et les risques de transport sont à la charge du client.

Ⓛ 15W SOLAR-LED-LICHT MIT PIR-BEWEGUNGSSENSOR

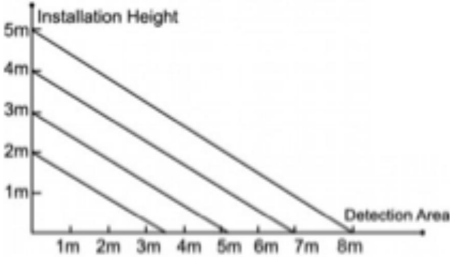

INSTALLATION:

A. WANDINSTALLATION

1. Bereiten Sie Lampe, Zubehör und Werkzeuge vor.
2. Bohren Sie Löcher mit $\varnothing 8$ mm und einer Tiefe von 60 mm in die Wand. (1)
3. Ziehen Sie die Dehnschrauben in den Löchern fest. (2)
4. Verwenden Sie dann einen Schraubenschlüssel, um die Lampe mit Dehnschrauben an der Wand zu befestigen. (3)

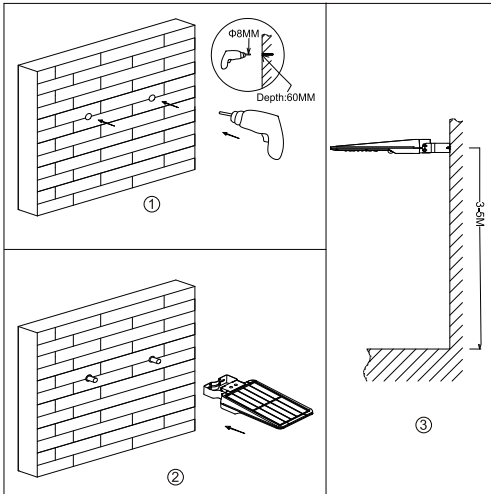

B. INSTALLATION AUF GERADE POLE

1. Bereiten Sie Lampe, Zubehör und Werkzeuge vor.
2. Entfernen Sie die Distanzmuttern von den U-förmigen Halterungen. (1)
3. Verwenden Sie die U-förmigen Halterungen, um die Lampe an der Stange zu befestigen. (2)
4. Lösen Sie die Schrauben an beiden Enden der Halterung und stellen Sie den Winkel der Lampe nach Bedarf ein, der um 20° nach oben und 10° nach unten verstellbar ist, dann ziehen Sie die Schrauben fest. (3-4)

* Diese Installation gilt für Masten mit einem Durchmesser von $\varnothing 40-60$ mm.

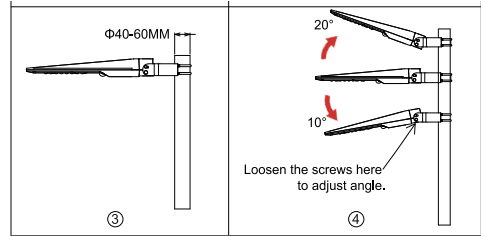
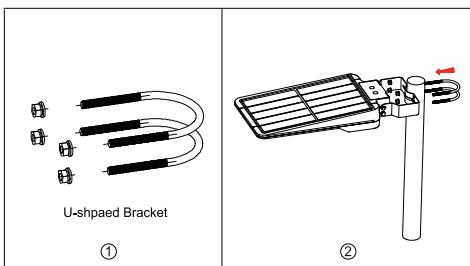

C. INSTALLATION AN GEBOGENEN POLE

1. Bereiten Sie Lampe, Zubehör und Werkzeuge vor.
 2. Lösen Sie die Schrauben und nehmen Sie die Halterung ab. (1-2)
 3. Entfernen Sie die Lampenfassungsabdeckung. (3)
 4. Befestigen Sie die Bogenhalterung an der Buchse (nicht vorher verriegeln). (4)
 5. Montieren Sie die Lampe am Lampenmast. (5)
 6. Justieren Sie die Lampe und balancieren Sie sie aus, dann verriegeln Sie die Bogenhalterung. (6)
- * Diese Installation gilt für Masten mit einem Durchmesser von 40-50 mm.

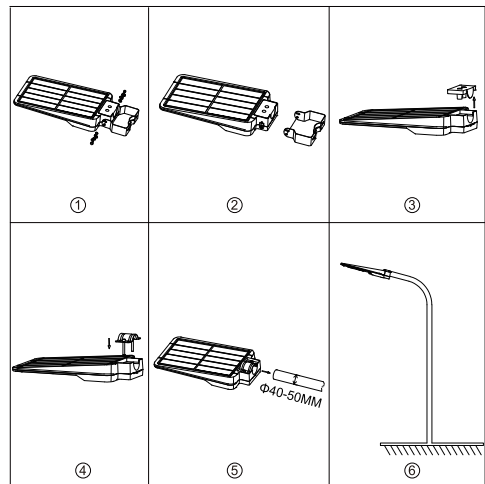

VERWENDEN:

Diese Lampe verfügt über einen sich selbst einstellenden Beleuchtungsmodus. Drücken Sie einfach die Taste einmal: Es funktioniert von selbst und passt sich automatisch an.



Ⓛ ON/OFF

BETRIEB:

Die ersten 5 Stunden Beleuchtung:

Schaltet sich automatisch mit maximaler Helligkeit (1600 lm) ein, wenn eine Bewegung in einer Entfernung von ≤ 8 Metern erkannt wird, und dann wird die Helligkeit nach 20 Sekunden ohne Bewegung gedimmt.

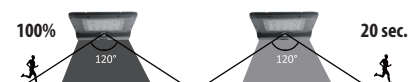

Nach 5 Stunden Beleuchtung oder wenn die Batteriekapazität unter 30 % liegt:

Es schaltet sich automatisch mit maximaler Helligkeit (1600 lm) ein, wenn eine Bewegung in einer Entfernung von ≤ 8 Metern erkannt wird, und dann wird die Helligkeit nach 20 Sekunden ohne Bewegung gedimmt und dann nach 5 Minuten ausgeschaltet.

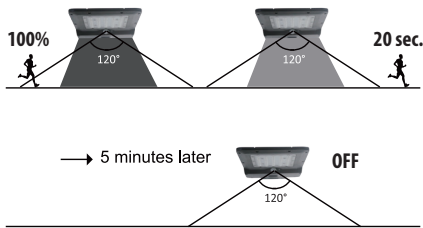

BATTERIEERSATZ:

Die Lampe ist mit einer internen austauschbaren 18650 7,4V 5400 mAh Lithium-batterie ausgestattet

WARNUNGEN:

Laden Sie das Produkt vollständig im Sonnenlicht, bevor Sie es längere Zeit nicht verwenden (z. B. vor dem Winter).

Die Spikes und Schrauben sind scharf, lassen Sie Kinder sie nicht berühren, um Verletzungen zu vermeiden.

WICHTIG:

Das Panel muss so viel Sonnenlicht wie möglich erhalten. Stellen Sie das Panel daher an einem sonnigen Ort auf, an dem mindestens 8 Sonnenstunden pro Tag erreicht werden können, damit der Akku vollständig aufgeladen werden kann. Die Positionierung des Panels beeinflusst die Dauer des von den Scheinwerfern abgegebenen Lichts.

In den Wintermonaten oder an regnerischen Tagen: Die Lampe lädt sich nur sehr wenig auf, da das Sonnenlicht nicht stark genug ist, um den Akku aufzuladen, daher ist es normal, dass das Licht nur wenige Minuten hält oder sich überhaupt nicht einschaltet.

ACHTUNG: Wie alle Solarlampen ist auch diese Lampe mit einem Dämmerungsdetektor ausgestattet, der es der Lampe ermöglicht:

- um sich tagsüber automatisch auszuschalten, damit es seine Batterien mit dem Sonnenlicht aufladen kann
- nachts automatisch einschalten.

Wenn Sie die Lampe testen möchten, müssen Sie sie in einer dunklen Umgebung aufstellen, um zu überprüfen, ob das Licht angeht, wenn der Schalter auf ON steht.

Wir empfehlen Ihnen, den Schalter auf OFF zu stellen, wenn Sie die Lampe längere Zeit nicht benutzen (z. B. im Winter), um Schäden an der Batterie zu vermeiden.

 Bedeutung des Symbols auf dem Produkt, der Verpackung oder Gebrauchsanleitung. Elektrogeräte sind Werkstoffe und gehören am Ende der Laufzeit nicht in den Hausmüll! Helfen Sie uns bei Umweltschutz und Ressourcenschonung und geben Sie dieses Gerät bei den entsprechenden Rücknahmestellen ab. Fragen dazu beantwortet Ihnen die für die Abfallbeseitigung zuständige Organisation oder Ihr Fachhändler.

GEWÄHRLEISTUNG

(für die Inanspruchnahme der Garantie bewahren Sie bitte die Kaufquittung bzw. den Kassenschein auf!)

GARANTIE-BEDINGUNGEN

1. Die Garantieleistung erstreckt sich auf 24 Monate ab Kaufdatum und deckt Fabrikations- und Materialfehler
2. Ausgeschlossen aus der Garantie sind die Batterien, die Außengriffe, die LEDs, die herausnehmbaren Teile, mögliche durch unsachgemäße Handhabung verursachte Schäden, Schäden die aus einer fehlerhaften oder nicht anweisungsgemäßen Inbetriebnahme entstehen können
3. Die Garantie entfällt wenn es feststeht, dass das Gerät von nicht autorisierten Personen repariert wurde
4. Unter dem Begriff „Gewährleistung“ versteht man den Austausch oder die Reparatur von Teilen welche als fehlerhaft anerkannt wurden inkl. der dafür notwendigen Lohnkosten
5. VELAMP obliegt die Entscheidung, das gesamte Gerät durch das selbe Modell

oder durch ein Alternativmodell auszutauschen; dies verlängert jedoch den ursprünglichen Garantie-Zeitraum nicht

6. Ein Anspruch auf Schadenersatz in Folge von direkten oder indirekten Personen- oder Sachschäden die aus der fehlerhaften Funktion des Geräts entstehen können, ist ausgeschlossen

Die mit einer Rücksendung des fehlerhaften Geräts verbundenen Kosten und Risiken gehen zu Lasten des Käufers

LUZ LED SOLAR DE 15W CON SENSOR DE MOVIMIENTO PIR

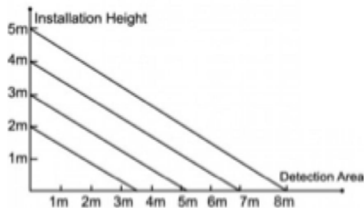

INSTALCIÓN:

A. INSTALCIÓN EN PARED

1. Prepare la lámpara, los accesorios y las herramientas.
2. Perfore orificios de $\varnothing 8$ mm con una profundidad de 60 mm en la pared. (1)
3. Apriete los tornillos de expansión en los orificios. (2)
4. Luego use una llave para fijar la lámpara a la pared con tornillos de expansión. (3)

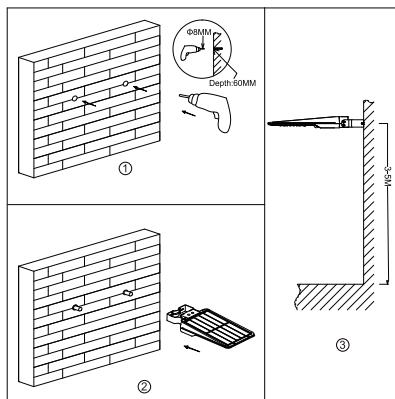

B. INSTALCIÓN EN POSTE RECTO

1. Prepare la lámpara, los accesorios y las herramientas.
2. Retire las tuercas espaciadoras de los soportes en forma de U. (1)
3. Utilice los soportes en forma de U para fijar la lámpara al poste. (2)
4. Afloje los tornillos en ambos extremos del soporte y ajuste el ángulo de la lámpara según sea necesario, que se puede ajustar 20° hacia arriba y 10° hacia abajo, luego apriete los tornillos. (3-4)

* Esta instalación se aplica a postes con un diámetro de $\varnothing 40-60$ mm.

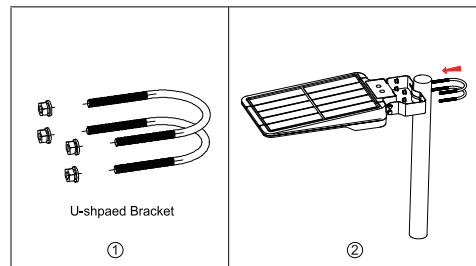

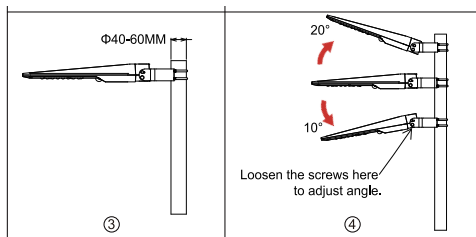

C. INSTALACIÓN EN POSTE CURVO

1. Prepare la lámpara, los accesorios y las herramientas.
2. Afloje los tornillos y separe el soporte. (1-2)
3. Retire la tapa del portalámparas. (3)
4. Fije el soporte arqueado al zócalo (no lo bloquee primero). (4)
5. Monte la lámpara en el poste de la lámpara. (5)
6. Ajuste la lámpara y balanceela, luego bloquee el soporte del arco. (6)

* Esta instalación se aplica a postes con un diámetro de 40-50 mm.

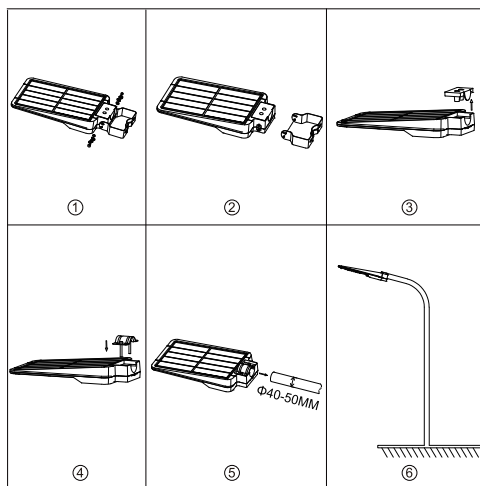

USAR:

Esta lámpara cuenta con un modo de iluminación autoajustable. Simplemente presione el botón una vez: funcionará solo y se ajustará automáticamente.



OPERACIÓN:

 **ON/OFF**

Primeras 5 horas de iluminación:

Se enciende automáticamente con el brillo máximo (1600 lm) cuando se detecta movimiento en una distancia ≤ 8 metros y luego el brillo se atenúa después de 20 segundos sin movimiento.

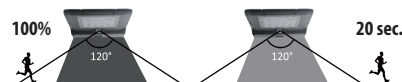

Después de 5 horas de iluminación o cuando la capacidad de la batería es inferior al 30%:

Se enciende automáticamente con el brillo máximo (1600 lm) cuando se detecta movimiento en una distancia ≤ 8 metros y luego el brillo se atenúa después de 20 segundos sin movimiento, luego se apaga después de 5 minutos.

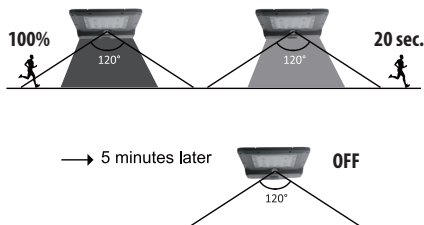

CAMBIO DE BATERÍA:

La lámpara está equipada con una batería de litio interna reemplazable 18650 7.4V 5400 mAh

ADVERTENCIAS:

Cargue completamente el producto a la luz del sol antes de que no se utilice durante mucho tiempo (antes del invierno, por ejemplo).
Las puntas y los tornillos son afilados, no permita que los niños los toquen para evitar lesiones.

IMPORTANTE:

El panel debe recibir la mayor cantidad de luz solar posible. Por lo tanto, coloque el panel en un lugar soleado, donde se puedan alcanzar al menos 8 horas de sol al día para permitir que la batería se recargue por completo. El posicionamiento del panel afectará la duración de la luz emitida por los focos.
En los meses de invierno o en días de lluvia: la lámpara se recargará muy poco porque la luz solar no será lo suficientemente potente para recargar la batería, por lo tanto será normal que la luz dure solo unos minutos o no se encienda en absoluto.

ADVERTENCIA:

Como todas las lámparas solares, esta lámpara está equipada con un detector crepuscular que permite que la lámpara: para apagarse automáticamente durante el día para que pueda recargar sus baterías con la luz del sol para encenderse automáticamente por la noche.
Si desea probar la lámpara, debe colocarla en un ambiente oscuro para verificar que la luz se enciende cuando el interruptor está en la posición ON.
Recomendamos que coloque el interruptor en la posición OFF cuando decida no utilizar la lámpara durante un tiempo prolongado (durante el invierno, por ejemplo), para evitar daños en la batería.

INFORMACION PARA DESECHAR EL PRODUCTO

para el cumplimiento de las Directivas 2002/95/CE, 2002/96/CE y 2003/108/CE, relativas a la reducción del uso de materias peligrosas en aparato eléctricos y electrónicos, y también a la gestión de residuos



El símbolo del cubo de basura tachado que hay en el aparato o en su empaque significa que el producto, al final de su vida útil, a centros apropiados para la recogida selectiva de residuos electrónicos y eléctricos, o devolverlo al detallista cuando compre un aparato nuevo equivalente. La recogida selectiva de aparatos desechados para el reciclaje de residuos, tratamiento y eliminación compatible con el entorno contribuye a evitar posibles efectos negativos en el medio ambiente y en la salud pública y favorece la reutilización y/o reciclaje de los materiales que componen el aparato. La eliminación no autorizada del producto por parte del usuario supone la aplicación de sanciones según las regulaciones legales actuales. Para mayor información acerca del sistema de gestión de residuos contacte con las autoridades locales competentes.

CLAUSULAS Y GARANTÍA

El aparato está garantizado contra defectos de material y fabricación durante 24 meses – salvo ampliación – desde la fecha de la compra.

Están exentos de la garantía la estética, el asa, la batería, los LED, las bombillas, deterioro por uso, daños provocados por negligencia, instalación incorrecta o no conforme a las instrucciones suministradas con el libro de instrucciones o causadas por fenómenos extraños al funcionamiento normal del aparato. Particularmente, por ejemplo, se advierte expresamente que el hecho de cortar el cable de alimentación del transformador o el hecho de olvidar la recarga de las baterías de plomo que utiliza el aparato, anulan

de hecho la garantía.

La garantía quedará anulada siempre que el aparato haya estado manipulado o reparado por personal no autorizado.

Por garantía se entiende la sustitución o reparación de los componentes reconocidos como defectuosos de fábrica, incluida la mano de obra necesaria.

A discreción de Velamp Industries, srl, el aparato podrá ser completamente sustituido por el mismo modelo u otro alternativo, sin que esto constituya prolongación de la garantía.

Queda excluida cualquier compensación de daños directos o indirectos de cualquier naturaleza a personas o cosas por el uso o suspensión de uso del aparato.

En cualquier caso los gastos y riesgos de transporte serán a cargo del comprador

H 15W SOLAR LED LÁMPA PIR MOZGÁSÉRZÉKELŐVEL

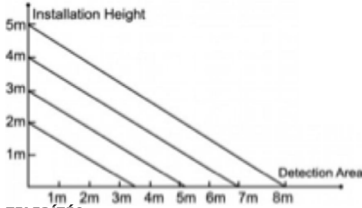

TELEPÍTÉS:

A. FALI TELEPÍTÉS

1. Készítse elő a lámpát, a tartozékokat és a szerszámokat.
2. Fúrjon a falba $\varnothing 8$ mm-es lyukakat 60 mm mélységgel. (1)
3. Rögzítse a táglási csavarokat a furatokban. (2)
4. Ezután csavarkulccsal rögzítse a lámpát a falhoz táglási csavarokkal. (3)

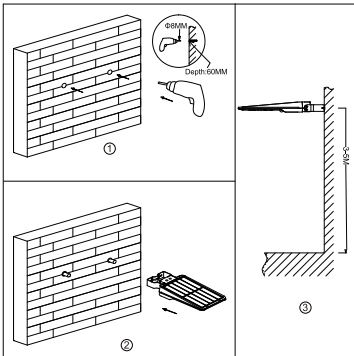

B. TELEPÍTÉS EGYES RÚSZRA

1. Készítse elő a lámpát, a tartozékokat és a szerszámokat.
2. Távolítsa el a távtartó anyagot az U alakú konzolokról. (1)
3. Az U-alakú konzolok segítségével rögzítse a lámpát az oszlophoz. (2)
4. Lazítsa meg a csavarokat a konzol mindkét végén, és állítsa be a lámpa dőlés-ögét szükség szerint, amely 20° felfelé és 10° lefelé állítható, majd húzza meg a csavarokat. (3-4)

* Ez a telepítés $\varnothing 40-60$ mm átmérőjű oszlopokra vonatkozik.

* Esta instalación se aplica a postes con un diámetro de $\varnothing 40-60$ mm.

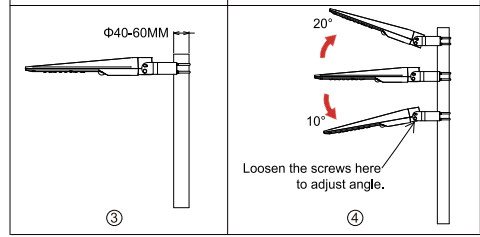
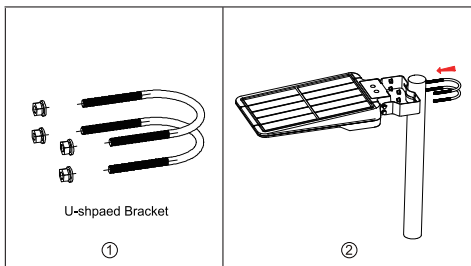

C. FELSZERELÉS ÍRBELT RÚSZRA

1. Készítse elő a lámpát, a tartozékokat és a szerszámokat.
2. Lazítsa meg a csavarokat, és vegye le a tartót. (1-2)
3. Távolítsa el a lámpatartó fedelét. (3)
4. Rögzítse az íves konzolt a foglathoz (először ne rögzítse). (4)
5. Szerelje fel a lámpát a lámpaoszlopra. (5)
6. Állítsa be a lámpát és egyensúlyozza ki, majd rögzítse az ívtartót. (6)

* Ez a telepítés $40-50$ mm átmérőjű oszlopokra vonatkozik.

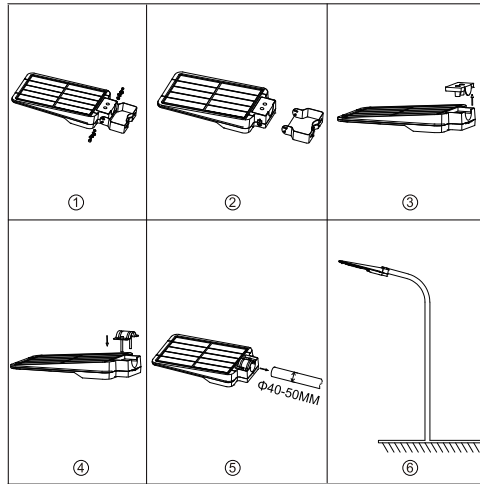

HASZNÁLAT:

Ez a lámpa önszabályozó világítási móddal rendelkezik. Csak nyomja meg egyszer a gombot: magától működik és automatikusan beáll.



⏻ ON/OFF

MŰVELET:

Az első 5 óra világítás:

Automatikusan bekapcsol a maximális fényerőn (1600 lm), ha mozgást érzékel ≤ 8 méteres távolságban, majd a fényerő halványodik, ha 20 másodpercig nincs mozgás.

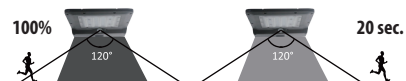

5 óra világítás után, vagy ha az akkumulátor kapacitása 30% alatt van:

Automatikusan bekapcsol a maximális fényerőn (1600 lm), ha mozgást észlel ≤ 8 méteres távolságban, majd a fényerő 20 másodperc elteltével mozgás nélkül elhalványul, majd 5 perc múlva kikapcsol.

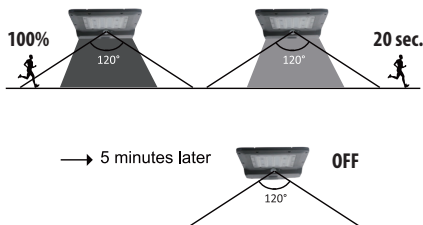

AKKUMULÁTORCSERE:

A lámpa belső cserélhető 18650 7.4V 5400 mAh lítium akkumulátorral van felszerelve

FIGYELMEZTETÉSEK:

Teljesen töltse be a terméket napfényre, mielőtt hosszabb ideig nem használja (például tél előtt).

A tűskék és csavarok élesek, a sérülések elkerülése érdekében ne engedje, hogy gyerekek megérintsék őket.

FONTOS:

A panelnek minél több napfényt kell kapnia. Ezért helyezze a panelt napos helyre, ahol legalább napi 8 óra napsütés érhető el, hogy az akkumulátor teljesen feltöltődjön. A panel elhelyezése befolyásolja a spotlámpák által kibocsátott fény időtartamát. Téli hónapokban vagy esős napokon: a lámpa nagyon keveset töltődik, mert a napfény nem elég erős az akkumulátor feltöltéséhez, ezért normális, hogy a lámpa csak néhány percig bírja, vagy egyáltalán nem kapcsol be.

FIGYELMEZTETÉS: Mint minden napelemes lámpa, ez a lámpa is szűrületérzékelővel van felszerelve, amely lehetővé teszi a lámpának:

- Napközben automatikusan kikapcsol, hogy a napfény hatására újratölthesse az akkumulátorait

- az éjszakai automatikus bekapcsoláshoz.

Ha tesztelni szeretné a lámpát, sötét környezetbe kell helyezni, hogy ellenőrizze, hogy a lámpa kigyullad-e, amikor a kapcsolót ON állásba kapcsolja.

Javasoljuk, hogy a kapcsolót állítsa OFF állásba, ha úgy dönt, hogy hosszabb ideig nem használja a lámpát (például télen), hogy elkerülje az akkumulátor károsodását.



A pitogram azt jelzi, hogy a terméket nem szabad a háztartási szemétkébe kidobni, elhasználódása után szelektív hulladékgyűjtőbe kell helyezni.

A környezetszennyezés és egészségkárosodás elkerülése érdekében gondoskodni kell a környezetkímélő megsemmisítéséről illetve újrahasznosításáról.

GARANCIÁLIS FELTÉTELEK

FIGYELEM! A garancia nem érvényesíthető a vásárlást igazoló nyugta vagy számla nélkül.

GARANCIÁRA VONATKOZÓ ZÁRADÉKOK:

1. A termékre az eladástól számított 24 hónapig érvényes a garancia anyag-és gyártásból eredő meghibásodásra.
2. A garancia nem érvényes az alábbiakra: esztétikai alkatrészek, elemek, kezelő gombok, LED-ek, izzók, kopásnak kitett cserélhető alkatrészek, gondatlanságból adódó meghibásodás, nem megfelelő használatból, kezelésből adódó meghibásodás, a használati utasítás figyelmeztetésétől eltérő üzemeltetés, a termék szabályos működtetésétől eltérő jelenségek okozta meghibásodás. Példaként garancia elvesztését okozza a transzformátor-garancia levágása a tápkábeltől, vagy az, ha az ólomakkumulátor megadott időszaki feltöltése elmarad.
3. Nem érvényes a garancia akkor, ha szakértelem hiányából adódik a meghibásodás, vagy nem szakavatott személy javítja a készüléket.
4. A garancia kiterjed a meghibásodott alkatrész cseréjére vagy javítására, beleértve a felmerülő munkaköltséget is.

A Velamp saját belátása szerint a terméket ugyanazzal a modellel vagy alternatív termékkel helyettesítheti garancia kiterjesztése nélkül.

PL 15W SOLARNA LAMPA LED Z CZUJNIKIEM RUCHU PIR

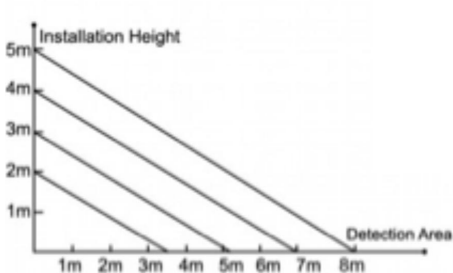

INSTALACJA:

A. MONTAŻ NA ŚCIANIE

1. Przygotuj lampę, akcesoria i narzędzia.
2. Wywierć w ścianie otwory $\varnothing 8\text{mm}$ o głębokości 60mm. (1)
3. Wkręć wkręty rozporowe w otwory. (2)
4. Następnie za pomocą klucza przymocuj lampę do ściany za pomocą śrub rozporowych. (3)

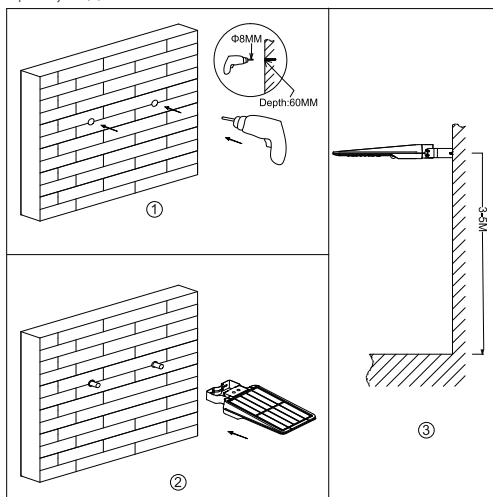

B. MONTAŻ NA SŁUPIE PROSTYM

1. Przygotuj lampę, akcesoria i narzędzia.
 2. Zdejmij nakrętki dystansowe ze wsporników w kształcie litery U. (1)
 3. Użyj wsporników w kształcie litery U, aby przymocować lampę do słupa. (2)
 4. Poluzuj śruby na obu końcach wspornika i wyreguluj kąć lampy według potrzeb, który można regulować 20° w górę i 10° w dół, a następnie dokręć śruby. (3-4)
- * Ta instalacja dotyczy słupów o średnicy $\varnothing 40-60\text{mm}$.

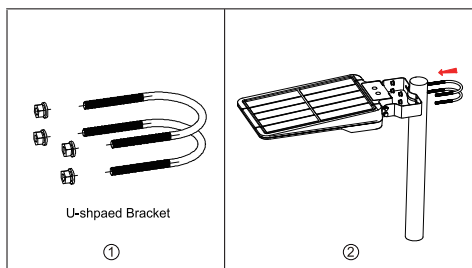

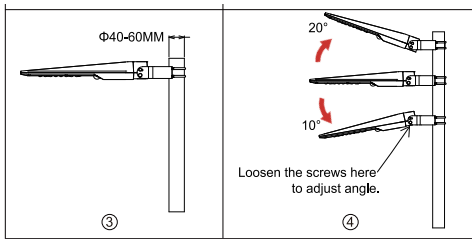

C. MONTAŻ NA ZAKRYWIONYM SŁUPIE

1. Przygotuj lampę, akcesoria i narzędzia.
 2. Poluzuj śruby i odłącz wspornik. (1-2)
 3. Zdejmij pokrywy oprawki lampy. (3)
 4. Przymocuj wygięty wspornik do gniazda (nie blokuj najpierw). (4)
 5. Zamontuj lampę na słupie lampy. (5)
 6. Wyreguluj lampę i zrównoważ ją, a następnie zablokuj wspornik łuku. (6)
- * Ta instalacja dotyczy słupów o średnicy 40-50mm

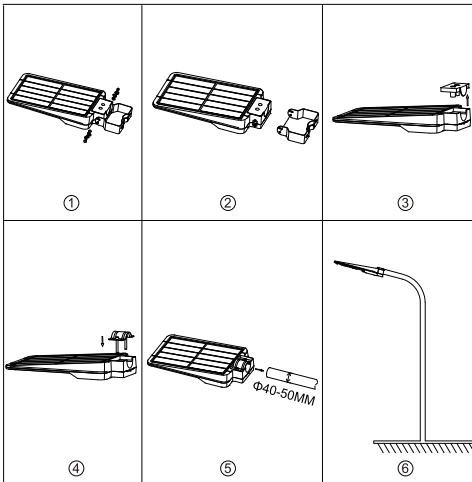

POSŁUGIWAĆ SIĘ:

Ta lampa posiada samoregulującą się tryb świecenia. Wystarczy nacisnąć przycisk jeden raz: zadziała samoczynnie i dostosuje się automatycznie.



ON/OFF

OPERACJA:

Pierwsze 5 godzin świecenia:

Automatycznie włączy się przy maksymalnej jasności (1600 lm) po wykryciu ruchu w odległości ≤ 8 metrów, a następnie jasność zmniejszy się po 20 sekundach bez ruchu.

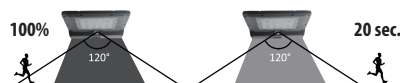

Po 5 godzinach świecenia lub gdy pojemność baterii spadnie poniżej 30%:

Automatycznie włączy się przy maksymalnej jasności (1600 lm) po wykryciu ruchu w odległości ≤ 8 metrów, a następnie jasność przysga po 20 sekundach bez ruchu, a następnie wyłącza się po 5 minutach.

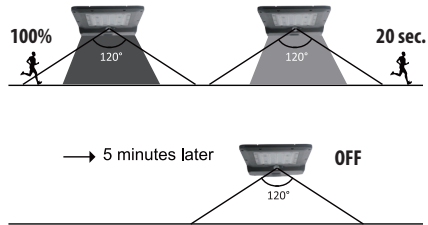

WYMIANA BATERII:

Lampa wyposażona jest w wewnętrzną wymienną baterię litową 18650 7,4V 5400 mAh

OSTRZEŻENIA:

Przed dłuższym okresem nieużywania produktu (np. przed zimą) należy w pełni naładować produkt na działanie promieni słonecznych. Kolce i śruby są ostre, nie pozwól, aby dzieci ich dotykały, aby uniknąć obrażeń.

WAŻNY:

Panel musi utrzymywać jak największą ilość światła słonecznego. Dlatego umieść panel w miejscu nasłonecznionym, gdzie można uzyskać co najmniej 8 godzin słońca dziennie, aby umożliwić pełne naładowanie baterii. Ustawienie panelu wpłynie na czas trwania światła emitowanego przez reflektory.

W miesiącach zimowych lub w deszczowe dni: lampa ładuje się bardzo mało, ponieważ światło słoneczne nie będzie wystarczająco silne, aby naładować baterię, dlatego normalnie będzie, że światło będzie świecić tylko przez kilka minut lub w ogóle się nie włączy.

UWAGA: Podobnie jak wszystkie lampy solarne, ta lampa jest wyposażona w czujnik zmierzchu, który umożliwi lampie:

- aby wyłączać się automatycznie w ciągu dnia, aby mógł ładować baterie za pomocą światła słonecznego

- aby włączać się automatycznie w nocy.

Jeśli chcesz przetestować lampę, musisz umieścić ją w ciemnym otoczeniu, aby sprawdzić, czy światło włączy się, gdy przełącznik jest ustawiony w pozycji ON.

Zalecamy ustawienie przełącznika w pozycji OFF, gdy zdecydujesz się nie używać lampy przez dłuższy czas (na przykład zimą), aby uniknąć uszkodzenia akumulatora.



Według Dyrektywy 2002/95/CE, 2002/96/CE oraz 2003/108/CE o ograniczeniu stosowania niektórych niebezpiecznych substancji w sprzęcie elektrycznym i elektronicznym oraz o zużyciu sprzętu elektrycznego i elektronicznego, symbol przekreślonego kosza na śmieci znajdujący się na urządzeniu lub na opakowaniu wskazuje, że produkt ten, po upływie okresu jego przydatności, nie może być składowany z innymi odpadami. W związku, z tym użytkownik będzie musiał przekazać niepotrzebny sprzęt odpowiednim punktom segregacji odpadów elektronicznych i elektrotechnicznych lub zwrócić go sprzedawcy w chwili zakupu nowego sprzętu tego samego rodzaju, w stosunku jeden do jeden. Odpowiednia segregacja odpadów, w celu późniejszego przekazania ich do recyklingu, przetwarzania i likwidacji w zgodzie ze środowiskiem, przyczynia się do uniknięcia możliwych skutków negatywnych dla środowiska i dla zdrowia oraz ułatwia ponowne wykorzystanie i/lub recykling materiałów, z których zbudowany jest dany sprzęt. Nieprawidłowe składowanie produktu przez użytkownika powoduje nałożenie sankcji administracyjnych przewidzianych obowiązującym prawem.

WARUNKI GWARANCJI:

UWAGA: Gwarancja jest ważna tylko z dowodem zakupu.

WARUNKI GWARANCJI:

1. Urządzenie posiada gwarancję na 24 miesiące, licząc od dnia zakupu.
2. Wyłączone z gwarancji są: elementy estetyczne, baterie, gątki, diody LED, żarówki, ładowarki i akumulatory, części ruchome, uszkodzenia spowodowane nieprawidłowym użytkowaniem, nieodpowiednią instalacją lub instalacją niezgodną za zaleceniami producenta lub jakimkolwiek odchyleniami spowodowanymi nieprawidłowym użytkowaniem sprzętu. Przykładowo, odcięcie przewodu zasilającego od

transformatora lub nienaładowanie baterii unieważnia gwarancję.

- Gwarancja jest nieważna jeżeli produkt był rozmontowany lub naprawiony przez nieautoryzowaną do tego osobę oraz w przypadku niewłaściwego przechowywania produktu, niewłaściwego transportu, nieprawidłowego montażu, zniszczenia produktu wskutek przyczyn niezależnych od samego produktu.
- Odszkodowanie za bezpośrednie lub pośrednie szkody jakiegokolwiek rodzaju dla osób lub rzeczy, za użytkowanie lub zawieszenia stosowania produktu jest wykluczone.
- Klient jest odpowiedzialny za transport produktu do miejsca zakupu lub autoryzowanego serwisu.
- Gwarancja jest ważna wyłącznie z dowodem zakupu.
- Czas załatwienia reklamacji na podstawie gwarancji wynosi do 31 dni.
- Niniejsza gwarancja na produkt konsumencki nie wyłącza, nie ogranicza ani nie zawieszka uprawnień wynikających z niezgodności towaru z umową; gwarancja wyłącza odpowiedzialność sprzedawcy z tytułu rejmimi za wady fizyczne produktu.
- Jeżeli podczas okresu gwarancyjnego wystąpi usterka, która nie może być naprawiona, urządzenie zostanie wymienione na nowe lub zostanie zwrócone równowartość zakupu.

cz 15W SOLÁRNÍ LED SVĚTLO S PIR POHYBOVÝM SENZOREM

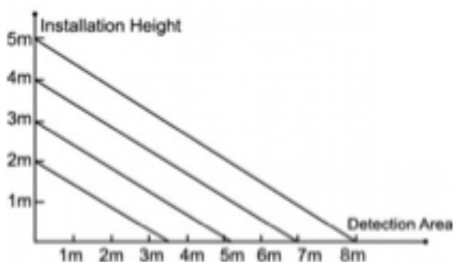

INSTALACE:

A. INSTALACE NA STĚNU

- Připravte si lampu, příslušenství a nářadí.
- Vyvrtejte do zdi otvory $\varnothing 8\text{mm}$ s hloubkou 60mm. (1)
- Upevněte rozpěrné šrouby do otvorů. (2)
- Poté pomocí klíče připevněte lampu ke stěně pomocí rozpěrných šroubů. (3)

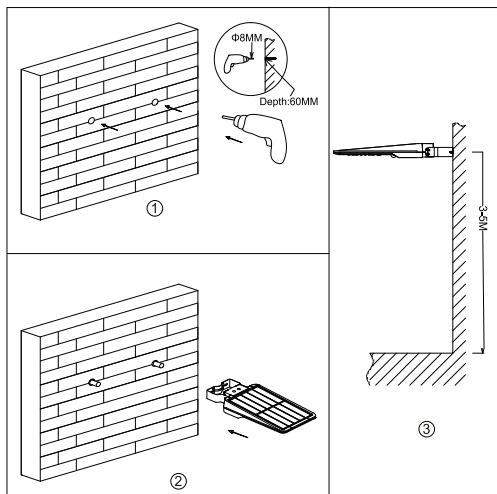

B. INSTALACE NA ROVNÝ SLOUP

- Připravte si lampu, příslušenství a nářadí.
- Odstraňte distanční matice z držáků ve tvaru U. (1)
- Pomocí držáků ve tvaru U připevněte lampu ke sloupu. (2)
- Povolte šrouby na obou koncích držáku a podle potřeby upravte úhel svítidla, který

je nastavitelný o 20° nahoru a 10° dolů, poté šrouby utáhněte. (3-4)

* Tato instalace platí pro tyče o průměru $\varnothing 40-60\text{mm}$.

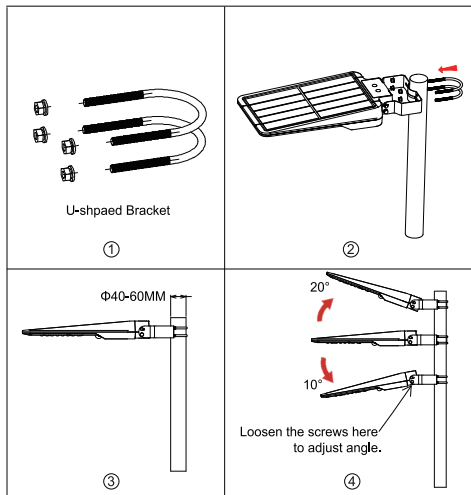

C. INSTALACE NA ZAKRUTÝ SLOUP

- Připravte si lampu, příslušenství a nářadí.
 - Povolte šrouby a sejměte držák. (1-2)
 - Odstraňte kryt držáku lampy. (3)
 - Připevněte obloukový držák k zásuvce (nezamykejte jako první). (4)
 - Namontujte lampu na sloup lampy. (5)
 - Nastavte lampu a vyvažte ji, poté zajistěte obloukový držák. (6)
- * Tato instalace platí pro tyče o průměru 40-50mm.

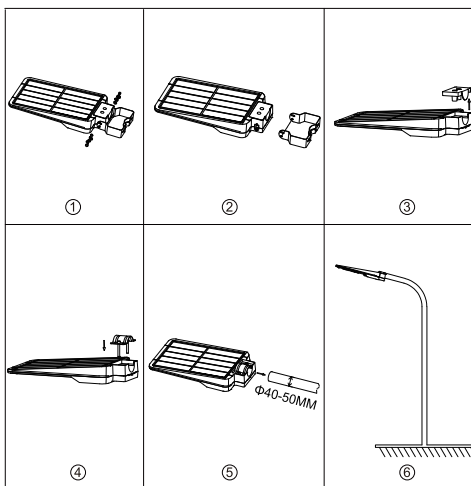

POUŽITÍ:

Tato lampa má samonastavitelný režim osvětlení. Stačí stisknout tlačítko jednou: bude fungovat samo a automaticky se přizpůsobí.



ON/OFF

ÚKON:

Prvních 5 hodin svícení:

Automaticky se zapne při maximálním jasu (1600 lm), když je detekován pohyb ve vzdálenosti ≤ 8 metrů, a poté se jas ztlumí po 20 sekundách bez pohybu.



Po 5 hodinách svícení nebo když je kapacita baterie nižší než 30 %:

Automaticky se zapne při maximálním jasu (1600 lm), když je detekován pohyb ve vzdálenosti ≤ 8 metrů a poté jas ztmavne po 20 sekundách bez pohybu a poté se po 5 minutách vypne.



VÝMĚNA BATERIE:

Lampa je vybavena vnitřní vyměnitelnou lithiovou baterií 18650 7,4V 5400 mAh

UPOZORNĚNÍ:

Před delším nepoužíváním (například před zimou) výrobek plně zatíďte slunečním zářením.

Hroty a šrouby jsou ostré, nedovolte dětem, aby se jim dotýkali, aby nedošlo ke zranění.

DŮLEŽITÉ:

Panel musí dostat co nejvíce slunečního světla. Umístěte proto panel na slunné místo, kde bude dosahovat alespoň 8 hodin slunečního svitu denně, aby se baterie mohla plně dobít. Umístění panelu ovlivní dobu trvání světla vyzařovaného reflektory.

V zimních měsících nebo v deštivých dnech: lampa se bude dobíjet velmi málo, protože sluneční světlo nebude dostatečně silné na dobíjení baterie, je proto normální, že světlo vydrží jen několik minut nebo se vůbec nezsvítí.

VAROVÁNÍ: Stejně jako všechny solární lampy je i tato lampa vybavena detektorem soumraku, který umožňuje:

- pro automatické vypnutí během dne, aby mohl dobíjet baterie pomocí slunečního světla

- pro automatické zapnutí v noci.

Pokud chcete lampu otestovat, musíte ji umístit do tmavého prostředí, abyste zkontrolovali, zda se světlo rozsvítí, když je spínač v poloze ON.

Pokud se rozhodnete lampu delší dobu nepoužívat (např. v zimě), doporučujeme přepnout vypínač do polohy OFF, aby nedošlo k poškození baterie.

 V plnění směrnice 2002/95/CE, 2002/96/CE a 2003/108/CE, týkající se snížení používání nebezpečných látek elektronických a elektrických spotřebičů a také k odstraňování odpadů: Symbol přeškrtnutého koše, který je na zařízení nebo na obalu znamená, že výrobek na konci jeho životnosti musí být shromažďován odděleně od ostatních odpadů. Proto, bude uživatel muset dát přístroj na konci jeho životnosti do odpovídajících center pro oddělený sběr elektronických a elektrotechnických odpadů, nebo vrátit zpět do maloobchodu při nákupu nového zařízení s podobným druhem. Zasláním vhodné odděleného zařízení do recyklace odpadů, se přispívá ke kompatibilní dispozici s prostředím a zabraňuje se možným negativním dopadům na životní prostředí a na zdraví a přispívá se k opětovnému použití a / nebo recyklaci materiálů, s nimiž je zařízení podobné nebo vhodné. Neoprávněná likvidace výrobku uživatelem zahrnuje použití sankcí na základě platných právních předpisů. Pro další informace týkající se sběrných systémů kontaktujte místní příslušné orgány.

ZÁRUČNÍ PODMÍNKY

POZOR: záruka není platná bez záručního listu nebo faktury.

USTANOVENÍ ZÁRUKY:

1. Na výrobek se poskytuje záruka po dobu 24 měsíců od data zakoupení a to na vady materiálu a výroby.
 2. Vyloučeny ze záruky jsou: estetické prvky, baterie, spínače, LED žárovky, odměnitelné části vystavené opotřebení, poškození v důsledku nedbalosti, nesprávné použití, nesprávná instalace nebo instalace není v souladu s varováním v návodu k obsluze, nebo v důsledku jeví mimo normálního provozu výrobku. Zejména, a jako příklad, uvádíme, že řezání napájecího kabelu transformátoru nebo skutečnost, zapomenutí dobíjet olovené baterie produktu, který používáte vede ke zrušení platnosti záruky.
 3. Tato záruka je neplatná, pokud s produktem při opravě manipulovala nepovolaná osoba.
 4. Záruka znamená nahrazení nebo opravu částí označených jako vadné z výroby, včetně nákladů na práci.
 5. Jméнем Velamp Industries srl, může celý výrobek být nahrazen stejným modelem nebo alternativním produktem, bez jakéhokoliv prodloužení záruky.
 6. Náhrada za buď přímé nebo nepřímé škody jakéhokoli druhu osobám nebo věcem, při používání výrobku je vyloučeno.
- Zákazník je zodpovědný za jakékoli přepravní poplatky a rizika.

SK 15W SOLÁRNE LED SVETLO S PIR POHYBOVÝM SENZOROM

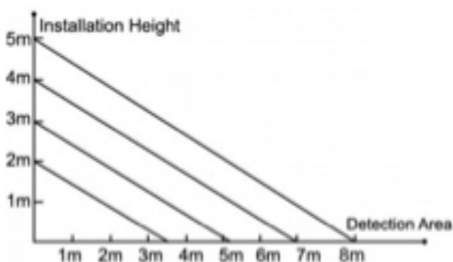

INŠTALÁCIA:

A. INŠTALÁCIA STENY

1. Pripravte si lampu, príslušenstvo a náradie.
2. Do steny vyvrtajte otvory $\varnothing 8$ mm s hĺbkou 60 mm. (1)
3. Utiahnite rozpínacie skrutky do otvorov. (2)
4. Potom pomocou kľúča pripevnite lampu na stenu pomocou rozpínacích skrutiek. (3)

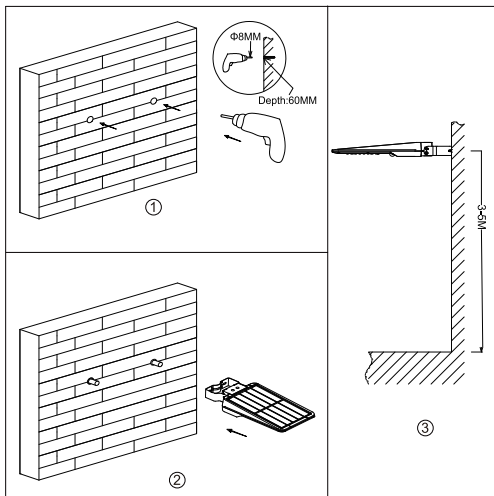

B. INŠTALÁCIA NA ROVNÝ STĽP

1. Pripravte si lampu, príslušenstvo a náradie.
2. Odstráňte distančné matice z držiakov v tvare U. (1)
3. Pomocou držiakov v tvare U pripevnite lampu k stĺpu. (2)

4. Uvoľnite skrutky na oboch koncoch držiaka a podľa potreby nastavte uhol svetidla, ktorý je nastaviteľný o 20° nahor a 10° nadol, potom skrutky utiahnite. (3-4)

* Táto inštalácia platí pre stĺpy s priemerom \varnothing 40-60 mm.

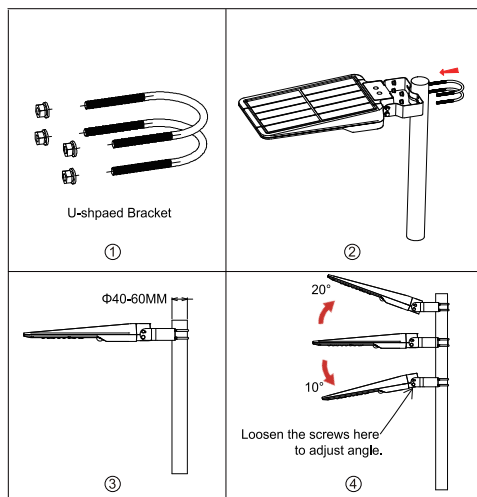

C. INŠTALÁCIA NA ZAHNUTÝ STĽP

1. Pripravte si lampu, príslušenstvo a náradie.
2. Uvoľnite skrutky a odpojte držiak. (1-2)
3. Odstráňte kryt držiaka lampy. (3)
4. Pripevnite oblúkovú konzolu k objímke (nezamykajte najskôr). (4)
5. Namontujte lampu na stĺp lampy. (5)
6. Nastavte lampu a vyvážte ju, potom zaistite držiak oblúka. (6)

* Táto inštalácia platí pre stĺpy s priemerom 40-50 mm.

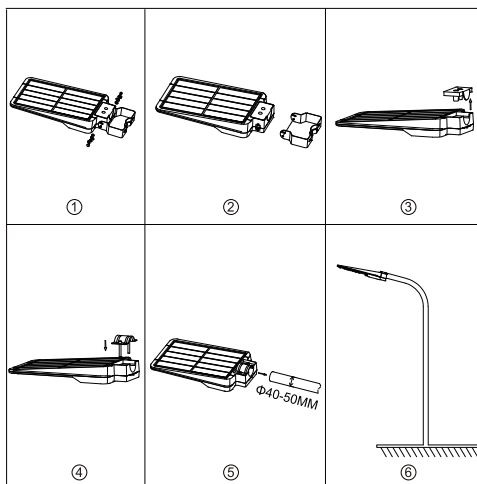

POUŽITIE:

Táto lampička má samoregulačný režim osvetlenia. Stačí stlačiť tlačidlo raz: bude fungovať samo a automaticky sa nastaví.



ON/OFF

PREVÁDZKA:

Prvých 5 hodín svietenia:

Automaticky sa zapne pri maximálnom jase (1600 lm), keď je detekovaný pohyb vo vzdialenosti \leq 8 metrov a potom sa jas stlmí po 20 sekundách bez pohybu.

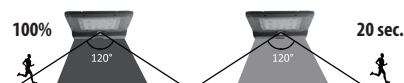

Po 5 hodinách svietenia alebo keď je kapacita batérie nižšia ako 30 %:

Automaticky sa zapne pri maximálnom jase (1600 lm), keď je detekovaný pohyb vo vzdialenosti \leq 8 metrov a potom sa jas stlmí po 20 sekundách bez pohybu a po 5 minútach sa vypne.

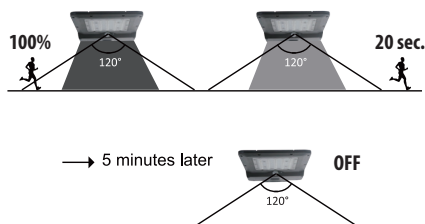

YĚNA BATERIE:

Lampa je vybavená internou vymeniteľnou lítiovou batériou 18650 7,4V 5400 mAh

UPOZORNENIA:

Pred dlhším nepoužívaním (napríklad pred zimou) výrobok úplne zaťažte slnečným žiarením.

Hroty a skrutky sú ostré, nedovoľte deťom, aby sa ich dotýkali, aby sa nezranili.

DŔLEŽITÉ:

Panel musí dostať čo najviac slnečného svetla. Panel preto umiestnite na slnečné miesto, kde bude dosahovať aspoň 8 hodín slnečného svitu denne, aby sa batéria mohla úplne dobiť. Umiestnenie panelu ovplyvní trvanie svetla vyžarovaného reflektormi.

V zimných mesiacoch alebo v daždivých dňoch: lampa sa bude nabíjať veľmi málo, pretože slnečné svetlo nebude dostatočne silné na dobitie batérie, je preto normálne, že svetlo vydrží len niekoľko minút alebo sa vôbec nerozsvieti.

UPOZORNENIE: Rovnako ako všetky solárne lampy, aj táto lampa je vybavená detektorom súmraku, ktorý umožňuje:

- na automatické vypnutie počas dňa, aby si mohol dobiť batérie pomocou slnečného svetla

- automatické zapnutie v noci.

Ak chcete lampu otestovať, musíte ju umiestniť do tmavého prostredia, aby ste kontrolovali, či sa svetlo rozsvieti, keď je vypínač nastavený do polohy ON.

Ak sa rozhodnete lampu dlhší čas nepoužívať (napríklad v zime), odporúčame prepnúť vypínač do polohy OFF, aby nedošlo k poškodeniu batérie.

 V plnenie smerníc 2002/95/CE, 2002/96/CE a 2003/108/CE, týkajúcej sa zníženia používania nebezpečných látok elektronických a elektrických spotrebičov a tiež na odstraňovanie odpadov: Symbol preškrtnutého koša, ktorý je na zariadení alebo na obale znamená, že výrobok na konci jeho životnosti sa musí zhromažďovať oddelene od ostatných odpadov. Preto bude užívateľ musieť dať prístroj na konci jeho životnosti do príslušných centier pre separovaný zber elektronických a elektrotechnických odpadov, alebo vrátiť späť do maloobchodu pri nákupe nového zariadenia s podobným druhom. Zaslaniem vhodne oddeleného zariadenia do recyklácie odpadov sa prispieva ku kompatibilnej dispozícii v prostredí a zabraňuje sa možným negatívnym dopadom na životné prostredie a na zdravie a prispieva sa na opätovné použitie a / alebo recykláciu materiálov, s ktorými je zariadenie podobné alebo zhodné. Neoprávnená likvidácia výrobku užívateľom zahŕňa použitie sankcií na základe platných právnych predpisov. Pre ďalšie informácie týkajúcich sa zberných systémov kontaktujte príslušné miestne orgány.

ZÁRUČNÉ PODMIENKY

Pozor: záruka nie je platná bez záručného listu alebo faktúry.

USTANOVENIA ZÁRUKY:

1. Na výrobok sa poskytuje záruka na dobu 24 mesiacov od dátumzakupenia a to na chyby materiálu a výroby.
2. Vylúčené zo záruky sú: estetické prvky, batérie, spínače, LED žiarovky, odnímateľné časti podliehajúce opotrebovaniu, poškodenie v dôsledku nedbanlivosti, nesprávne použitie, nesprávna inštalácia alebo inštalácia nie je v súlade s varovaním v návode na obsluhu, alebo v dôsledku javov mimo normálnej prevádzky výrobku. Najmä, a ako príklad, uvádzame, že rezanie napájacieho kábla transformátora alebo skutočnosť zabúdať dobíjať olovené batérie produktu, ktoré používate, vedie k zrušeniu platnosti záruky.
3. Táto záruka je neplatná, ak s produktom pri oprave manipulovala nepovolaná osoba.
4. Záruka znamená nahradenie alebo opravu častí označených ako chybné z výroby, vrátane nákladov na prácu.
5. Menom Velamp Industries srl, môže byť celý výrobok nahradený rovnakým modelom alebo alternatívnym produktom, bez akéhokoľvek predĺženia záruky.
6. Náhrada za buď priame alebo nepriame škody akéhokoľvek druhu osobám alebo veciam pri používaní výrobku je vylúčená.
7. Zákazník je zodpovedný za akékoľvek prepravné poplatky a riziká.

15W LED-LAMP OP ZONNE-ENERGIE MET PIR-BEWEGINGSSENSOR

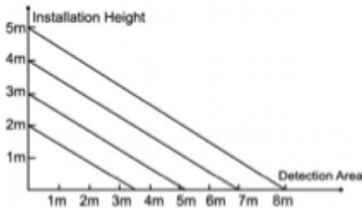

INSTALLATIE:

A. MUURINSTALLATIE

1. Bereid de lamp, accessoires en gereedschappen voor.
2. Boor $\varnothing 8\text{mm}$ gaten met een diepte van 60mm in de muur. (1)
3. Draai de expansieschroeven vast in de gaten. (2)
4. Gebruik vervolgens een sleutel om de lamp met expansieschroeven aan de muur te bevestigen. (3)

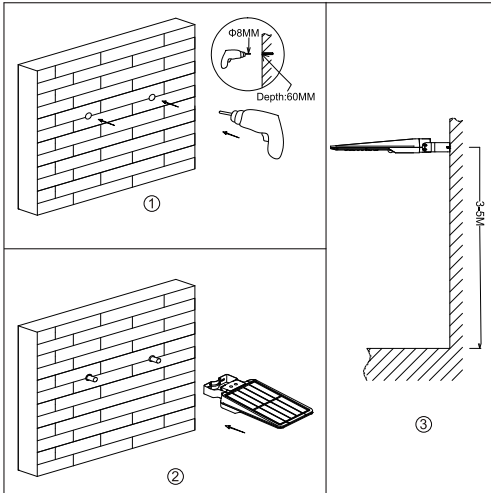

B. INSTALLATIE OP RECHTE PAAL

1. Bereid de lamp, accessoires en gereedschappen voor.
2. Verwijder de afstandsmoeren van de U-vormige beugels. (1)
3. Gebruik de U-vormige beugels om de lamp aan de paal te bevestigen. (2)
4. Draai de schroeven aan beide uiteinden van de beugel los en pas de hoek van de lamp indien nodig aan, die 20° omhoog en 10° omlaag kan worden aangepast, en draai vervolgens de schroeven vast. (3-4)

* Deze installatie geldt voor masten met een diameter van $\varnothing 40\text{--}60\text{mm}$.

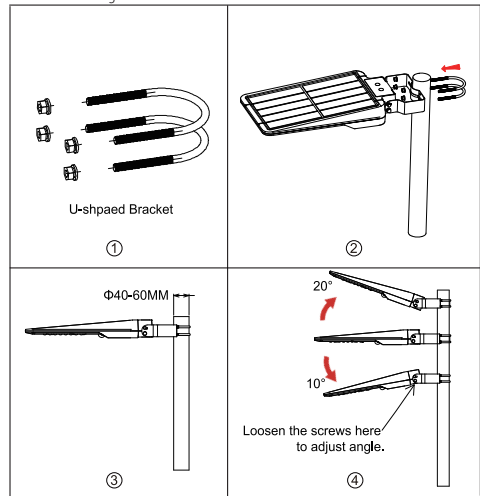

C. INSTALLATIE OP GEBOGEN PAAL

1. Bereid de lamp, accessoires en gereedschappen voor.
 2. Draai de schroeven los en verwijder de beugel. (1-2)
 3. Verwijder het deksel van de lamphouder. (3)
 4. Bevestig de gebogen beugel aan het stopcontact (niet eerst vergrendelen). (4)
 5. Monteer de lamp op de lamppaal. (5)
 6. Stel de lamp af en balanceer hem, vergrendel vervolgens de boogbeugel. (6)
- * Deze installatie geldt voor palen met een diameter van 40-50mm.

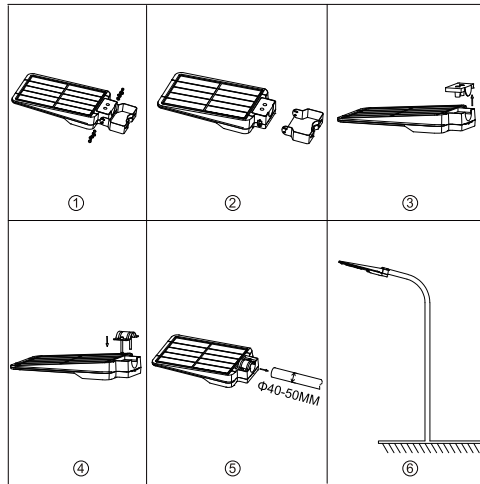

GEBRUIK MAKEN VAN:

Deze lamp heeft een zelfinstellende verlichtingsmodus. Druk één keer op de knop: het werkt vanzelf en past zich automatisch aan.



 **ON/OFF**

OPERATIE:

Eerste 5 uur verlichting:

Schakelt automatisch in op maximale helderheid (1600 lm) wanneer beweging wordt gedetecteerd op een afstand van ≤ 8 meter en daarna dimt de helderheid na 20 seconden zonder beweging.

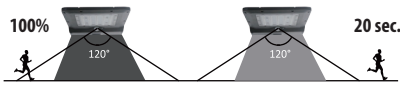

Na 5 uur verlichting of wanneer de batterijcapaciteit lager is dan 30%:

Het wordt automatisch ingeschakeld op maximale helderheid (1600 lm) wanneer beweging wordt gedetecteerd op een afstand van ≤ 8 meter en vervolgens wordt de helderheid gedimd na 20 seconden zonder beweging en wordt het na 5 minuten uitgeschakeld.

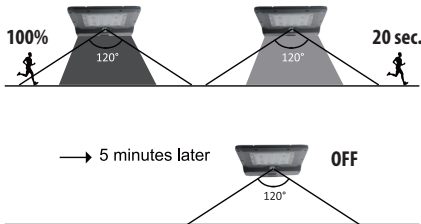

BATTERIJ VERVANGING:

De lamp is voorzien van een interne vervangbare 18650 7.4V 5400 mAh lithium batterij

WAARSCHUWINGEN:

Laad het product volledig in zonlicht voordat het lange tijd niet wordt gebruikt (bijvoorbeeld voor de winter).

De spikes en schroeven zijn scherp, laat kinderen ze niet aanraken om letsel te voorkomen.

BELANGRIJK:

Het paneel moet zoveel mogelijk zonlicht opvangen. Plaats het paneel daarom op een zonnige plaats, waar minimaal 8 uur zon per dag bereikt kan worden om de batterij volledig op te laden. De positionering van het paneel is van invloed op de duur van het door de spots uitgestraalde licht.

In de wintermaanden of op regenachtige dagen: de lamp laadt heel weinig op omdat het zonlicht niet krachtig genoeg zal zijn om de batterij op te laden, het zal daarom normaal zijn dat de lamp maar een paar minuten meegaat of helemaal niet gaat.

WAARSCHUWING: Zoals alle solarlampen is deze lamp voorzien van een schemerdetector waardoor de lamp:

- om overdag automatisch uit te schakelen, zodat hij zijn batterijen kan opladen met zonlicht

- om 's nachts automatisch in te schakelen.

Als u de lamp wilt testen, moet u deze in een donkere omgeving plaatsen om te controleren of de lamp aangaat als de schakelaar op ON staat.

We raden aan om de schakelaar in de UIT-stand te zetten als je besluit de lamp langere tijd niet te gebruiken (bijvoorbeeld in de winter), om schade aan de batterij te voorkomen.

INFORMATIE VOOR GEBRUIKERS VAN HUISHOUDELIJKE TOESTELLEN

Op grond van art. 13 van wetsbesluit 25 juli 2005 n. 151 "Uitvoering van de Richtlijnen 2002/95/EG, 2002/96/EG en 2003/108/EG inzake de beperking van het gebruik van gevaarlijke stoffen in elektrische en elektronische apparatuur en de verwijdering van afvalstoffen" en wet decreet nr. 188 van 20 november 2008 "De ten uitvoerlegging van Richtlijn 2006/66/EG inzake batterijen en accu's"



Het symbool van de elektronische apparaten, batterijen en accu's of op de verpakking geeft aan dat de toestel een batterijen / accu's bevat. Aan het einde van zijn levensduur de batterijen moeten gescheiden ingezameld worden van ander afval. De gebruiker moet daarom deze producten afgeven aan

het juiste inzamelpunt, of ze terug brengen naar de winkel

De gescheiden inzameling van het opnieuw opstarten van de apparatuur en batterijen/accu's worden verwijderd om recycling, behandeling en milieuvriendelijke afvalverwerking draagt bij aan het voorkomen van schadelijke effecten op het milieu, de menselijke gezondheid en bevordert het hergebruik en / of recycling van materialen waaruit ze zijn samengesteld.

Illegale verwijdering van de batterij/accu's uit de toestellen is in strijd met de wetgeving en kan mogelijk sancties mee brengen.

GARANTIE

LET OP: De garantie is niet geldig zonder de ontvangst- of aankoopbewijs.

VOORWAARDEN EN GARANTIE

1. Het toestel heeft een garantie van 24 maanden - behoudens verlenging - vanaf de datum van aankoop tegen materiaal- en fabricage fouten.
2. Uitsluiting garantie: esthetische onderdelen, batterijen, knoppen, LED's, lampen, afneembare onderdelen die aan slijtage onderhevig, schade veroorzaakt door verwaarlozing, het gebruik of onjuiste installatie niet in overeenstemming met de instructies in de handleiding of op andere wijze veroorzaakt door fenomenen buiten de normale werking van het apparaat.
3. In het bijzonder en bij wijze van voorbeeld wordt uitdrukkelijk vermeld dat het snijden van de voedingskabel van de transformator of het niet opladen van de lood batterij, niet door de garantie gedekt zal worden.
4. Deze garantie vervalt als met het apparaat is geknoeid of hersteld door onbevoegden.
5. De garantie dekt de vervanging of reparatie van onderdelen van een erkend dealer, inclusief de werk uren.
6. Onder voorbehoud zal Velamp Industries Ltd het beschadigd toestel vervangen met het zelfde model of gelijkwaardig model als alternatief product, zonder dat dit een uitbreiding van de garantie inhoudt.
7. Het zullen geen vergoeding van directe of indirecte schade terug betaald worden, van welke aard ook aan personen of goederen, voor het gebruik of niet-gebruik van het toestel in elk geval de kosten en risico's van het vervoer zullen altijd voor rekening van de koper zijn.

Ⓜ ΗΛΙΑΚΟ ΦΩΣ LED 15W ME ΑΙΣΘΗΤΗΡΑ ΚΙΝΗΣΗΣ PIR

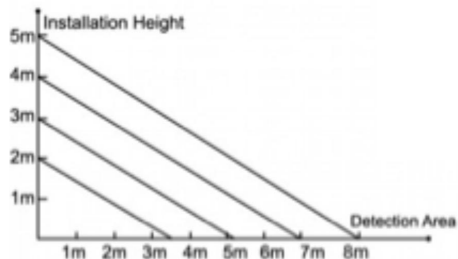

ΕΓΚΑΤΑΣΤΑΣΗ:

A. ΕΓΚΑΤΑΣΤΑΣΗ ΤΟΙΧΟΥ

1. Προετοιμάστε τη λάμπα, τα εξαρτήματα και τα εργαλεία.
2. Τρυπήστε για τρύπες $\varnothing 8\text{mm}$ με βάθος 60mm στον τοίχο. (1)
3. Στερώστε τις βίδες διαστολής στις σπές. (2)
4. Στη συνέχεια, χρησιμοποιήστε ένα κλειδί για να στερεώσετε τη λάμπα στον τοίχο με βίδες διαστολής. (3)

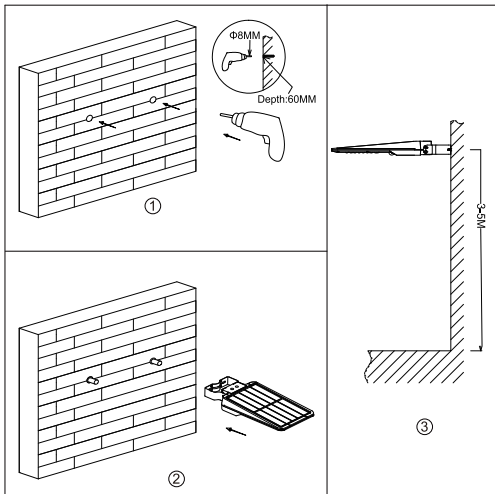

Β. ΕΓΚΑΤΑΣΤΑΣΗ ΣΕ ΙΣΙΟ ΠΟΝΤΟ

1. Προετοιμάστε τη λάμπα, τα εξαρτήματα και τα εργαλεία.
 2. Αφαιρέστε τα παξιμάδια απόστασης από τους βραχίονες σχήματος U. (1)
 3. Χρησιμοποιήστε τα στηρίγματα σχήματος U για να στερεώσετε τη λάμπα στον πόλο. (2)
 4. Χαλαρώστε τις βίδες και στα δύο άκρα του βραχίονα και ρυθμίστε τη γωνία της λάμπας όπως χρειάζεται, η οποία είναι ρυθμιζόμενη κατά 20° προς τα πάνω και 10° προς τα κάτω, στη συνέχεια σφίξτε τις βίδες. (3-4)
- * Αυτή η εγκατάσταση ισχύει για στύλους με διάμετρο \varnothing 40-60mm.

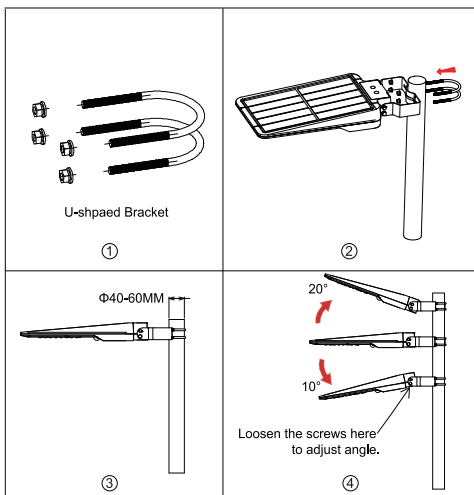

Γ. ΕΓΚΑΤΑΣΤΑΣΗ ΣΕ ΚΑΜΠΥΛΟ ΠΟΝΤΟ

1. Προετοιμάστε τη λάμπα, τα εξαρτήματα και τα εργαλεία.
2. Χαλαρώστε τις βίδες και αφαιρέστε το στηρίγμα. (1-2)
3. Αφαιρέστε το κάλυμμα της βάσης της λάμπας. (3)
4. Συνδέστε το τοξωτό στηρίγμα στην υποδοχή (μην κλειδώσετε πρώτα). (4)
5. Τοποθετήστε τη λάμπα στο κοντάρι της λάμπας. (5)
6. Ρυθμίστε τη λάμπα και ισορροπήστε την και, στη συνέχεια, κλειδώστε τη βάση του τούλου. (6)

* Αυτή η εγκατάσταση ισχύει για στύλους με διάμετρο 40-50mm.

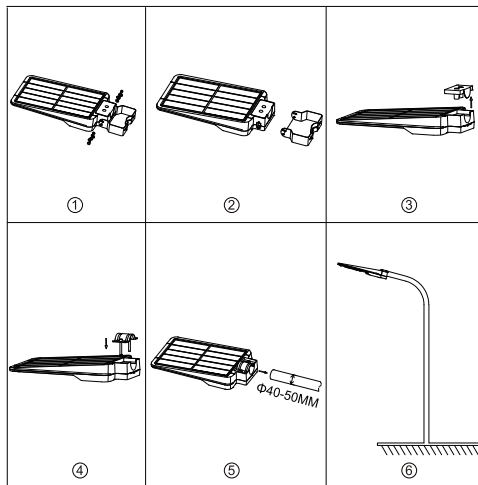

ΧΡΗΣΗ:

Αυτή η λάμπα διαθέτει λειτουργία αυτορυθμιζόμενου φωτισμού. Απλώς πατήστε το κουμπί μία φορά: θα λειτουργήσει μόνο του και θα προσαρμοστεί αυτόματα.



⏻ ON/OFF

ΛΕΙΤΟΥΡΓΙΑ:

Οι πρώτες 5 ώρες φωτισμού:

Ενεργοποιείται αυτόματα στη μέγιστη φωτεινότητα (1600 lm) όταν ανιχνεύεται κίνηση σε απόσταση \leq 8 μέτρων και στη συνέχεια η φωτεινότητα θα μειωθεί μετά από 20 δευτερόλεπτα χωρίς κίνηση.

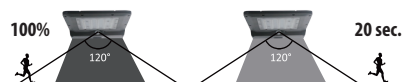

Μετά από 5 ώρες φωτισμού ή όταν η χωρητικότητα της μπαταρίας είναι κάτω από 30%:

Ενεργοποιείται αυτόματα στη μέγιστη φωτεινότητα (1600 lm) όταν ανιχνευτεί κίνηση σε απόσταση \leq 8 μέτρων και, στη συνέχεια, η φωτεινότητα θα μειωθεί μετά από 20 δευτερόλεπτα χωρίς κίνηση και μετά θα απενεργοποιηθεί μετά από 5 λεπτά.



→ 5 minutes later OFF



ΑΝΤΙΚΑΤΑΣΤΑΣΗ ΜΠΑΤΑΡΙΑΣ:

Η λάμπα είναι εξοπλισμένη με εσωτερική αντικαταστάσιμη μπαταρία λιθίου 18650 7,4 V 5400 mAh

ΠΡΟΕΙΔΟΠΟΙΗΣΕΙΣ:

Τοποθετήστε πλήρως το προϊόν στο φως του ήλιου πριν δεν το χρησιμοποιήσετε για μεγάλο χρονικό διάστημα (π.χ. πριν από το χειμώνα). Οι αιχμές και οι βίδες είναι αιχμηρές, μην αφήνετε τα παιδιά να τις αγγίζουν για να αποφύγετε τραυματισμούς.

ΣΠΟΥΔΑΙΟΣ:

Το πάνελ πρέπει να δέχεται όσο το δυνατόν περισσότερο ηλιακό φως. Επομένως, τοποθετήστε το πάνελ σε ένα ηλιόλουστο μέρος, όπου μπορείτε να φτάσετε τουλάχιστον 8 ώρες ηλιοφάνειας την ημέρα για να επιτρέψετε την πλήρη επαναφόρτιση της μπαταρίας. Η τοποθέτηση του πίνακα επηρεάζει τη διάρκεια του φωτός που εκπέμπεται από τους προβολείς.

Τους χειμερινούς μήνες ή τις βροχερές μέρες, η λάμπα θα επαναφορτιστεί πολύ λίγο, επειδή το φως του ήλιου δεν θα είναι αρκετά ισχυρό για να επαναφορτίσει την μπαταρία, επομένως θα είναι φυσιολογικό το φως να διαρκέσει μόνο λίγα λεπτά ή να μην ανάβει καθόλου.

ΠΡΟΕΙΔΟΠΟΙΗΣΗ: Όπως όλοι οι ηλιακοί λαμπτήρες, έτσι και αυτός ο λαμπτήρας είναι εξοπλισμένος με ανιχνευτή λυκόφωτος που επιτρέπει τη λάμπα:

- να απενεργοποιείται αυτόματα κατά τη διάρκεια της ημέρας, ώστε να μπορεί να επαναφορτίζει τις μπαταρίες του χρησιμοποιώντας το φως του ήλιου
- για αυτόματα ενεργοποίηση τη νύχτα.

Εάν θέλετε να δοκιμάσετε τη λάμπα, πρέπει να την τοποθετήσετε σε σκοτεινό περιβάλλον για να ελέγξετε ότι το φως ανάβει όταν ο διακόπτης είναι στη θέση ON.

Σας συνιστούμε να βάζετε το διακόπτη στη θέση OFF όταν αποσφαιστείτε να μην χρησιμοποιήσετε τη λάμπα για μεγάλο χρονικό διάστημα (για παράδειγμα, κατά τη διάρκεια του χειμώνα), για να αποφύγετε οποιαδήποτε ζημιά στην μπαταρία.



Εκπληρώνει τις ντεκρετίβες 2002/95/CE, 2002/96/CE και 2003/108/CE, σχετικά με τη μείωση της χρήσης επιβλαβών υλικών στα ηλεκτρονικά, ηλεκτρικές συσκευές και τη διαίρεση αποβλήτων. Το σύμβολο του διαγραμμένου καδού που υπάρχει στο προϊόν ή τη συσκευασία υποδηλώνει ότι το προϊόν στο τέλος της λειτουργίας του πρέπει να συλλέγεται χωριστά από τα υπόλοιπα εξαρτήματά του. Γι' αυτό ο χρήστης θα πρέπει να το δώσει σε εξουσιοδοτημένους διαχειριστές ανακύκλωσης ηλεκτρικών και ηλεκτρονικών συσκευών. Ο διαχωρισμός των μερών του προϊόντος καθώς και η σωστή διαχείρισή τους μετά το χρόνο ζωής του με την προώθησή τους στους αρμόδιους διαχειριστές υλικών συνεισφέρει στην προστασία του περιβάλλοντος και της δημόσιας υγείας και συμβάλει στην ανακύκλωση των υλικών. Η λανθασμένη διαχείριση του προϊόντος στο τέλος της οφέλιμης ζωής του μπορεί να επιφέρει κωφώσεις με βάση τις διατάξεις των νομών σε ισχύ για τα θεμάτα αυτά. Για περισσότερες πληροφορίες για θεμάτα διαχείρισης τετιων υλικών απευθυνθείτε στις αρμοδιες αρχες.

ΠΡΟΫΠΟΘΕΣΕΙΣ ΕΓΓΥΗΣΗΣ

Η εγγύηση δεν ισχύει χωρίς το αποδεικτικό αγοράς.

ΟΡΟΙ ΤΗΣ ΕΓΓΥΗΣΗΣ

1. Το προϊόν καλυπτείται από εγγύηση 24 μηνών από την ημερομηνία αγοράς που αφορά αστοχίες υλικών και κατασκευής του προϊόντος
2. Εξαιρούνται από την εγγύηση οι μπαταρίες, τα LED, οι λαμπτήρες, τα κινητά μέρη του προβολέα εξαιτίας της αμελείας, της κακής χρήσης και εγκατάστασης που δεν συμφωνεί με τον τρόπο και τις οδηγίες αυτού του φυλλαδίου. Ειδικότερα, και σαν παράδειγμα, ανσφαιρεται πως αν κάποιος κοψεί το καλωδίο του μετασχηματιστή ή ξεχάσει για μεγάλο διάστημα να φορτίσει τις μπαταρίες μολυβδού του προβολέα τότε αυτόματα παύει να ισχύει η εγγύηση.
3. Η εγγύηση δεν ισχύει αν ο προβολέας ανοίχτει και επισκευαστεί από μη εξουσιοδοτημένο άτομο.
4. Ως «εγγύηση» ορίζεται η αντικατάσταση ή επισκευή των μερών του προϊόντος που αναγνωρίζονται ως ελαττωματικά ή μη λειτουργικά χωρίς επιπλέον κόστος για τον πελάτη
5. Η VELAMP διατηρεί το δικαίωμα να αντικαταστήσει το προϊόν με το ίδιο ή κάποιο παρεμφερές, χωρίς όμως να επεκτείνει παράλληλα την εγγύηση.
6. Αποζημίωση για εμμεση ή άμεση ζημία/φθορά οποιασδήποτε φύσης, σε αντικείμενα ή πρόσωπα, από τη χρήση ή μη χρήση του προϊόντος, δεν δίνεται
7. Μεταφορικά εξόδα και το ρίσκο των μετακινήσεων του προϊόντος βαραινουν αποκλειστικά τον πελάτη.

RO LUMINĂ LED SOLARĂ DE 15W CU SENZOR DE MIȘCARE PIR

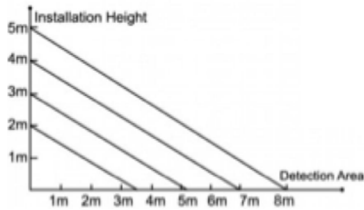

INSTALARE

A. INSTALARE PE PERETE

1. Pregătiți lampa, accesoriile și unelte.
2. Găuriți pentru găuri de $\varnothing 6\text{mm}$ cu o adâncime de 60 mm în perete. (1)
3. Fixați șuruburile de expansiune în găuri. (2)
4. Apoi utilizați o cheie pentru a fixa lampa de perete cu șuruburi de expansiune. (3)

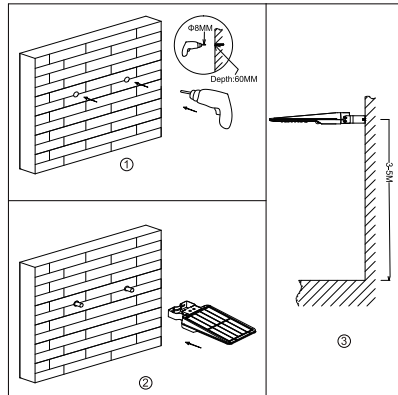

B. INSTALARE

PE STĂLP DREPT

1. Pregătiți lampa, accesoriile și unelte.
2. Scoateți piulițele distanțiere de pe suporturile în formă de U. (1)
3. Utilizați consolele în formă de U pentru a fixa lampa de stâlp. (2)
4. Slăbiți șuruburile de la ambele capete ale suportului și reglați unghiul lămpii după cum este necesar, care este reglabil cu 20° în sus și 10° în jos, apoi strângeți șuruburile. (3-4)

* Această instalare se aplică stâlpilor cu diametrul de $\varnothing 40\text{-}60\text{mm}$.

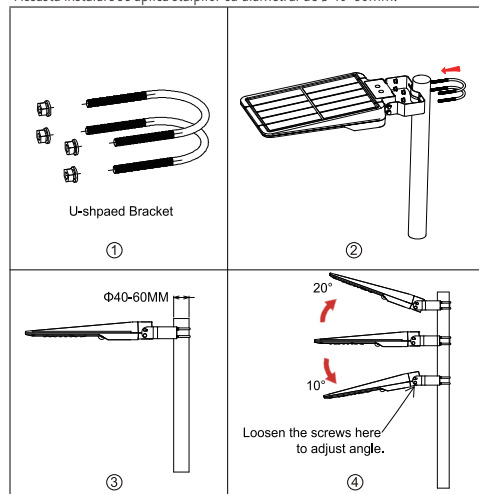

C. INSTALARE PE STĂLP CURB

1. Pregătiți lampa, accesoriile și unelte.
 2. Slăbiți șuruburile și detașați suportul. (1-2)
 3. Scoateți capacul suportului lămpii. (3)
 4. Atașați suportul circuit la priză (nu blocați mai întâi). (4)
 5. Montați lampa pe stâlp. (5)
 6. Reglați lampa și echilibrați-o, apoi blocați suportul arcului. (6)
- * Această instalare se aplică stâlpilor cu diametrul de 40-50 mm.

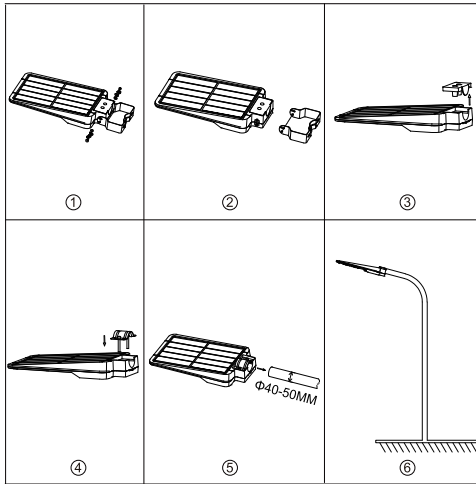

UTILIZARE:

Această lampă are un mod de iluminare cu auto-reglare. Doar apăsați butonul o dată: va funcționa de la sine și se va regla automat.



 **ON/OFF**

Operațiune:

Primele 5 ore de iluminare:

Se aprinde automat la luminozitatea maximă (1600 lm) atunci când este detectată mișcare la o distanță ≤ 8 metri și apoi luminozitatea se va diminua după 20 de secunde fără mișcare.



După 5 ore de iluminare sau când capacitatea bateriei este sub 30%:

Se aprinde automat la luminozitatea maximă (1600 lm) atunci când este detectată mișcare la o distanță ≤ 8 metri și apoi luminozitatea se va diminua după 20 de secunde fără mișcare, apoi se stinge după 5 minute.



→ 5 minutes later **OFF**

ÎNLOCUIRE BATERIE:

Lampa este echipată cu o baterie internă de litiu 18650 7,4V 5400 mAh înlocuibilă

AVERTIZĂRI:

Încărcați complet produsul în lumina soarelui înainte de a nu fi folosit o perioadă lungă de timp (înainte de iarnă, de exemplu).

Șuruburile și șuruburile sunt ascuțite, nu lăsați copiii să le atingă pentru a evita răni.

IMPORTANT:

Panoul trebuie să primească cât mai multă lumină solară. Prin urmare, amplasați panoul într-un loc însorit, unde se poate ajunge la cel puțin 8 ore de soare pe zi pentru a permite reîncărcarea completă a bateriei. Poziționarea panoului va afecta durata luminii emise de spoturi.

În lunile de iarnă sau în zilele ploioase: lampa se va reîncărca foarte puțin deoarece lumina soarelui nu va fi suficient de puternică pentru a reîncărca bateria, de aceea va fi normal ca lumina să dureze doar câteva minute sau să nu se aprindă deloc.

AVERTISMENT: Ca toate lămpile solare, această lampă este echipată cu un detector de crepuscular care permite lămpi:

- să se oprească automat în timpul zilei, astfel încât să își poată reîncărca bateriile folosind lumina soarelui
- pentru a porni automat noaptea.

Dacă doriți să testați lampa, trebuie să o plasați într-un mediu întunecat pentru a verifica dacă lumina se aprinde atunci când comutatorul este setat în poziția ON.

Vă recomandăm să puneți întrerupătorul în poziția OPRIT atunci când decideți să nu utilizați lampa pentru o perioadă lungă de timp (în timpul iernii, de exemplu), pentru a evita orice deteriorare a bateriei.

INFORMAȚIE DE UTILIZATORII APARATELOR DE UZ CASNIC

Potrivit articolului 13 din Decretul Legislativ 25 iulie 2005, n 151 "Punerea în aplicare a Directivei 2002/95/CE, 2002/96/CE și 2003/108/CE privind reducerea de CO de substanțe periculoase în echipamentele electrice și "Decretul nr Legislativ și 188 din 20 noiembrie 2008" electronică, precum și de eliminare a deșeurilor Punerea în aplicare a Directivei 2006/66/CE privind bateriile și acumulatorii și deșeurile acestora"



Simbolul din aparatele electronice, baterii și acumulatorii indică faptul că echipamentele, și bateriile / bateriile reîncărcabile în ea, la sfârșitul duratei de viață trebuie colectate separat de alte deșeuri. Utețe, prin urmare, ar trebui să fie acordată produselor sdetti au ajuns la echipamentelor, atunci când cumpără un produs nou echivalent, pe un unu la unu). Colectarea separată pentru următoarea pornire a echipamentului și a bateriilor/acumulatorilor sunt dispuse la reciclare, tratare și eliminare echipamente ambientalmente ajută la prevenirea eventualelor efecte negative asupra mediului înconjurator și a sănătății și promovează reutilizarea sau reciclarea materialelor care sunt compuse. Eliminarea ilegală de echipamente, baterii și acumulatorii de compta utilizator aplicarea de sancțiuni în conformitate cu legislația și regulamentele în vigoare.

GARANȚIE

ATAȚIȚIE: Garanția nu este valabilă fără primirea sau dovada de cumpărare

TERMENI ȘI GARANȚIE

1. Unitatea este garantat timp de 24 luni - obiectul extinderii - de la comparării împotriva defectelor de material și de manoperă.
2. Noi nu garantăm piesele estetice, baterii, butoane, LED-uri, lampadine, piese supuse uzurii asportaili, daune cauzate de neglijență, utilizarea, instalarea incorectă sau necorespunzătoare respectarea rapoartei nu cu instrucțiunile de utilizare sau cu toate acestea cauzate de fenomene din afara aparatului normală funcționamnto. În mod articular, precum și modul de exemplu, se subliniat în mod expres că faptul ca au tăiat cabdul de alimentare al transformatorului, fie prin uitare pentru a reincarca bateria plumb a produselor care le folosesc sunt de fapt anulează garanția.
3. Această garanție este nulă în cazul în care unitatea a fost falsificat, cu sau ripaato neautorizate de confort.
4. Garanția acopera inlocuirea sau repararea pieselor recunoscute ca fiind defecte de manoperă, inclusiv forta de muncă necesară.
5. La latitudinea de Velamp Industries Ltd. întregul echipament audio-vizual poate fi înlocuit cu același model sau un produs alternativ, fără ca aceasta săconstitute extindere a garanției.
6. E Despăgubirea pentru daunele directe sau indirecte de orice natura persoanelor sau bunurilor, pentru utilizarea sau lipsa de utilizare a dispozitivului.
7. În orice caz, costurile și riscurile de transport vor fi suportate de către cumpărător.

15W SOLARNO LED SVJETLO S PIR SENZOROM POKRETA

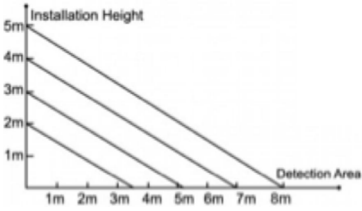

MONTAŽA:

A. ZIDNA INSTALACIJA

1. Pripremite svjetiljku, pribor i alat.
2. Izbušite rupe $\varnothing 8$ mm dubine 60 mm u zidu. (1)
3. Pričvrstite ekspanzijske vijke u rupe. (2)
4. Zatim pomoću ključa pričvrstite svjetiljku na zid ekspanzijskim vijcima. (3)

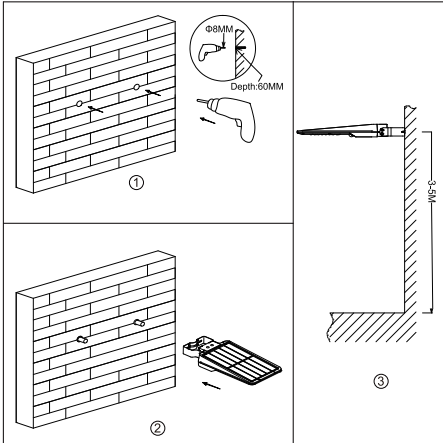

STALACIJA NA RAVNI STOP

1. Pripremite svjetiljku, pribor i alat.
 2. Uklonite odstojne matice s nosača u obliku slova U. (1)
 3. Upotrijebite nosače u obliku slova U za pričvršćivanje svjetiljke na stup. (2)
 4. Otpustite vijke na oba kraja držača i po potrebi namjestite kut svjetiljke, koji je po desiv 20° gore i 10° dolje, a zatim zategnite vijke. (3-4)
- * Ova instalacija se odnosi na stupove promjera $\varnothing 40-60$ mm.

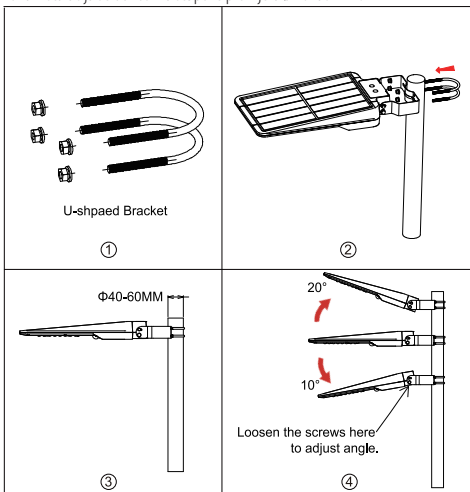

C. INSTALACIJA NA ZAKRIVLJENI STOL

1. Pripremite svjetiljku, pribor i alat.
 2. Otpustite vijke i odvojite držač. (1-2)
 3. Skinite poklopac držača žarulje. (3)
 4. Pričvrstite lučni držač na utičnicu (nemojte prvo zaključati). (4)
 5. Postavite svjetiljku na stup svjetiljke. (5)
 6. Podestite svjetiljku i uravnotežite je, a zatim zaključajte lučni nosač. (6)
- * Ova instalacija se odnosi na stupove promjera 40-50 mm.

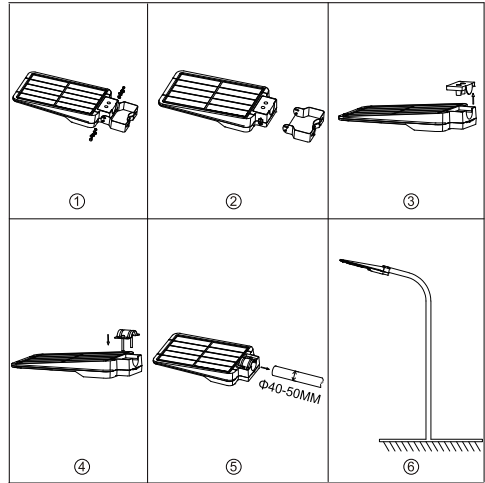

KORISTITI:

Ova svjetiljka ima samopodešavajući način osvjjetljenja. Samo jednom pritisnete gumb: radić će sam i automatski se prilagoditi.



ON/OFF

OPERACIJA:

Prvih 5 sati osvjjetljenja:

Automatski se uključuje pri maksimalnoj svjetlini (1600 lm) kada se detektira pokret na udaljenosti ≤ 8 metara i tada će svjetlina prigušiti nakon 20 sekundi bez pokreta.



Nakon 5 sati osvjjetljenja ili kada je kapacitet baterije ispod 30%:

Automatski se uključuje pri maksimalnoj svjetlini (1600 lm) kada se detektira pokret na udaljenosti ≤ 8 metara i tada će svjetlina prigušiti nakon 20 sekundi bez pokreta, a zatim se isključuje nakon 5 minuta.

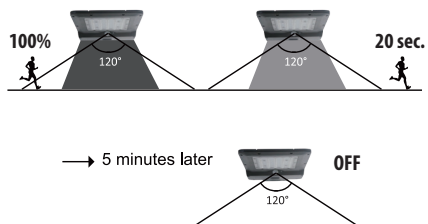

ZAMJENA BATERIJE:

Svjetiljka je opremljena internom zamjenjivom litijском baterijom 18650 7.4V 5400 mAh

UPOZORENJA:

Prije nego što se duže vrijeme ne koristi (primjerice prije zime), proizvod u potpunosti stavite na sunčevu svjetlost.

Šiljci i vijci su oštri, ne dopuštajte djeci da ih dodiruju kako biste izbjegli ozljede.

VAŽNO:

Ploča mora primati što više sunčeve svjetlosti. Stoga postavite ploču na sunčano mjesto, gdje je moguće dosegnuti najmanje 8 sati sunca dnevno kako bi se baterija mogla potpuno napuniti. Pozicioniranje ploče utječe će na trajanje svjetlosti koju emitiraju reflektori.

U zimskim mjesecima ili u kišnim danima: lampa će se vrlo malo puniti jer sunčeva svjetlost neće biti dovoljno jaka da napuni bateriju, stoga će biti normalno da će svjetlo trajati samo nekoliko minuta ili se uopće neće upaliti.

UPOZORENJE: Kao i sve solarne svjetiljke, ova svjetiljka je opremljena detektorom sumraka koji joj omogućuje:

- da se automatski isključiti tijekom dana kako bi mogao puniti svoje baterije pomoću sunčeve svjetlosti

- za automatsko uključivanje noću.

Ako želite testirati lampu, morate je staviti u tamno okruženje kako biste provjerili da li se svjetlo uključuje kada je prekidač postavljen na položaj ON.

Preporučamo da stavite prekidač u položaj OFF kada odlučite ne koristiti lampu dulje vrijeme (na primjer tijekom zime), kako biste izbjegli oštećenje baterije.



U skladu s provedbe 2002/95/CE, 2002/96/CE i 2003/108/CE direktiva, s obzirom na smanjenje upotrebe opasnih tvari u električnoj i elektroničkoj opremi, kao i odlaganje otpada. Simbol prekržižene kante na uređaju i na pakiranju predstavlja da se uređaj na kraju svog životnog vijeka mora propisano odložiti. Stoga korisnik mora uređaj predati u prikladne centre za separaciju elektronskog i elektroničkog tehničkog otpada, ili vratiti nazad uređaj gdje je kupljen. Takvim odlaganjem nekorisitenih uređaja pridonosi izbjegavanju mogućih negativnih efekata na okoliš i na zdravlje te pridonosi ponovnom korištenju recikliranih materijala. Nepropisano odlaganje proizvoda može aplicirati mjere bazirane po trenutnim zakonskim regulativama. Za više informacija o pravilnom odlaganju elektronskog i elektroničkog otpada kontaktirati nadležne službe.

JAMSTVENI UVJETI

POZOR: jamstvo je važeće samo uz predočenje računa.

JAMSTVENE KLAUZULE

1. Proizvod ima jamstvo na 24 mjeseca od datuma kupovine na neispravnosti u materijalu ili proizvodnji.
2. Jamstvo ne pokriva: estetske komponente, baterije, ručice, LED, žarulje, odvojivi dijelovi podložni trošenju, štete zbog nepažnje, nepravilne instalacije ili instalacije koja nije u skladu sa upozorenjima u uputstvima za instalaciju ili prouzrokovane vanjskim fenomenima. Npr. rezanje kabela za napajanje transformatora ili ako se zaborave napuniti baterije proizvoda dovode do poništenja jamstva.
3. Jamstvo je nevažeće ako je proizvod popravljen ili popravljen od strane neovlaštenih osoba.
4. Jamstvo predstavlja zamjenu ili popravak komponenata indetificiranih kao neispravne od proizvodnje.
5. U ime Velamp Industries srl nahodjenju, cijeli proizvod može biti supstituiran istim proizvodom ili nekim drugim proizvodom, bez dodatnog produženja garancije.
6. Naknada za bilo izravne ili neizravne štete bilo koje prirode osobama ili stvarima, za upotrebu ili za obustavu uporabe proizvoda je isključena.
7. Kupac je odgovoran za sve troškove prijevoza i rizike tokom prijevoza.

LUZ SOLAR LED 15W COM SENSOR DE MOVIMENTO PIR

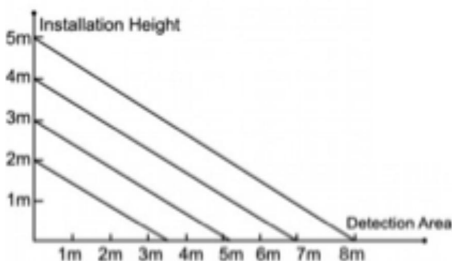

INSTALAÇÃO:

A. INSTALAÇÃO NA PAREDE

1. Prepare a lâmpada, acessórios e ferramentas.
2. Faça furos de $\varnothing 6$ mm com uma profundidade de 60 mm na parede. (1)
3. Aperte os parafusos de expansão nos orifícios. (2)
4. Em seguida, use uma chave para fixar a lâmpada à parede com parafusos de expansão. (3)

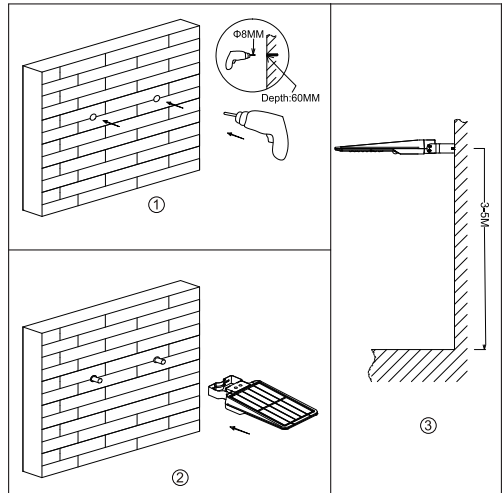

B. INSTALAÇÃO EM POSTE RETO

1. Prepare a lâmpada, acessórios e ferramentas.
2. Remova as porcas espaçadoras dos suportes em forma de U. (1)
3. Use os suportes em forma de U para fixar a lâmpada ao poste. (2)
4. Afrouxe os parafusos em ambas as extremidades do suporte e ajuste o ângulo da lâmpada conforme necessário, que é ajustável em 20° para cima e 10° para baixo, e aperte os parafusos. (3-4)

* Esta instalação aplica-se a postes com um diâmetro de $\varnothing 40-60$ mm.

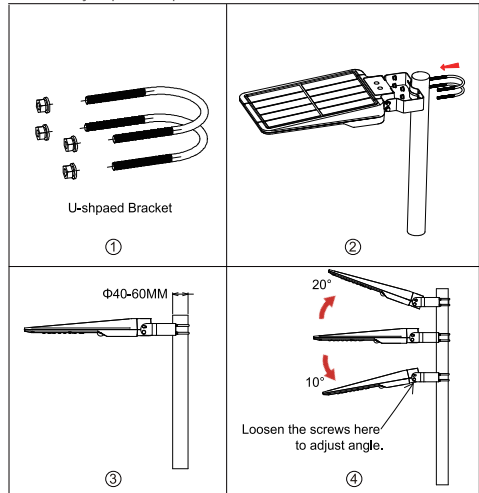

C. INSTALAÇÃO EM PÓLO CURVADO

1. Prepare a lâmpada, acessórios e ferramentas.
2. Afrouxe os parafusos e remova o suporte. (1-2)
3. Remova a tampa do suporte da lâmpada. (3)
4. Prenda o suporte arqueado no soquete (não trave primeiro). (4)
5. Monte a lâmpada no mastro da lâmpada. (5)
6. Ajuste a lâmpada e equilibre-a e, em seguida, trave o suporte do arco. (6)

* Esta instalação aplica-se a postes com um diâmetro de 40-50 mm.

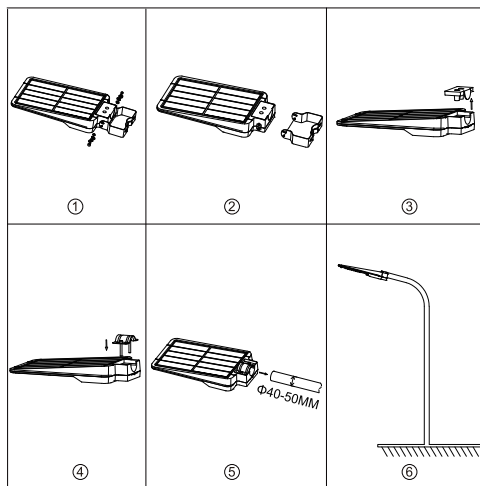

USAR:

Esta lâmpada possui um modo de iluminação autoajustável. Basta pressionar o botão uma vez: ele funcionará sozinho e se ajustará automaticamente.



ON/OFF

OPERAÇÃO:

Primeiras 5 horas de iluminação:

Liga-se automaticamente com brilho máximo (1600 lm) quando o movimento é detectado a uma distância ≤ 8 metros e, em seguida, o brilho diminuirá após 20 segundos sem movimento.



Após 5 horas de iluminação ou quando a capacidade da bateria estiver abaixo de 30%:

Ele liga automaticamente no brilho máximo (1600 lm) quando o movimento é detectado a uma distância ≤ 8 metros e o brilho diminui após 20 segundos sem movimento e desliga após 5 minutos.

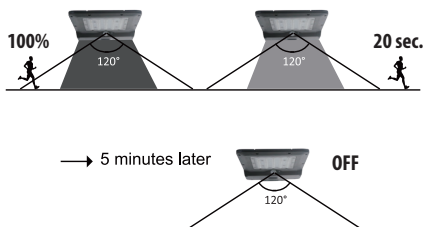

SUBSTITUIÇÃO DA BATERIA:

A lâmpada está equipada com uma bateria de lítio interna substituível 18650 7,4 V 5400 mAh

AVISOS:

Carregue totalmente o produto sob a luz do sol antes de não ser usado por um longo período (antes do inverno, por exemplo).

As pontas e parafusos são afiados, não deixe crianças tocá-los para evitar ferimentos.

IMPORTANTE:

O painel deve receber o máximo de luz solar possível. Portanto, coloque o painel em um local ensolarado, onde pelo menos 8 horas de sol por dia possam ser alcançadas para permitir que a bateria seja totalmente recarregada. O posicionamento do painel afetará a duração da luz emitida pelos holofotes.

Nos meses de inverno ou em dias chuvosos: a lâmpada recarrega muito pouco porque a luz do sol não será forte o suficiente para recarregar a bateria, portanto será normal que a luz dure apenas alguns minutos ou não acenda de todo.

AVISO: Como todas as lâmpadas solares, esta lâmpada está equipada com um detector crepuscular que permite que a lâmpada:

– para desligar automaticamente durante o dia para que possa recarregar suas baterias usando a luz do sol

– para ligar automaticamente à noite.

Se quiser testar a lâmpada, você deve colocá-la em um ambiente escuro para verificar se a luz acende quando a chave é colocada na posição ON.

Recomendamos que você coloque o interruptor na posição OFF quando decidir não usar a lâmpada por um longo período (durante o inverno, por exemplo), para evitar danos à bateria.

ELIMINAÇÃO CORRETO DESTE PRODUTO

INFORMAÇÕES AOS UTILIZADORES DE EQUIPAMENTOS DOMÉSTICOS

Nos termos do art.º 26 do Decreto Lei de 14 de março de 2014, n. 49 "Implementação da diretiva 2012/19/UE relativa a resíduos de equipamentos elétricos e eletrônicos (REEE)" O símbolo de reciclagem exibido no equipamento ou na respetiva embalagem indica que o produto, no final da sua vida útil, deve ser recolhido separadamente de outros resíduos. O utilizador deverá, portanto, entregar o equipamento no final da vida aos centros municipais apropriados de recolha seletiva de resíduos de equipamentos elétricos e eletrônicos.

Como alternativa à gestão autónoma é possível entregar o equipamento de que deseja desfazer-se ao revendedor, no momento da aquisição de um novo equipamento de tipo equivalente. Em lojas de produtos eletrônicos com uma superfície de vendas de, pelo menos, 400 m2 pode também entregar gratuitamente, sem obrigação de compra, os equipamentos eletrônicos a ser eliminados com dimensões inferiores a 25 cm. A recolha diferenciada apropriada para o início subsequente do equipamento desmontado para reciclagem, tratamento e eliminação ecológica, ajuda a evitar possíveis efeitos adversos no ambiente e na saúde e favorece a reutilização e/ou reciclagem dos materiais dos quais é composto o equipamento. A eliminação abusiva do produto pelo utilizador implica a aplicação das sanções previstas na legislação vigente.

Velamp Industries s.r.l. optou por aderir ao Consórcio ECOPEL – Consórcio nacional para a gestão de Resíduos de Equipamentos Elétricos e Eletrônicos (REEE) e de pilhas e acumuladores (RPA) - principal Sistema Coletivo que garante aos consumidores o tratamento adequado e recuperação dos REEE e a promoção de políticas orientadas para a proteção ambiental.

CONDIÇÕES DE GARANTIA

ATENÇÃO: A garantia só é válida se for acompanhada o recibo original de venda.

TERMOS DE GARANTIA

1. O produto é garantido contra defeitos de fabricação por 24 meses a partir da data de compra indicada no recibo.
2. Peças estéticas, baterias, cabos, LEDs lâmpadas, peças removíveis, como todas as peças sujeitas a desgaste, o dano criado não negligência, uso ou instalação inadequados ou não em conformidade com as instruções do manual do usar, e em todos os casos causada por eventos externos o funcionamento normal do produto são cobertos pela garantia. em e, especialmente, como exemplos, o facto de o corte do cabo de alimentação elétrico ou se esqueça de carregar as baterias de chumbo-ácido a cada 3 meses, de facto, cancelar a garantia.
3. A garantia é nula se o aparelho tiver sido aberto, manuseado e / ou reparados por pessoas não autorizadas.
4. A garantia é a reparação ou substituição de peças e componentes defeituosos, incluindo o trabalho necessário reiniciando o produto.
5. VELAMP INDUSTRIES SRL reserva-se o direito de reparar o produto defeituoso ou substituí-lo por um modelo idêntico ou semelhante, sem que esta operação é uma extensão da garantia.
6. Estão excluídos de qualquer tipo de indemnização ou compensação por quaisquer danos diretos ou indiretos de qualquer natureza se as pessoas ou bens causados pelo uso ou suspensão a utilização do aparelho
7. Em todos os casos aplicáveis, os custos e riscos de transporte para o cliente.

SE 15W SOLAR LED-LJUS MED PIR-RÖRELSESENSOR

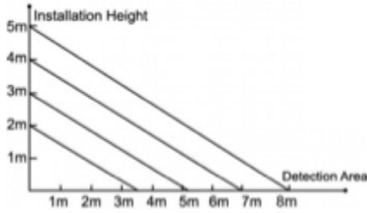

INSTALLATION:

A. VÄGGMONTERING

1. Förbered lampan, tillbehören och verktygen.
2. Borra för $\varnothing 8\text{mm}$ hål med 60mm djup i väggen. (1)
3. Fäst expansions-skruvarna i hålen. (2)
4. Använd sedan en skiftnyckel för att fästa lampan på väggen med expansions-skrivar. (3)

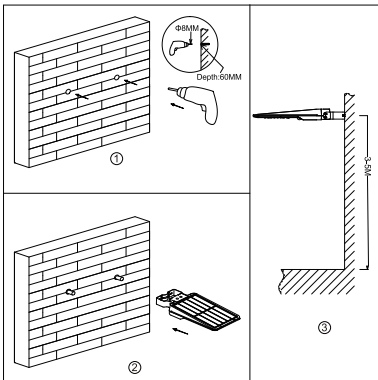

B. INSTALLATION PÅ RAK STÅP

1. Förbered lampan, tillbehören och verktygen.
 2. Ta bort distansmuttrarna från de U-formade fästena. (1)
 3. Använd de U-formade fästena för att fästa lampan på stolpen. (2)
 4. Lossa skruvarna i båda ändarna av fästet och justera vinkeln på lampan efter behov, som är justerbar 20° upp och 10° ner, dra sedan åt skruvarna. (3-4)
- * Denna installation gäller stolpar med en diameter på $\varnothing 40-60\text{mm}$.

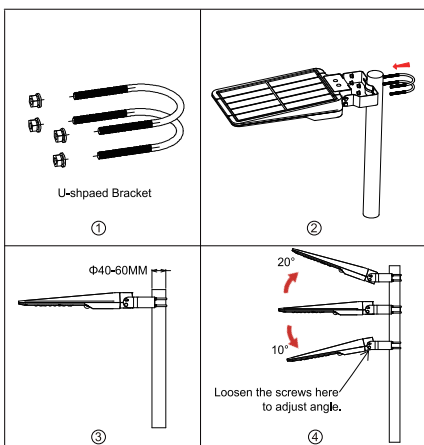

C. INSTALLATION PÅ BÖJD STÅP

1. Förbered lampan, tillbehören och verktygen.
 2. Lossa skruvarna och lossa fästet. (1-2)
 3. Ta bort lamphållarskyddet. (3)
 4. Fäst den välvda konsolen i uttaget (lås inte först). (4)
 5. Montera lampan på lampstolpen. (5)
 6. Justera lampan och balansera den, lås sedan bågfastet. (6)
- * Denna installation gäller stolpar med en diameter på 40-50mm.

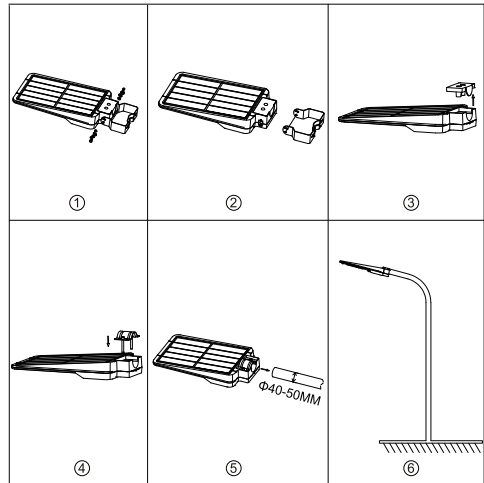

ANVÄNDA SIG AV:

Denna lampa har ett självjusterande belysningsläge. Tryck bara på knappen en gång; den fungerar av sig själv och justeras automatiskt.



ON/OFF

DRIFT:

First 5 hours of lighting:

Första 5 timmars belysning:
Slås automatiskt på vid maximal ljusstyrka (1600 lm) när rörelse detekteras på ett avstånd ≤ 8 meter och sedan kommer ljusstyrkan att dämpas efter 20 sekunder utan rörelse.



Efter 5 timmars belysning eller när batterikapaciteten är under 30 %:

Den slås automatiskt på vid maximal ljusstyrka (1600 lm) när rörelse upptäcks på ett avstånd ≤ 8 meter och sedan kommer ljusstyrkan att dämpas efter 20 sekunder utan rörelse, för att sedan stängas av efter 5 minuter.



→ 5 minutes later **OFF**



BYTE AV BATTERI:

Lampan är utrustad med ett internt utbytbart 18650 7,4V 5400 mAh litiumbatteri

VARNINGAR:

Ladda produkten helt i solljus innan den inte används på en längre tid (till exempel före vintern).

Piggarna och skruvarna är vassa, låt inte barn röra dem för att undvika skador.

VIKTIG:

Panelen ska få så mycket solljus som möjligt. Placera därför panelen på en solig plats, där minst 8 timmar solen kan nås per dag för att batteriet ska kunna laddas upp helt. Placeringen av panelen kommer att påverka varaktigheten av ljuset som sänds ut av strålkastarna.

Under vintermånaderna eller regniga dagar: lampan laddas väldigt lite eftersom solljuset inte kommer att vara tillräckligt kraftfullt för att ladda batteriet, det är därför normalt att lampan bara varar några minuter eller att den inte tänds alls.

VARNING: Liksom alla solcellslampor är denna lampa utrustad med en skymning-sdetektor som gör att lampan:

- för att stängas av automatiskt under dagtid så att den kan ladda batterierna med hjälp av solljuset
 - för att slås på automatiskt på natten.
- Om du vill testa lampan måste du placera den i en mörk miljö för att kontrollera att lampan tänds när strömbrytaren är i läge ON.

Vi rekommenderar att du sätter strömbrytaren i läge OFF när du bestämmer dig för att inte använda lampan under en längre tid (till exempel under vintern), för att undvika skador på batteriet.



INFORMATION TILL ANVÄNDARE:

enligt art. 26 i lagförordning 14 mars 2014, nr. 49 "Implementering av direktiv 2012/19/EU om elektrisk och elektronisk avfallsutrustning (WEEE)" Symbolen för den korsade soptunnan på utrustningen eller på förpackningen indikerar att produkten vid slutet av sin livslängd måste samlas in separat från annat avfall. Användaren bör därför ge apparaten, som inte längre kan användas, till lämpliga kommunala differentierade avfallsstationer för elektrotekniskt och elektroniskt avfall. Alternativt är autonom hantering möjlig genom att leverera den apparat du vill kassera till återförsäljaren när du köper en ny, likvärdig apparat. Elektronikhandlare med butiksytor på minst 400 m² kan även ta emot elektroniska produkter för kassering med dimensioner under 25 cm utan kostnad, utan att du är skyldig att göra ett köp. Lämplig differentierad insamling och efterföljande sändning av utrustningen för återvinning, bearbetning och kassering, med hjälp av miljöanpassade metoder, bidrar till att undvika eventuella negativa effekter på miljö och hälsa och främjar återanvändning och återvinning av material som används för att tillverka utrustningen.

GARANTIVILLKOR - OBSERVERA: garantin gäller inte utan kvitto eller faktura

GARANTIKLAUSULER

- Produkten är garanterad i 24 månader från inköpsdatum mot defekter i material och tillverkning
- Undantagna från garantin är: de estetiska komponenterna, batterierna, knopparna, lysdioderna, glödlamporna, löstagbara delar som utsatts för slitage, skador på grund av vårdslöshet, användning, felaktig installation eller installation som inte överensstämmer med varningarna i bruksanvisningen eller dock orsakat av fenomen utanför produktens normala drift. I synnerhet, och som ett exempel, notera att klippning av transformatorns nätkabel eller faktumet att glömma att ladda om blybatterierna i de produkter som använder dem gör garantin ogiltig.
- Garantin är ogiltig om produkten har manipulerats eller reparerats av obehörig personal.
- Garanti innebär utbyte eller reparation av komponenter som identifierats som defekta från tillverkningen inklusive arbetskostnader.
- På uppdrag av Velamp Industries srl, kan hela produkten ersättas med samma modell eller en alternativ produkt, utan att det utgör någon garantiförlängning.
- Ersättning för antingen direkt eller indirekt skada av något slag på personer eller saker, för användning av eller upphävande av användning av produkten är utesluten.
- Kunden ansvarar för eventuella transportavgifter och risker.

SI NAMESTITEV:

A. NAMESTITEV NA STENO

1. Pripravite svetilko, dodatke in orodje.
2. V steno izvrtajte dve luknji premera 8 mm z globino 60 mm. (1)
3. V luknje pritrdite raztezne vijake. (2)
4. Nato s ključem pritrdite svetilko na steno z raztezni vijaki. (3)

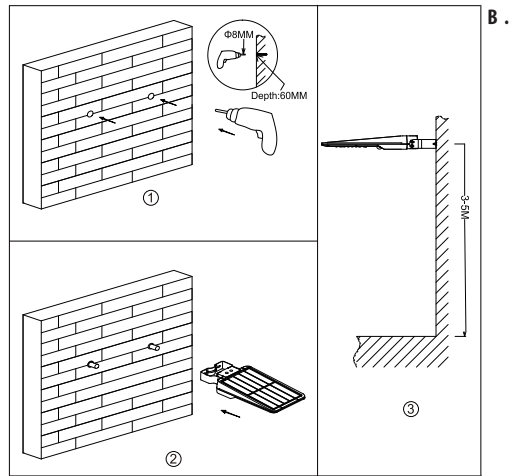

NAMESTITEV NA RAVNI DROG

1. Pripravite svetilko, dodatke in orodje.
 2. Odstranite distančne matice z nosilcev v obliki črke U. (1)
 3. Z nosilci v obliki črke U pritrdite svetilko na drog. (2)
 4. Odvijte vijake na obeh koncih nosilca in po potrebi prilagodite kot svetilke, ki je nastavljen za 20° navzgor in 10° navzdol, nato pa privijte vijake. (3-4)
- *Ta namestitev velja za drogove s premerom ø 40-60 mm.

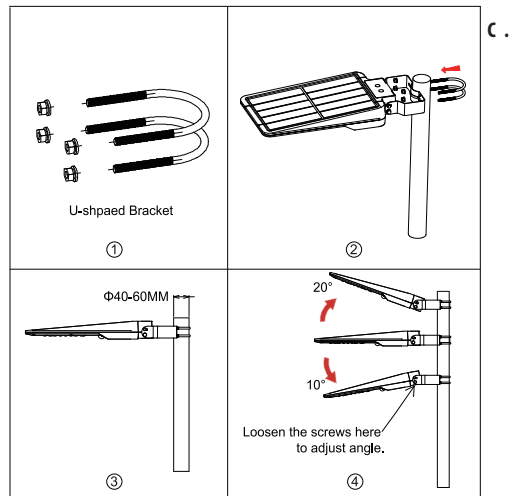

INAMESTITEV NA UKRIVLJENI DROG

1. Pripravite svetilko, dodatke in orodje.
 2. Odvijte vijake in odstranite nosilec. (1-2)
 3. Premaknite pokrov grla svetilke. (3)
 4. Pritrdite nosilec loka na grlo svetilke (predhodno ga ne zaklenite). (4)
 5. Namestite svetilko na drog svetilke. (5)
 6. Nastavite svetilko in jo uravnotežite, nato pa zaklenite nosilec loka. (6)
- *Ta namestitev velja za drogove s premerom 40-50 mm.

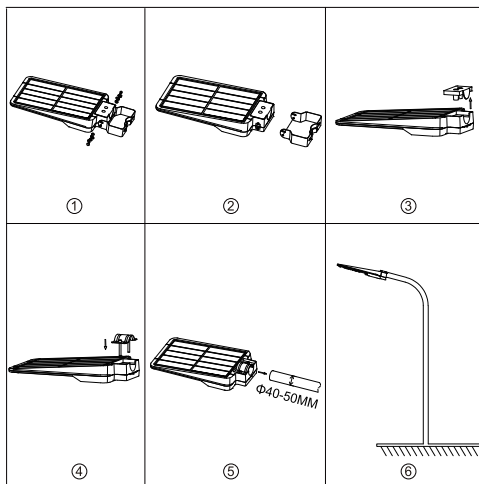

UPORABA:

Ta svetilka ima samodejno nastavitven način osvetlitve. Samo enkrat pritisnete gumb in delovala bo sama ter se samodejno prilagodi.



 **ON/OFF**

DELOVANJE:

PRVIH 5 UR OSVETLITVE:

Samodejno se vklopi pri največji svetlosti (1600 lm), ko zazna gibanje na razdalji ≤ 8 metrov, nato pa se svetlost zmanjša po 20 sekundah brez gibanja.

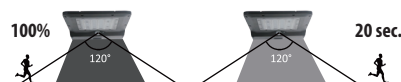

Po 5 urah osvetlitve ali ko je zmogljivost baterije manjša od 30 %:

Samodejno se vklopi pri največji svetlosti (1600 lm), ko zazna gibanje na razdalji ≤ 8 metrov, nato pa se svetlost po 20 sekundah brez gibanja zmanjša in se po 5 minutah izklopi.

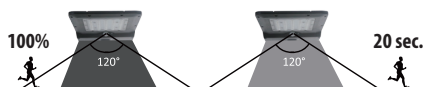

→ 5 minutes later **OFF**

ZAMENJAVA BATERIJE:

Svetilka je opremljena z notranjo zamenljivo litijevo baterijo 18650 7,4V 5400 mAh.

OPOZORILA:

Preden izdelek dlje časa ne boste uporabljali (na primer pred zimo), ga najprej napolnite na sončni svetlobi.

Konice in vijaki so ostri, zato se jih otroci ne smejo dotikati, da se izognete poškodbam.

POMEMBNO: Panel mora prejemati čim več sončne svetlobe. Zato ga postavite na sončno mesto, kjer bo sončna svetloba na voljo vsaj 8 ur, da se baterija popolnoma napolni. Postavitven panela bo vplivala na trajanje svetlobe, ki jo oddajajo reflektorji. V zimskih mesecih ali v deževnih dneh: svetilka se bo malo polnila, ker sončna svetloba ne bo dovolj močna za polnjenje baterije, zato je normalno, da luč sveti nekaj minut ali se sploh ne prižge.

POZOR: Kot vse solarne svetilke je tudi ta svetilka opremljena s senzorjem somraka, ki ji omogoča:

- izklop podnevi za polnjenje s sončno svetlobo
- samodejni vklop ob sončnem zahodu

Če želite preizkusiti svetilko, jo morate postaviti v temno okolje, da preverite, ali se vklopi, ko je stikalo v položaju VKLOP.

Priporočamo, da stikalo premaknete v položaj IZKLOP, ko se odločite, da svetilke dalj časa ne boste uporabljali (na primer pozimi), da preprečite poškodbo baterije.

INFORMACIJE ZA UPORABNIKE GOSPODINSKIH APARATOV V SKLADU S 13. ČLENOM ZAKONODAJNEGA ODLOKA Z DNE 25. JULIJA 2005, ŠT. 151 „IZVAJANJE DIREKTIV 2002/95/ES, 2002/96/ES IN 2003/108/ES O ZMANJŠANJU UPORABE NEVARNIH SNOVI V ELEKTRIČNI IN ELEKTRONSKI OPREMI TER O ODSTRANJEVANJU ODPADKOV“ IN ZAKONODAJNIM ODLOKOM 188 Z DNE 20. NOVEMBRA 2008 „IZVAJANJE DIREKTIVE 2006/66/ES O BATERIJAH, AKUMULATORJIH IN Z NJIMI POVEZANIH ODPADKIH“



Simbol prečrtanega smetnjaka na opremi ali njeni embalaži pomeni, da je treba izdelek, vključno z neodstranljivo baterijo, ob koncu njegove življenjske dobe zbirati ločeno od drugih odpadkov. Uporabnik mora zato izdelek ob koncu njegove življenjske dobe odnesti v ustrezne centre za ločeno zbiranje elektronskih in elektronskih odpadkov ali ga vrniti prodajalcu ob nakupu nove naprave enakovrednega tipa, po načelu ena proti ena.

Ustrezno ločeno zbiranje za poznejšo pošiljanje razgrajene opreme v recikliranje, obdelavo in okolju prijazno odstranjevanje pomaga preprečiti morebitne negativne vplive na okolje in zdravje ter spodbuja ponovno uporabo in/ali recikliranje materialov, iz katerih je oprema izdelana.

Nezakonito odstranjevanje opreme, baterij in akumulatorjev s strani uporabnika ima za posledico uporabo sankcij, določenih v veljavni zakonodaji.

GARANCIJSKI POGOJI

POZOR: Garancija ni veljavna brez računa ali nakupnega računa.

KLAVZULE IN GARANCIJA

1. Naprava ima 24-mesečno garancijo – razen če je podaljšana – od datuma nakupa za napake v materialu in izdelavi.
2. Iz garancije so izključeni: estetski deli, baterije, gumbi, LED diode, žarnice, odstranljivi deli, ki so podvrženi obrabi, poškodbe, ki nastanejo zaradi malomarnosti, uporabe, nepravilne ali neustrezne namestitve, ki ni v skladu z opozorili v navodilih za uporabo, ali v kakršnem koli primeru zaradi pojavov, ki niso povezani z normalnim delovanjem naprave. Še posebej, in kot primer, je izrecno navedeno, da bo rezanje napajalnega kabla transformatorja ali pozabitven polnjenja svinčnih baterij izdelkov, ki ga uporabljajo, dejansko razveljavilo garancijo.
3. Garancija bo neveljavna, če je napravo spreminjalo ali popravljalo nepooblaščen osebe.
4. Garancija pomeni zamenjavo ali popravilo komponent, ki so bile prepoznane kot proizvodne napake, vključno s potrebnim delom.
5. Po presoji podjetja Velamp Industries srl se lahko celotna naprava zamenja z istim modelom ali alternativnim izdelkom, ne da bi to pomenilo podaljšanje garancije.
6. Odškodnina za neposredno ali posredno škodo kakršne koli narave osebam ali stvarim zaradi uporabe ali prekinitve uporabe naprave je izključena.



Comunque luce

Prodotto distribuito da: VELAMP INDUSTRIES SRL
Viale Italia, 59 - 20094 Corsico (MI) Italy
info@velamp.com - www.velamp.com