

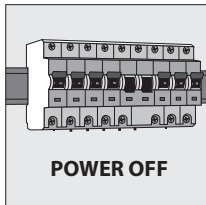

SPH20P  
SPH206P  
SPH209P

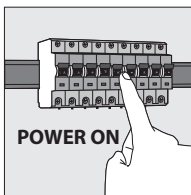

POWER OFF

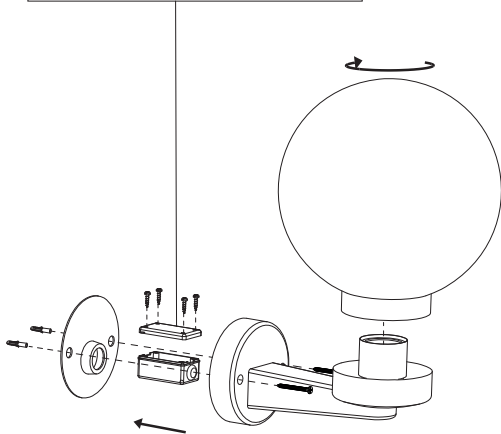
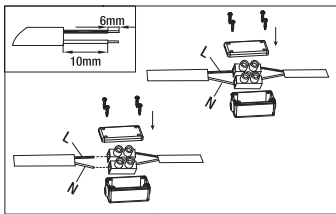

ISTRUZIONI D'INSTALLAZIONE E DI USO

**INDICAZIONI PER LA SICUREZZA :**

Il prodotto non deve essere modificato, trasformato, riparato da personale non autorizzato. Ogni manomissione al prodotto provoca la decadenza immediata della garanzia.

**PULIZIA :**

Prima di pulire il prodotto, assicurarsi che la corrente sia stata chiusa. Per pulire l'esterno della lampada, usare un panno secco o leggermente umido. La pulizia del diffusore può essere fatta con un detergente domestico. Mai usare prodotti abrasivi o chimici.

**MONTAGGIO:**

Questo prodotto deve essere installato da un elettricista professionale. Prima dell'installazione, assicurarsi che la corrente sia stata tolta dal quadro. Identificare la postazione d'installazione. Proteggere tutti i cavi e collegamenti

**INFORMAZIONE AGLI UTENTI DI APPARECCHIATURE DOMESTICHE**

*Ai sensi dell'art. 26 del Decreto Legislativo 14 marzo 2014, n. 49 "Attuazione della direttiva 2012/19/UE sui rifiuti di apparecchiature elettriche ed elettroniche (RAEE) - Il simbolo del cassonetto barrato riportato sull'apparecchiatura o sulla sua confezione indica che il prodotto alla fine della propria vita utile deve essere raccolto separatamente dagli altri rifiuti. L'utente dovrà, pertanto, conferire l'apparecchiatura giunta a fine vita agli idonei centri comunali di raccolta differenziata dei rifiuti elettrotecnici ed elettronici."*



In alternativa alla gestione autonoma è possibile consegnare l'apparecchiatura che si desidera smaltire al rivenditore, al momento dell'acquisto di una nuova apparecchiatura di tipo equivalente. Presso i rivenditori di prodotti elettronici con superficie di vendita di almeno 400 m<sup>2</sup> è inoltre possibile consegnare gratuitamente, senza obbligo di acquisto, i prodotti elettronici da smaltire con dimensioni inferiori a 25 cm. L'adeguata raccolta differenziata per l'avvio successivo dell'apparecchiatura dismessa al riciclaggio, al trattamento e allo smaltimento ambientalmente compatibile contribuisce ad evitare possibili effetti negativi sull'ambiente e sulla salute e favorisce il riutilizzo e/o riciclo dei materiali di cui è composta l'apparecchiatura. Lo smaltimento abusivo del prodotto da parte dell'utente comporta l'applicazione delle sanzioni di cui alla corrente normativa di legge. Velamp Industries s.r.l. ha scelto di te derire al Consorzio ECOPEL - Consorzio nazionale per la gestione dei Rifiuti di Apparecchiature Elettriche ed Elettroniche (RAEE) e di pile e accumulatori (Ri.P.A.) - primario Sistema Collettivo che garantisce ai consumatori il corretto trattamento e recupero dei RAEE e la promozione di politiche orientate alla tutela ambientale.

**CONDIZIONI DELLA GARANZIA**

**ATTENZIONE:** La garanzia non è valida senza lo scontrino fiscale o la fattura di acquisto.

**CLAUSOLE E GARANZIA**

1. L'apparecchio è garantito per 24 mesi – salvo estensione – dalla data di acquisto contro difetti di materiale e fabbricazione.
2. Sono escluse dalla garanzia le parti estetiche, le batterie, le manopole, i led, le lampadine, le parti asportabili soggetti ad usura, i danni provocati da incuria, uso, installazione errata o impropria non conforme alle avvertenze riportate sul libretto di istruzioni o comunque causati da fenomeni estranei al normale funzionamento dell'apparecchio. In particolare modo, ed a titolo di esempio, si fa espressamente notare che il fatto di tagliare il cavo di alimentazione del trasformatore o il fatto di dimenticare di ricaricare le batterie al piombo dei prodotti che ne fanno uso fanno decadere di fatto la garanzia.
3. La garanzia decade qualora l'apparecchio sia stato manomesso o riparato da personale non autorizzato.
4. Per garanzia si intende la sostituzione o la riparazione dei componenti riconosciuti come difetti di fabbrica, compresa la manodopera necessaria.
5. A discrezione da parte di Velamp Industries srl potrà essere sostituita l'intera apparecchiatura con lo stesso modello o prodotto alternativo, senza che ciò costituisca prolungamento della garanzia.
6. È escluso il risarcimento di danni diretti o indiretti di qualsiasi natura a persone o cose, per l'uso o la sospensione d'uso dell'apparecchio
7. In ogni caso le spese e i rischi del trasporto sono a carico dell'acquirente

**INSTRUCTIONS FOR INSTALLATION AND USE**

**WARNINGS:**

The fixture must not be modified, transformed, repaired by unauthorized personnel. Any modification on the product will immediately cancel the warranty

**CLEANING:**

Cut-off the power supply before any cleaning or maintenance operation. Use a damp cloth to clean the external part of the fixture. Use a domestic detergent to clean the diffuser. Do not use corrosive or abrasive agents/products/materials

**MOUNTING:**

The fixture must be installed by professional electricians. Cut-off the power supply before installation. Protect the cables and connections



**Information for users:** pursuant to Art. 26 of Legislative Decree 14 March 2014, no. 49 "Implementation of Directive 2012/19/UE on electrical and electronic waste equipment (WEEE)" The symbol of the crossed bin on the equipment or on the packaging indicates the product at the end of its useful life must be collected separately from other waste. The user should therefore give the appliance, which is no longer usable, to suitable municipal differentiated waste collection centres for electrotechnical and electronic waste. Alternatively, autonomous management is possible by delivering the appliance you want to dispose of to the retailer when purchasing a new, equivalent appliance. Electronic retailers with retail surfaces of at least 400 m<sup>2</sup> can also accept electronic products for disposal with dimensions under 25 cm free of charge, without you being obliged to make a purchase. Appropriate differentiated collection and subsequent sending of the equipment for recycling, processing and disposal, using environmentally compatible means, contributes to avoiding possible negative effects on the environment and health and promotes re-use and recycling of materials used to manufacture the equipment.

**Guarantee conditions**

**Attention:** the guarantee is not valid without the receipt or the invoice

**Guarantee clauses**

The product is guaranteed for 24 months from the date of purchase against defects in materials and manufacturing. Excluded from the guarantee are: the esthetic components, the batteries, the knobs, the LEDs, the bulbs, removable parts subject to wear, damage due to negligence, use, incorrect installation or installation not in accordance with the warnings in the instruction manual or however caused by phenomena outside the normal operations of the product. In particular, and as an example, note that the cutting of the power cord of the transformer or the fact of forgetting to recharge the lead batteries of the products which use them invalidate the guarantee.

The guarantee is invalid if the product has been tampered with or repaired by unauthorized personnel. Guarantee means the substitution or repair of components identified as defective from manufacturing including the labor costs. On behalf of Velamp Industries srl discretion, the entire product can be substituted by the same model or an alternative product, without constituting any guarantee extension. Compensation for either direct or indirect damage of any nature to persons or things, for the use of or the suspension of use of the product is excluded. The client is responsible for any transportation fees and risks.

**INSTRUCTIONS DE MONTAGE ET D'UTILISATION**

**AVANT DE COMMENCER...**

Le produit ne doit pas être modifié, transformé, altéré ou encore réparé par du personnel non qualifié. Toute modification non autorisée par Velamp provoquera la fin immédiate de la garantie

**NETTOYAGE :**

Avant de nettoyer le produit, assurez vous que le courant électrique ait été coupé. Pour nettoyer l'extérieur de la réglette, utiliser un chiffon légèrement humide. Le nettoyage du diffuseur peut être fait avec un détergent domestique classique. Ne pas utiliser de produit abrasifs ou corrosifs.

**AVANT LE MONTAGE :**

Le produit doit être installé par un electricien professionnel. Avant l'installation s'assurer que le courant électrique ait été coupé. Identifier l'endroit pour l'installation. Protéger tous les câbles et connexions

**ÉLIMINATION CORRECTE DE CE PRODUIT**

Participer à la protection de notre environnement en éliminant les piles et les produits électroniques usagés de façon responsable. Les déchets électriques et électroniques (DEEE) et les batteries ne doivent pas être jetés avec les ordures ménagères. Contacter la mairie de votre domicile pour connaître la marche à suivre afin que des substances polluantes ne contaminent pas l'environnement. Le logo qui est apposé sur ce produit témoigne de votre participation à la collecte, la récupération, au recyclage et la réutilisation de ces déchets. Pb Batteries au plomb/Cd Batteries au cadmium/Hg batteries au mercure.

**Conditions de Garantie**

**ATTENTION:** la garantie est valable seulement si elle est accompagnée du ticket de caisse original.

**CLAUSES DE GARANTIE**

1. L'appareil est garanti contre les défauts de fabrication pendant 24 mois à partir de la date d'achat indiquée sur le ticket de caisse.
2. Les parties esthétiques, les batteries, les poignées, les LED, les ampoules, les parties amovibles comme toutes les parties sujettes à l'usage, les dommages créés par négligence, ou l'installation impropres ou non conformes aux instructions présentées sur le manuel d'utilisation, et dans tous les cas causés par des phénomènes étrangers au fonctionnement normal du produit sont exclus de la garantie. En particulier à titre d'exemples le fait de tailler le câble d'alimentation électrique ou d'oublier de recharger les batteries au plomb tous les 3 mois annule de fait la garantie.
3. La garantie s'annule si l'appareil a été ouvert, manipulé et/ou réparé par des personnes non autorisées.
4. La garantie s'entend comme substitution ou réparation des pièces et composants défectueux, y compris la main d'œuvre nécessaire à la remise en marche du produit.
5. VELAMP INDUSTRIES SRL se réserve le droit de réparer le produit défectueux ou le remplacer par un modèle identique ou similaire, sans que cette opération ne constitue une prolongation de la garantie.
6. Sont exclus toute forme de dédommagements ou indemnités pour d'éventuels dommages directs ou indirects de quelque nature que ce soit à personnes ou biens causés par l'usage ou la suspension de l'usage de l'appareil

**INSTRUCCIONES DE INSTALACIÓN Y USO**

**ANTES DE EMPEZAR:**

El producto no debe ser modificado, cambiado, alterado o reparado por personal no cualificado.

**LIMPIEZA**

Antes de limpiar el producto, asegúrese de que la corriente eléctrica este cortada. Para limpiar el exterior de la regleta, use un paño ligeramente húmedo. La limpieza del difusor se puede hacer con un detergente domestico convencional. No utilize productos abrasivos o corrosivos.

**ANTES DE INSTALAR:**

El producto debe ser instalado por un electricista calificado. Antes de la instalación asegúrase que la corriente eléctrica este cortada. Identificar la ubicación para la instalación. Proteja todos los cables y conexiones

**INFORMACION PARA DESECHAR EL PRODUCTO**

**PARA EL CUMPLIMIENTO DE LAS DIRECTIVAS 2002/95/CE, 2002/96/CE Y 2003/108/CE, RELATIVAS A LA REDUCCION DEL USO DE MATERIAS PELIGROSAS EN APARATO ELECTRICOS Y ELECTRONICOS, Y TAMBIEN A LA GESTION DE RESIDUOS**

El símbolo del cubo de basura tachado que hay en el aparato o en su embalaje significa que el producto, al final de su vida útil, centros apropiados para la recogida selectiva de residuos electrónicos y eléctricos, o devolverlo al detallista cuando como un aparato nuevo equivalente. La recogida selectiva de aparatos desechados para el reciclaje de residuos, tratamiento y eliminación compatible con el entorno contribuye a evitar posibles efectos negativos en el medio ambiente y en la salud pública y favorece la reutilización y/o reciclaje de los materiales que componen el aparato. La eliminación no autorizada del producto por parte del usuario supone la aplicación de sanciones según la regulaciones legales actuales. Para mayor informacion acerca del sistema de gestion de residuos contacte con las autoridades locales competentes.

**ATENCION:** LA GARANTIA NO TIENE VALIDEZ SIN LA FACTURA O EL RECIBO DE COMPRAS.

**CLAUSULAS Y GARANTIA**

1. El aparato está garantizado contra defectos de material y fabricación durante 24 meses – salvo ampliación desde la fecha de la compra.
2. Están exentos de la garantía la estética, el asa, la batería, los LED, las bombillas, deterioro por uso, daños provocados por negligencia, instalación incorrecta o no conforme a las instrucciones suministradas con el libro de instrucciones o causadas por fenómenos extraños al funcionamiento normal del aparato. Particularmente, por ejemplo, se advierte expresamente que el hecho de cortar el cable de alimentación del transformador o el hecho de olvidar la recarga de las baterías de plomo que utiliza el aparato, anulan de hecho la garantía.
3. La garantía quedará anulada siempre que el aparato haya estado manipulado o reparado por personal no autorizado.
4. Por garantía se entiende la sustitución o reparación de los componentes reconocidos como defectuosos de fábrica, incluida la mano de obra necesaria.
5. A discreción de Velamp Industries, srl, el aparato podrá ser completamente sustituido por el mismo modelo u otro alternativo, sin que esto constituya prolongación de la garantía.
6. Queda excluida cualquier compensación de daños directos o indirectos de cualquier naturaleza a personas o cosas por el uso o suspensión de uso del aparato.
7. En cualquier caso los gastos y riesgos de transporte serán a cargo del comprador

**MONTAGE UND BETRIEBSANLEITUNG**

**BEVOR SIE BEGINNEN :**

Das Produkt darf nicht verändert und verwandelt werden. Es muss von qualifiziertem Personal repariert werden. Jegliche Veränderung am Produkt bewirkt das sofortige Ende der Garantie.

**REINIGUNG :**

Trennen Sie das Produkt von der Stromversorgung vor jeder Reinigung oder Reparatur. Nutzen Sie ein feuchtes Tuch um die Außenteile zu reinigen. Der Diffusor kann mit Haushaltsreinigern gesäubert werden.

Verwenden Sie keine Scheuermittel.

**VOR DER INSTALLATION :**

Das Produkt muss von einem professionellen Elektriker installiert werden. Stellen Sie sicher, dass die Stromzufuhr unterbrochen ist. Den Montageort festlegen. Schützen Sie alle Kabel und Anschlüsse.



Beachtung des Symbols auf dem Produkt, der Verpackung oder Gebrauchsanleitung. Elektrogeräte sind Werkstoffe und Ressourcen am Ende der Laufzeit nicht in den Hausmüll! Helfen Sie uns bei Umweltschutz und Gefahrenscheidung und geben Sie dieses Gerät bei den entsprechenden Rücknahmestellen ab. Fragen dazu beantworten Ihnen die für die Abfallbeseitigung zuständige Organisation oder Ihr Fachhändler.

**GEWÄHRLEISTUNG**

(für die Inanspruchnahme der Garantie bewahren Sie bitte die Kaufquittung bzw. den Kassenbono auf)

**GARANTIE-BEDINGUNGEN**

1. Die Garantieleistung erstreckt sich auf 24 Monate ab Kaufdatum und deckt Fabrikations- und Materialfehler ab.
2. Ausgeschlossen von der Garantie sind die Batterien, die Außengriffe, die LED's, die herausnehmbaren Teile, mögliche durch unsachgemäße Handhabung verursachte Schäden sowie Schäden, die aus einer fehlerhaften oder nicht anweisungsgemäßen Inbetriebnahme entstanden sind.
3. Die Garantie entfällt wenn es feststeht, dass das Gerät von nicht autorisierten Personen repariert wurde.
4. Unter dem Begriff „Gewährleistung“ versteht man den Austausch oder die Reparatur von Teilen welche als fehlerhaft anerkannt wurden inkl. der dafür notwendigen Lohnkosten.
5. VELAMP obliegt die Verantwortung, das gesamte Gerät durch das selbe Modell oder durch ein Alternativmodell auszutauschen; dies verlängert jedoch den ursprünglichen Garantie-Zeitraum nicht.
6. Ein Anspruch auf Schadensersatz in Folge von direkten oder indirekten Personen- oder Sachschäden die aus der fehlerhaften Funktion des Geräts entstehen können, ist ausgeschlossen.
7. Die mit einer Rücksendung des fehlerhaften Geräts verbundenen Kosten und Risiken gehen zu Lasten des Käufers.



A pitogram azt jelzi, hogy a terméket nem szabad a háztartási szemétkedőbe, elhasználtáda után szelektiv hulladékgyűjtőbe kell helyezni. A környezetvédelem érdekében érdekelje gondoskodni kell a környezetkímélő megsemmisítéséről illetve újrahazszoztásáról.

**GARANCIÁLIS FELTÉTELEK**

**FIGYELEM!** A GARANCIA NEM ÉRVÉNYESÍTHETŐ A VÁSÁRLÁST IGAZOLÓ NYUGTA VAGY SZÁMLA NÉLKÜL!

**GARANCIÁRA VONATKOZÓ ZÁRÁDEKOK:**

1. A termékre az eladástól számított 24 hónapig érvényes a garancia anyag-és gyártásból eredő meghibásodásra.
2. A garancia nem érvényes az alábbiakra: esztétikai alkatrészek, elemek, kezelő gombok, LED-ek, izók, kopásnak kitett cserélhető alkatrészek, gondatlanságból adódó meghibásodás, nem megfelelő használatból, kezelésből adódó meghibásodás, a használati utasítás figyelmeztetésétől eltérő üzemeltetés, a termék szabályos működtetésétől eltérő jelenségek okozta meghibásodás. Példaként garancia elvesztését okozza a transzformátor-garancia levágása a tápkábélről, vagy az, ha az olómakulátor megadott időszaki feltöltése elmarad.
3. Nem érvényes a garancia akkor, ha szakértelem hiányából adódik a meghibásodás, vagy nem szakavatott személy javítja a készüléket.
4. A garancia kiterjed a meghibásodott alkatrészek cseréjére vagy javítására, beleértve a felmerülő munkaköltséget is.
5. A Velamp saját belátása szerint a terméket ugyanazzal a modellel vagy alternatív termékekkel helyettesítheti garancia kiterjesztése nélkül.

**MONTAGE- EN BEDIENINGSHANDLEIDING**

**VOORDAT U BEGINT :**

Het product moet niet worden veranderd, veranderd, veranderd of gerepareerd door niet-gekwalificeerd personeel. Modificaties die niet zijn goedgekeurd door Velamp zal leiden tot de onmiddellijke stopzetting van de garantie. Het product moet worden aangesloten op de aarde.

**WASFACILITEITEN :**

Voor het reinigen van het product, zorg ervoor dat de macht wordt gesneden. Voor de reiniging van de buitenkant van de Klank, gebruiken een licht vochtige doek. Reiniging diffuser kan worden gedaan met een conventionele huishoudelijke wasmiddel. Gebruik geen schurende of bijtende.

**VÓOR MONTAGE :**

Het product moet worden geïnstalleerd door een professioneel elektricien. Voordát installatie, ervoor zorgen dat de elektrische stroom wordt gesneden. Bepaal de locatie voor de installatie. Bescherming van alle kabels en verbindingen.

**INFORMATIE VOOR GEBRUIKERS VAN HUISHOUDELIJKE TOESTELLEN**

Op grond van art. 13 van wetsbesluit 25 juli 2005 n. 151 "Uitvoering van de Richtlijnen 2002/95/EG, 2002/96/EG en 2003/108/EG inzake de beperking van het gebruik van gevaarlijke stoffen in elektrische en elektronische apparatuur en de verwijdering van afvalstoffen" en wet decreet n. 188 van 20 november 2008 "De ten uitvoerlegging van Richtlijn 2006/66/EG inzake batterijen en accu's"



Het symbool van de elektronische apparaten, batterijen en accu's of op de verpakking geeft aan dat de toestel een batterij / accu 's bevat. Aan het einde van zijn levensduur de batterijen moeten gescheiden ingezameld worden van ander afval. De gebruiker moet daarom deze producten afgeven aan het juiste inzamelpunt, of ze terug brengen naar de winkel. De gescheiden inzameling van het opnieuw opstarten van de apparatuur en batterijen/accu 's worden verwijderd om recycling, behandeling en milieuvriendelijke afvalverwerking draagt bij aan het voorkomen van schadelijke effecten op het milieu, de menselijke gezondheid en bevordert het hergebruik en / of recycling van materialen waaruit ze zijn samengesteld. Illegale verwijdering van de batterij/accu's uit de toestellen is in strijd met de wetgeving en kan mogelijk sancties mee brengen.

**GARANTIE**

LET OP: De garantie is niet geldig zonder de ontvangst- of aankoopbewijs.

**VOORWAARDEN EN GARANTIE**

1. Het toestel heeft een garantie van 24 maanden - behoudens verlenging - vanaf de datum van aankoop tegen materiaal- en fabricage fouten.
2. Uitsluitend garantie: esthetische onderdelen, batterijen, knoppen, LED's, lampen, afneembare onderdelen die aan slijtage onderhevig, schade veroorzaakt door verwaarlozing, het gebruik of onjuiste installatie niet in overeenstemming met de instructies in de handleiding of op andere wijze veroorzaakt door fenomenen buiten de normale werking van het apparaat.

- In het bijzonder en bij wijze van voorbeeld wordt uitdrukkelijk vermeld dat het snijden van de voedingskabel van de transformator of het niet opladen van de lood batterij, niet door de garantie gedekt zal worden.
- Deze garantie vervalt als met het apparaat is geknoeid of hersteld door onbepaalde.
- De garantie dekt de vervanging of reparatie van onderdelen van een erkend dealer, inclusief de werk uren.
- Onder voorbehoud zal Velamp Industries Ltd het beschadigd toestel vervangen met het zelfde model of gelijkwaardig model als alternatief product, zonder dat dit een uitbreiding van de garantie inhoud.
- Onder voorbehoud zal Velamp Industries Ltd het beschadigd toestel vervangen met het zelfde model of gelijkwaardig model als alternatief product, zonder dat dit een uitbreiding van de garantie inhoud.
- Het zullen geen vergoeding van directe of indirecte schade terug betaald worden, van welke aard ook aan personen of goederen, voor het gebruik of niet-gebruik van het toestel
- In elk geval de kosten en risico's van het vervoer zullen altijd voor rekening van de koper zijn.

#### ☛ INSTRUKCJA INSTALACJI I UŻYTKOWANIA

#### UWAGI!

Inercenya w urządzeniu przed osoby nieuprawnione jest zabroniona! Wszelkie zmiany dokonane w produkcji mogą dobrozakować do jego uszkodzenia oraz unieważniają gwarancję! Istnieje poważne zagrożenie dla zdrowia i życia użytkownika i osób postronnych, a także zwierząt!

#### CZYSZCZENIE:

Przed rozłączeniem czyszczących i konserwacji urządzenia upewnij się, że jest odłączona od zasilania. Poczekać, aż osiągnie: obudowa przez kilkanaście minut po odłączeniu z sieci elektrycznej pozostaje gorąca! Używać szmatki do czyszczenia zewnętrznej części urządzenia. Korzystać z detergentów, przeznaczonych do czyszczenia tego typu produktów. Nie wolno używać zrychów lub ściernych substancji.

#### MONTAŻ:

Urządzenie musi być zainstalowane przed elektryką z uprawnieniami. Przed instalacją wyłucz zasilanie elektryczne. W przeciwnym wypadku grozi porażeniem prądem! Co stanowi poważne zagrożenie dla życia i zdrowia. Chronić przed uszkodzeniem przewody elektryczne i ich podłożenia. W przeciwnym wypadku grozi poważnym zagrożeniem dla życia i zdrowia użytkownika oraz osób postronnych!



W pełnieni smierc 2002/95/CE, 2002/96/CE a 2003/108/CE, tykajkij se snizeni pouzivani nebezpečnych látok elektronyckých a elektrických spotřebičů a také k odstranování odpadů: Symbol přeškrtnutého koše, který je na zařízení nebo na obalu znamená, že výrobek na konci životnosti musí být shromážděnovan odděleně od ostatních odpadů. Proto, bude uživatel muset dát přístroj na konci životnosti do odpovídajících center pro oddělený sběr elektronických a elektrotechnických odpadů, nebo vrátit zpět do maloobchodu při nákupu nového zařízení s podobným druhem. Zasláním vhodné odděleného zařízení do recyklace odpadů, se přispívá ke kompatibilitě dispozicí s prostředím a zabráňuje se možným negativním dopadům na životní prostředí a na zdraví a přispívá se k opětovnému použití a / nebo recyklaci materiálů, s nimiž je zařízení podobné nebo vhodné. Neoprávněná likvidace výrobku uživatelem zahrnuje použití sankcí na základě platných právních předpisů. Pro další informace týkající se sběrných systémů kontaktujte místní příslušné orgány.

#### ZÁRUČNÍ PODMÍNKY

Pozor: záruka není platná bez záručního listu nebo faktury.

#### USTANOVĚNÍ ZÁRUKY:

- Na výrobek se poskytuje záruka po dobu 24 měsíců od data zakoupení a to na vady materiálu a výroby.
- Vyloučeny ze záruky jsou: estetické prvky, baterie, spínače, LED žárovky, omdimalečné části vystavené opotřebením, poškození v důsledku nedbalosti, nesprávné použití, nesprávná instalace nebo instalace není v souladu s varovaním v návodu k obsluze, nebo v důsledku jeví mimo normálního provozu výrobku. Zejména, a jako příklad, uvádíme, že řezání napájecího kabelu transformátoru nebo skutečnost, zapominat dobjelit olověné baterie produktu, který používáte vede ke zrušení platnosti záruky.
- Tato záruka je neplatná, pokud s produktem při opravě manipulovala nepovolaná osoba.
- Záruka znamená nahrazení nebo opravu části označených jako vadné z výroby, včetně nákladů na práci.
- Jméno Velamp Industries srl, může celý výrobek být nahrazen stejným modelem nebo alternativním produktem, bez jakéhokoli prodloužení záruky. Náhrada za buď primně nebo nepřímé škody jakéhokoli druhu osobám nebo věcem, při používání výrobku je vyloučeno.
- Zákazník je zodpovědný za jakékoli přepravní poplatky a rizika.

#### ☛ NÁVOD K INSTALACI A POUŽITÍ

#### VAROVÁNÍ:

- Světíldo nesmí být upravováno nebo oprávnováno neoprávněnými osobami. Jakákoli změna nebo zásah do výrobku bude mít za následek okamžitě zrušení záruky.

#### ČIŠTĚNÍ:

- Odpojte napájení před jakoukoli údržbou nebo čištěním.
- K čištění vnější části svítidla použijte vlhkou hadičku. Použijte domácí čisticí prostředek pro čištění difuzoru.
- Nepoužívejte korozivní nebo abrazivní čidmá/výrobky/materiály.

#### MONTÁŽ:

- Svítíldo musí být instalováno odborným elektrikářem
- Vypněte napájení před instalací
- Chraňte kabely a konektory



V plnění směrnc 2002/95/CE, 2002/96/CE a 2003/108/CE, tykajkij se snizeni pouzivani nebezpečnych látok elektronyckých a elektrických spotřebičů a také k odstranování odpadů: Symbol přeškrtnutého koše, který je na zařízení nebo na obalu znamená, že výrobek na konci životnosti musí být shromážděnovan odděleně od ostatních odpadů. Proto, bude uživatel muset dát přístroj na konci jeho životnosti do odpovídajících center pro oddělený sběr elektronických a elektrotechnických odpadů, nebo vrátit zpět do maloobchodu při nákupu nového zařízení s podobným druhem. Zasláním vhodné odděleného zařízení do recyklace odpadů, se přispívá ke kompatibilitě dispozicí s prostředím a zabráňuje se možným negativním dopadům na životní prostředí a na zdraví a přispívá se k opětovnému použití a / nebo recyklaci materiálů, s nimiž je zařízení podobné nebo vhodné. Neoprávněná likvidace výrobku uživatelem zahrnuje použití sankcí na základě platných právních předpisů. Pro další informace týkající se sběrných systémů kontaktujte místní příslušné orgány.

#### ZÁRUČNÍ PODMÍNKY

Pozor: záruka není platná bez záručního listu nebo faktury.

#### USTANOVĚNÍ ZÁRUKY:

- Na výrobek se poskytuje záruka po dobu 24 měsíců od data zakoupení a to na vady materiálu a výroby.
- Vyloučeny ze záruky jsou: estetické prvky, baterie, spínače, LED žárovky, omdimalečné části vystavené opotřebením, poškození v důsledku nedbalosti, nesprávné použití, nesprávná instalace nebo instalace není v souladu s varovaním v návodu k obsluze, nebo v důsledku jeví mimo normálního provozu výrobku. Zejména, a jako příklad, uvádíme, že řezání napájecího kabelu transformátoru nebo skutečnost, zapominat dobjelit olověné baterie produktu, který používáte vede ke zrušení platnosti záruky.
- Tato záruka je neplatná, pokud s produktem při opravě manipulovala nepovolaná osoba.
- Záruka znamená nahrazení nebo opravu části označených jako vadné z výroby, včetně nákladů na práci.
- Jméno Velamp Industries srl, může celý výrobek být nahrazen stejným modelem nebo alternativním produktem, bez jakéhokoli prodloužení záruky. Náhrada za buď primně nebo nepřímé škody jakéhokoli druhu osobám nebo věcem, při používání výrobku je vyloučeno.
- Zákazník je zodpovědný za jakékoli přepravní poplatky a rizika.

#### ☛ NÁVOD NA INSTALÁCIU A POUŽIVANIE

#### UPOZORNENIE:

Svietíldo nesmie byť modifikováno, transformováno alebo opravováno nepovolánymi osobami. Akákoľvek zmena na výrobku má za následok okamžitú stratu záruky

#### ČIŠTENIE:

Odpojte od napájania pred každým čistením alebo údržbou Na čistenie vonkajšej časti svietidla použite vlhkú hadičku. Na čistenie difúzora používajte domáci saponát Nepoužívajte korozívne alebo abrazívne čidmá/výrobky/materiály

#### MONTÁŽ:

Svietíldo musí byť inštalované profesionálnym elektrikárom

Préd inštaláciou odpojte napájanie

Chráňte kabele a pripojenia



Svietíldo je možné umiestniť na akýkoľvek stáťv pomocou otvoru pre skrutku (4) (adaptér nie je súčasťou dodávky). V plnení směrnc 2002/95/CE, 2002/96/CE a 2003/108/CE, tykajkij sa znizenia pouzivanja nebezpečnych látok elektronyckých a elektrických spotřebičů a tiež na odstranování odpadů: Symbol přeškrtnutého koše, který je na zařadíení alebo na obale znamená, že výrobek na konci životnosti sa musí zhromažďovať oddelene od ostatných odpadů. Preto, bude uživatel musiet dát prístroj na konci jeho životnosti do príslušných centier pre separovaný zber elektronických a elektrotechnických odpadů, alebo vrátiť späť do maloobchodu pri nákupе nového zariadenia s podobným druhom. Zasláním vhodne oddeleneho zariadenia do recyklácie odpadů sa prispieva ku kompatibilitě dispozicí s prostredím a zabráňuje sa možným negativným dopadom na zdravie a prostredie a na zdravie a prispieva sa na opätovné použitie a / alebo recykláciu materiálov, s ktorými je zariadenie podobné alebo vhodné. Neoprávněná likvidácia výrobku uživateľom zahrňa použitie sankcií na základe platných právných predpisov. Pre ďalšie informácie tykajúcej sa sběrných systémův kontaktujte príslušné miestne orgány.

#### ZÁRUČNÉ PODMIENKY

Pozor: záruka nie je platná bez záručného listu alebo faktúry.

#### USTANOVENIA ZÁRUKY:

- Na výrobok sa poskytuje záruka na dobu 24 mesiacov od dátumu zakúpenia a to na chyby materiálu a výroby.
- Vylúčené zo záruky sú: estetické prvky, batérie, spínače, LED žiarovky, omdimalečné časti vystavené opotrebovaniu, poškodenie v dôsledku nedbanlivosti, nesprávne použitie, nesprávna inštalácia alebo inštalácia nie je v súlade s varovaním v návode na obsluhu, alebo v dôsledku javu mimo normálne prevádzky výrobku. Najmä, a ako príklad, uvádzame, že rezanie napájacieho kábla transformátora alebo skutočnosť zabudovať olovenné batérie produktu, ktoré používate, vede k zrušeniu platnosti záruky.
- Táto záruka je neplatná, ak s produktom pri opravě manipulovala nepovolaná osoba.
- Záruka znamená nahradenie alebo opravu častí označených ako chybné z výroby, vrátane nákladov na prácu.
- Menom Velamp Industries srl, môže byť celý výrobok nahradený rovnakým modelom alebo alternatívnym produktom, bez akéhokoľvek predĺženia záruky.
- Náhrada za buď primné alebo nepriame škody akéhokoľvek druhu osobám alebo veciam pri používaní výrobku je vylúčená.
- Zákazník je zodpovedný za akékoľvek prepravné poplatky a riziká.



#### ΟΔΗΓΙΕΣ ΕΓΚΑΤΑΣΤΑΣΗΣ ΚΑΙ ΧΡΗΣΗΣ

#### ΠΡΟΣΟΧΗ :

Το φωτιστικό δεν πρέπει να επιδιορθώνεται ή τροποποιείται από μη εξουσιοδοτημένο άτομο. Οποιοδήποτε τροποποίηση στο προϊόν ακυρώνει την εγγύηση.

#### ΚΑΘΑΡΙΣΜΟΣ :

Αποσυνδέστε από το ρεύμα προτού ξεκινήσετε εργασίες καθαρισμού ή τη συντήρηση. Χρησιμοποιήστε υγρό σαπούνι για να καθαρίσετε το εξωτερικό μέρος του φωτιστικού. Χρησιμοποιήστε οικιακό απορρυπαντικό για να καθαρίσετε τον ανακτοστάτη. Μην χρησιμοποιείτε διαβρωτικά ή γρασιτωκά προϊόντα.

#### ΕΓΚΑΤΑΣΤΑΣΗ :

Το φωτιστικό πρέπει να εγκαθίσταται από επαγγελματία ηλεκτρολόγο Αποσυνδέστε από το ρεύμα πριν από την εγκατάσταση Χρησιμοποιήστε μόνωση για τα καλώδια και τις συνδέσεις Οδηγίες εγκατάστασης και χρήσης



Εκπληρώνει τις ντυρεκτιβες 2002/95/CE, 2002/96/CE και 2003/108/CE, σχετικα με τη μειωση της χρησης επιβλαβων υλικων στα ηλεκτρονα, ηλεκτρικες συσκευες και τη διαχειρηση αποβλητων. Το συμβολο του διαγραμμενου καδου που υπαρχει στο προιον ή τη συσκευασια υποδηλωνει οτι το προιον στο τελος της λειτουργιας του πρεπει να υλικηται χωριστα απο τα υπολοιπα εσκαρτηματα του. Γι αυτο ο χρηστης θα πρεπει να δωσει σε εξουσιοδοτημενος διαχειριστες ανακυκλωσης ηλεκτρικων και ηλεκτρονικων συσκευων. Ο διαγραμμενος τον μερων του προιοντος καδωσ και η σωστη διαχειρηση τουσ με το χρονο ζωης του με την προσηθηση στο στυος αναοδους διαχειριστες υλικων συνειοφερει στην προστασια του περιβαλλοντος και της δημοσιας υγειαs και συμβαλλει στην ανακυκλωση των υλικων. Η λανθασμενη διαχειρηση του προιοντος στο τελος της οφελιμης ζωης του μπορει να επιφερε κωφωσεις με βεβαιη στη διαδοχικη των νομοσ οισου για το θεμα του. Για περαιοτερες πληροφοριες για θεματα διαχειρισης των υλικων απευθυνθητε στις αρμοδιες αρχες.

#### ΠΡΟΫΠΟΘΕΣΕΙΣ ΕΓΓΥΗΣΗΣ

Η εγγύηση δεν ισχύει χωρίς το αποδεικτικό αγοράς.

#### ΟΡΟΙ ΤΗΣ ΕΓΓΥΗΣΗΣ

- Το προϊόν καλύπτεται από εγγύηση 24 μηνών από την ημερομηνία αγοράς που αφορά αστοχίες υλικών και κατασκευής του προϊόντος
- Εξαιρούνται από την εγγύηση οι μπαταρίες, τα LED, οι λαμπτήρες, τα κινητά μέρη του προβολέα ζελαϊτας της σχεδίασης, της κακής χρήσης και εγκατάστασης που δεν οφθαίνει με τον τροπο και τις οδηγίες αυτού του φυλλοδίου. Ειδικότερα, και σαν παράδειγμα, αναφέρονται πως αν κάποιος κόψει το καλώδιο με μεταχειρισμένη ή ξεχασεί για μεγάλο διάστημα να φορεθεί στη μπαταρία, μολούδου του προβολέα τότε αυτόματως παύει να ισχύει η εγγύηση.
- Η εγγύηση δεν ισχύει αν ο προβολέας, σκουπίσει και επισκευαστεί από μη εξουσιοδοτημένο άτομο.
- Δις «εγγύηση» ορείται η αντικατάσταση ή επισκευή των μερών του προϊόντος που αναγνωρίζονται ως ελαττωματικά ή μη λειτουργικά χωρίς επιπλέον κόστος για τον πελάτη
- Η VELAMP διατηρεί το δικαίωμα να αντικαταστήσει το προϊόν με το ίδιο ή κάποιον παρεμφερές, χωρίς όμως να επισκευάζει παραβληθέντα στην εγγύηση.
- Απόσπινμεσηση για εγισση ή μισηση ήμια/φθωρα οποιασδποτε φυσικηs, σε αντικειμενα ή προσωπα, απο τη χρηση ή μη χρηση του προιοντος, δεν εινεται.
- Μεταφορικα εξοδα και το ρισκο των μετακινήσεων του προϊόντος βορρανονυ αποκλειστικα του πελάτη.

#### ☛ INSTRUCȚIUNI DE UTILIZARE SI INSTALATIE

#### INSTRUCȚIUNI DE SIGURANȚĂ:

Produsul nu trebuie să fie modificat, prelucrat, reparat e către personal neautorizat. Orice manipulare cu produsul determină încetarea imediată a garanției.

#### CURĂȚARE:

Înainte de a curăța produsul, asigurați-vă că puterea a fost închis. Pentru a curăța exteriorul farului, folosiți o cârpă uscată sau umedă. Curățarea a difuzorului se poate face cu un aspirator de vac casnic.

Nu folosiți niciodată substanțe abrazive sau substanțe chimice.

#### MONTAJ:

Acces produs trebuie să fie instalat de către un electrician profesionist. Înainte de instalare, verificați că puterea este eliminat din imagine.

Identificarea locației de instalare.

Protejea toate cablurile și conexiunile

#### INFORMAȚIE DE UTILIZATORII APARATELOR DE UZ CASNIC

Potrivit articolului 13 din Decretul Privind 25 Iulie 2005, n 151 "Punerea în aplicare a Directiv 2002/95/CE, 2002/96/CE și 2003/108/CE legislativ reducerea de CO de substanțe periculoase în echipamentele electrice și "Decretul nr legislativ și 188 din 20 noiembrie 2008" electronică, precum și de eliminare a deșeurilor Punerea în aplicare a Directivei 2006/66/CE privind bateriile și acumulatorii și deșeurile acestora"



Simbolul din aparatele electronice, baterii și acumulatori indică faptul că echipamentele, și bateriile / bateriile reîncărcabile în li, la sfârșitul duratei de viață trebuie colectate separat de alte deșeuri. Ulete, prin urmare, ar trebui să fie arondați produselor deșetri au ajuns la echipamentelor, atunci când cumpără un produs nu echivalenț, pe un ura în li. Colectarea separată pentru următorea pornire a echipamentului și a bateriilor/acumulatorilor sunt dispuse la reciclare, tratare și eliminare echipamente ambintalajente ajută la prevenirea eventualelor efecte negative asupra mediului înconjurător și a sănătății și promovează reutilizarea sau reciclarea materialelor care sunt compuse. Eliminarea ilegală de echipamente, baterii și acumulatori de compota utilitate aplicarea sancțiunii în conformitate cu legislația și regulamentele în vigoare.

#### garanție

**Atenție:** Garanția nu este valabilă fără primirea sau dovada de cumpărare

#### TERMIENI SI GARANȚIE

Unitatea este garantată timp de 24 luni – obiectul extindirii – de la comparării împotriva defectelor de material și de manodoperă.

Nu ni garantăm piesele estetice, baterii, butoane, LED-uri, lampadine, piese supuse uzurii așortaili, daune cauzate de neglijență, utilizarea, instalarea încorectă sau necorespunzătoare respectarea raportur na cu instrucțiunile de utilizare sau cu toate acestea cauzate de fenomene din afara aparatului normală funcționamto. În mod articular, precum și modul de exemplu, se subliniază în mod expres că faptul ca un tăiat cablu de alimentare al transformatorului, fie prin uitare pentru a recombina bateria plină a produsului care le folosesc sunt de fapt anulează garanția. Această garanție este nullă în cazul în care cineșterea a fost falsificat, cu sau ripatou neautorizate, inclusiv forta. Garanția acopera intocdeauna sau repararea pieselor reconoscute ca fiind defecte de manodoperă, de confort de muncă necesară.

La latitudinea de Velamp Industries Ltd. întregul echipament audio-vizual poate fi înlocuit cu același model sau un produs alternativ, fără ca acesta să constituie extindere a garanției.

Să lipsă de siguranță pentru daunele directe sau indirecte de orice natura persoanelor sau bunurilor, pentru utilizarea sau lipsa de utilizare a dispozitivului.

În orice caz, costurile și riscurile de transport vor fi suportate de către cumpărător.



#### ☛ UȚUTE PĂ INSTALACII I KORISTENJE

#### UPOZORENJE:

Proizvod se ne smije mijenjati, transformirati, popravljati od strane neovlaštenih osoba. Svaka promjena na proizvodu odmah će poništiti jamstvo

#### ČIŠĆENJE:

Ispjucite napajanje prije čišćenja ili održavanja proizvoda Koristite vlažnu krpuz za čišćenje vanjskog dijela. Koristite deterdžent za čišćenje difuzora Nemojte koristiti korozivna ili abrazivna sredstva / proizvode / materijale

#### MONTAŽA:

Montaža se smije vršiti jedino od strane kvalificirane osobe

Ispjucite napajanje prije ugradnje

Zaštite kabele i priključke



U skladu pvecedbe 2002/95/CE, 2002/96/CE i 2003/108/CE direktiva, s obzirom na smanjenje upotrebe opasnih tvari u električnoj i elektroničkoj opremi, kao i odlaganje otpada. Simbol prekrizane kante na uređaju i na pakiranju predstavlja da se uređaj na kraju svog životnog vijeka mora propisano odložiti. Stoga korisnik mora uređaj predati u prikladne centre za separaciju elektronskog i električnog tehničkog otpada. Ili vratiti nazad uređaj gdje je kupljen. Iakvim odlaganjem nekorištenih uređaja pridonosi izbjegavanju mogućih negativnih efekata na okoliš i na zdravlje te pridonosi ponovnom korištenju recikliranih materijala. Nepropisano odlaganje proizvoda može aplicirati negativne bazirane po trenutnim zakonima regulativama. Za više informacija o pravilnom odlaganju elektronskog i električnog otpada kontaktirajte naklesni službu.

#### JAMSTVENI UVJETI

**POZOR:** jamstvo je važeće samo uz predočenje računa.

#### JAMSTVENI KAUZULE

- Proizvod ima jamstvo na 24 mjeseca od datuma kupovine na neispravnosti u materijalu ili proizvodnji.
- Jamstvo ne pokriva: estetske komponente, baterije, ručice, LED, žarulje, odvojivi dijelovi podložni trošenju. Stete zbog nepažnje, nepravilne instalacije ili instalacije koja nije u skladu sa upozorenjima i uputstvima za instalaciju ili proizvodkovanje vanjskim fenomenima. Npr. rezanje kabela za napajanje transformatora ili ako se zaborave napuniti baterije proizvoda dovode do poništenja jamstva.
- Jamstvo je nevažeće ako je proizvod prepravljen ili popravljen od strane neovlaštenih osoba.
- Jamstvo predstavlja zamjenu ili popravak komponenta identifičnih kao neispravne od proizvodnje.
- U ime Velamp Industries srl nahodjenje, cijeli proizvod može biti supstituiran istim proizvodom ili nekim drugim proizvodom, bez dodatnog produženja garancije.
- Naknada za bilo zvanje ili neizravne štete bilo koje prirode osobama ili stvarima, za upotrebu ili za obustavu uporabe proizvoda je isključena.
- Kupac je odgovoran za sve troškove prijevoza i rizike tokom prijevoza.

#### ☛ INDICAȚIÕES DE SEGURANȚĂ:

Nunca tocar na lâmpada quando esta estivo acesa.

o produto não deve ser modificado, transformado ou reparado por pessoal não autorizado. Qualquer alteração do produto resulta na perda imediata da garantia.

#### LIPEZA:

Antes de limpar o produto, assegure-se de que o dispositivo esteja desligado da rede de alimentação.

Para limpar o exterior do candeeiro, utilize um pano seco ou, ligeiramente, húmido. A limpeza do difusor pode ser feita com um detergente doméstico.

Nunca utilizar produtos abrasivos ou químicos.

#### MONTAGEM:

Este produto deve ser instalado por um electricista profissional.

Antes da instalação, assegure-se de que o dispositivo esteja desligado da rede de alimentação.

Identificar o local da instalação.

Proteger todos os cabos e ligações

#### ELIMINAÇÃO CORRETO DESTE PRODUTO

INFORMAȚIÕES ASU UTILIZADORES DE EQUIPAMENTOS DOMÉSTICOS Nos termos do art. 26 do Decreto Lei de 14 de março de 2014, n. 49 "Implementação da diretiva 2012/19/UE relativa a resíduos de equipamentos elétricos e eletrônicos (REEE)" o símbolo de reciclagem exibido no equipamento ou na respectiva embalagem indica que o produto, no final da sua vida útil, deve ser recolhido separadamente de outros resíduos. O utilizador deve, portanto, entregar o equipamento no final da vida aos centros municipais apropriados de recolha seletiva de resíduos de equipamentos eletrónicos e electrónicos."

Como alternativa à gestão autónoma é possível entregar o equipamento de que deseja desfazer-se ao revendedor, no momento da aquisição de um novo equipamento de tipo equivalente. Em lojas de produtos eletrónicos com uma superfície de vendas de, pelo menos, 400 m2 pode também entregar gratuitamente, sem obrigação de compra, os equipamentos eletrónicos a ser eliminados com dimensões inferiores a 25 cm. A recolha diferenciada apropriada para o início subsequente do equipamento desmontado para reciclagem, tratamento e eliminação ecológica, ajuda a evitar possíveis efeitos adversos no ambiente e na saúde e favorece a reutilização e/ou reciclagem dos materiais dos quais é composto o equipamento. A eliminação abusiva do produto pelo utilizador implica a aplicação das sanções previstas na legislação vigente. Velamp Industries s.r.l. optou por aderir ao Consórcio ECOUDED – Consórcio nacional para a gestão de Resíduos de Equipamentos Eléctricos e Electrónicos (REEE) e de pilhas e acumuladores (RPA) - principal Sistema Coletivo que garante aos consumidores o tratamento adequado e recuperação dos REEE e a promoção de políticas orientadas para a proteção ambiental.

#### CONDIÇÕES DE GARANTIA

ATENÇÃO: A garantia só é válida se for acompanhada o recibo original de venda .

#### TERMS OF GARANTIA

- O produto é garantido contra defeitos de fabricação por 24 meses a partir da data de compra indicada no recibo.
- Peças estéticas, baterias, cabos, LEDs lâmpadas, peças removíveis, como todas as peças sujeitas a desgaste, o dono criado não negligência, ou ao instalação inadequados ou não em conformidade com as instruções do manual do usar, e em todos os casos causada por eventos externos de funcionamento normal do produto são cobertos pela garantia. em, e especialmente, como exemplos, o facto de o corte do cabo de alimentação elétrico ou se esqueça de carregar as baterias de chumbo-ácido a cada 3 meses, de facto, cancelar a garantia.
- A garantia é nula se o aparelho tiver sido aberto, manuseado e / ou reparados por pessoas não autorizadas.
- A garantia é a reparação ou substituição de peças e componentes defeituosos, incluindo o trabalho necessário relacionado ao produto.
- VELAMP INDUSTRIES SRL reserva-se o direito de reparar o produto defeituoso ou substituí-lo por um modelo idêntico ou semelhante, sem que esta operação é uma extensão da garantia.
- Estão excluídos de qualquer tipo de indenização ou compensação, por quaisquer danos diretos ou indiretos de qualquer natureza se as pessoas ou bens causados pelo uso ou suspensão a utilização do aparelho
- Em todos os casos aplicáveis, os custos e riscos de transporte para o cliente.

#### ☛ INSTALLATIONS- OCH ANVÄNDNINGSIKTRUKTIONER

#### SÄKERHETS INSTRUKTIONER:

Produkten får inte modifieras, transformeras, repareras av obehörig personal. Varje manipulering av produkten leder till att garantin omedelbart förloras.

#### RENGÖRING:

Innan du rengör produkten, se till att strömmen är avstängd. För att rengöra utsidan av lampan, använd en torr eller lätt fuktad trasa. Rengöring av diffusorn kan göras med ett hushållsrengöringsmedel. Använd aldrig slipande eller kemiska produkter.

#### HOPSÄTTNING:

Denna produkt måste installeras av en professionell elektriker.

Före installation, se till att strömmen här tagits bort från panelen.

Identifera installationsplåten.

Skydda alla kablar och anslutningar

#### INFORMATION FÖR ANVÄNDARE AV HUSHÅLLSTRUSTNING

Enligt art. 13 i lagdekretet av 25 juli 2005, n. 151 "Implementering av direktiven 2002/95 / EG, 2002/96 / EG och 2003/108 / EG, som avser minskning av användningen av farliga ämnen i elektrisk och elektronisk utrustning, samt omhändertagande av avfall" och lagdekret 188 av 20 november 2008 "Implementering av direktiv 2006/66/EG om batterier, ackumulatorer och relaterat avfall" Den övervakade papperskorgen som visas på utrustningen eller på dess förpackning indikerar att produkten till slutet av sin livslängd, inklusive det avseende på batterier, måste samlas in separat från annat avfall. Använd