



**TL1606B**



**TL1606N**



1

- IT Interruttore principale / Regolazione luminosità
- GB Main switch / Dimmer
- FR Interrupteur principal / Variation intensité lumineuse
- DE Hauptschalter / Helligkeitsregelung
- ES Interruptor principal / Variación de la intensidad luminosa
- HU Főkapcsoló / Fényerőszabályzó
- PL Główny włącznik / Ściemniacz
- CZ Hlavní vypínač / Upravitelná úroveň jasu
- SK Hlavný vypínač / Upravitelná úroveň jasu
- NL Hoofd-schakelaar/ Dimmer
- GR Κεντρικός διακοπτής / Ντιμαριζόμενο
- RO intrerupator principal / Regulator de luminozitate
- HR Glavni prekidač / Namještanje osvijetljenja
- PT Interruptor principal / Ajuste de brilho
- SE Huvudströmbrytare / Ljusstyrkajustering
- SI Glavno stikalo / nastavitev svetlosti

2

- IT Diffusore
- GB Diffuser
- FR Diffuseur
- DE Schirm
- ES Difusor
- HU Búra
- PL Dyfuzor
- CZ Difuzor
- SK Difúzor
- NL Lens
- GR Διαφύτης
- RO Dispensor
- HR Difuzor
- PT Difusor
- SE Diffusor
- SI Difuzor

3

- IT Braccio regolabile
- GB Adjustable arm
- FR Bras orientable
- DE Schwenkarm
- ES Brazo orientable
- HU Foglalat
- PL Wspornik
- CZ Držák
- SK Držiak
- NL Beugel
- GR Μπράτσο
- RO Brat reglabil
- HR Nosač
- PT Braço ajustável
- SE Justerbar arm
- SI Nastavljiva roka

4

- IT Base
- GB Base
- FR Base
- DE Fuß
- ES Base
- HU Talp
- PL Podstawa
- CZ Základna
- SK Základňa
- NL Voet
- GR Βάση
- RO Postament
- HR Baza
- PT Base
- SE Bas
- SI Podstavek

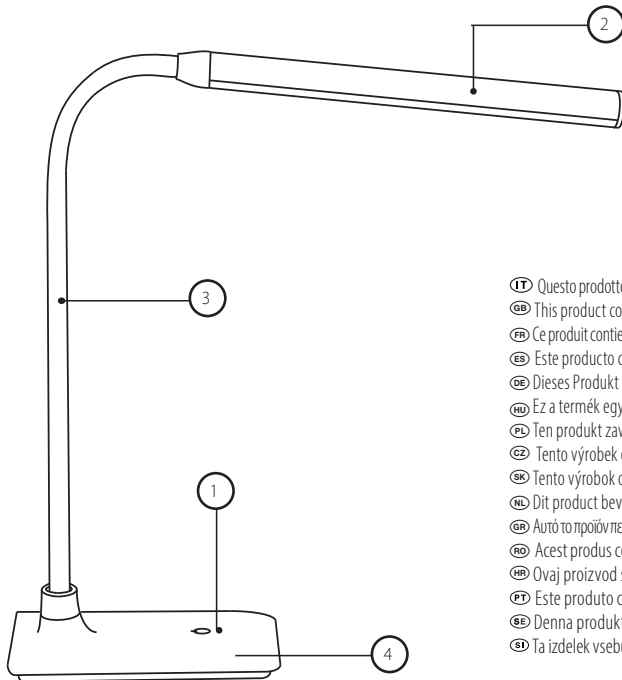

- IT Questo prodotto contiene una o più sorgenti luminose di classe di efficienza energetica:
- GB This product contains a light source(s) of energy efficiency class:
- FR Ce produit contient une ou plusieurs sources lumineuses de classe d'efficacité énergétique:
- ES Este producto contiene una (s) fuente (s) de luz de clase de eficiencia energética:
- DE Dieses Produkt enthält eine oder mehrere Lichtquellen der Energieeffizienzklasse:
- HU Ez a termék egy energiahatékonysági osztályú fényforrást tartalmaz:
- PL Ten produkt zawiera źródło(a) światła o klasie efektywności energetycznej:
- CZ Tento výrobek obsahuje světelný zdroj(e) s třídou energetické účinnosti:
- SK Tento výrobok obsahuje svetelný zdroj(e) triedy energetickej účinnosti:
- NL Dit product bevat een lichtbron(nen) van energie-efficiëntieklasse:
- GR Αυτό το προϊόν περιέχει μια ή περισσότερες πηγές φωτός κατηγορίας ενεργειακής απόδοσης:
- RO Acest produs conține o sursă (surse) de lumină din clasa de eficiență energetică:
- HR Ovaj proizvod sadrži izvore svjetlosti razreda energetske učinkovitosti:
- PT Este produto contém fonte (s) de luz da classe de eficiência energética:
- SE Denna produkt innehåller en eller flera ljuskällor i energieffektivitetsklass:
- SI Ta izdelek vsebuje enega ali več svetlobnih virov razreda enerjske učinkovitosti:



**Sorgente luminosa sostituibile (solo LED) da un professionista**  
**Replaceable (LED only) light source by a professional**

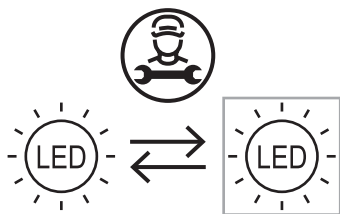

(FR) Source lumineuse remplaçable (LED uniquement) par un professionnel  
 (DE) Austauschbare (nur LED) Lichtquelle durch einen Fachmann  
 (ES) Fuente de luz reemplazable (solo LED) por un profesional  
 (HU) Cserélhető (csak LED) fényforrás szakember által  
 (PL) Wymienne (tylko LED) źródło światła przez profesjonalistę  
 (CZ) Vyměnitelný (pouze LED) světelný zdroj profesionálem  
 (SK) Vymeniteľný (iba LED) svetelný zdroj profesionálom  
 (NL) Vervangbare (alleen LED) lichtbron door een professional  
 (GR) Αντικαταστάσιμη (μόνο LED) πηγή φωτός από επαγγελματία  
 (HR) Zamjenjiv (samo LED) izvor svjetla od strane profesionalca  
 (PT) Fonte de luz substituível (apenas LED) por um profissional  
 (SE) Ljuskällan kan bytas ut (endast LED) av en fackman  
 (SI) Strokovna zamenjava svetlobnega vira (samo LED)

**Alimentatore sostituibile da un utente finale**  
**Replaceable control gear by an end-user**

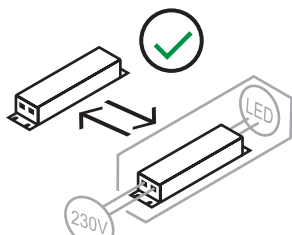

(FR) Appareillage de commande remplaçable par un utilisateur final  
 (DE) Austauschbares Betriebsgerät durch einen Endbenutzer  
 (ES) Equipo de control reemplazable por un usuario final  
 (HU) Cserélhető vezérlőegység végfelhasználó által  
 (PL) Wymienny osprzet sterujący przez użytkownika końcowego  
 (CZ) Vyměnitelné ovládací zařízení koncovým uživatelem  
 (SK) Vymeniteľné predradníky od koncového používateľa  
 (NL) Vervangbare voorschakelapparatuur door een eindgebruiker  
 (GR) Αντικαταστάσιμο εργαλείο ελέγχου από τελικό χρήστη  
 (HR) Zamjenjivi upravljački uređaj krajnjeg korisnika  
 (PT) Engrenagem de controle substituível por um usuário final  
 (SE) Ljuskällan kan bytas ut (endast LED) av en fackman  
 (SI) Strokovna zamenjava svetlobnega vira (samo LED)

**(T) LAMPADA LED DA TAVOLO. REF. TL1606 - SLIM**

**AVVERTENZE IMPORTANTI**

- Leggere attentamente le avvertenze e per qualsiasi problema rivolgersi a Velamp o a personale specializzato.
- Velamp declina ogni responsabilità derivante da un uso improprio o manomissioni del prodotto.
- Tenere al riparo da acqua e pioggia. Solo per uso interno.
- Qualsiasi operazione di manutenzione o pulizia dovrà essere effettuata con il prodotto scollegato dalla rete di alimentazione.
- La temperatura di lavoro ideale è tra 0° e 40° C
- LED non sostituibili
- In caso di rottura o mancato funzionamento, non aprire o cercare di riparare il prodotto.
- L'alimentatore deve avere le seguenti caratteristiche: Vout= 12V Imax= 360mA con uscita a bassissima tensione di sicurezza e certificato secondo la norme tecniche vigenti.

**INFORMAZIONE AGLI UTENTI DI APPARECCHIATURE DOMESTICHE**

*Ai sensi dell'art. 13 del Decreto Legislativo 25 luglio 2005, n. 151 "Attuazione delle Direttive 2002/95/CE, 2002/96/CE e 2003/108/CE, relative alla riduzione dell'uso di sostanze pericolose nelle apparecchiature elettriche ed elettroniche, nonché allo smaltimento dei rifiuti" e del Decreto Legislativo 188 del 20 novembre 2008 "Attuazione della direttiva 2006/66/CE concernente pile, accumulatori e relativi rifiuti"*



Il simbolo del cassonetto barrato riportato sull'apparecchiatura o sulla sua confezione indica che il prodotto alla fine della propria vita utile, incluso della batteria non rimovibile, deve essere raccolto separatamente dagli altri rifiuti. L'utente dovrà, pertanto, conferire il prodotto giunta a fine vita agli idonei centri di raccolta differenziata dei rifiuti elettronici ed elettronici, oppure riconsegnarla al rivenditore al momento dell'acquisto di una nuova apparecchiatura di tipo equivalente, in ragione di uno a uno.

L'adeguata raccolta differenziata per l'avvio successivo dell'apparecchiatura dismessa al riciclaggio, al trattamento e allo smaltimento ambientalmente compatibile contribuisce ad evitare possibili effetti negativi sull'ambiente e sulla salute e favorisce il reimpiego e/o riciclo dei materiali di cui è composta l'apparecchiatura. Lo smaltimento abusivo di apparecchiature, pile ed accumulatori da parte dell'utente comporta l'applicazione delle sanzioni di cui alla corrente normativa di legge.

**CONDIZIONI DELLA GARANZIA**

**ATTENZIONE:** La garanzia non è valida senza lo scontrino fiscale o la fattura di acquisto.

**CLAUSOLE E GARANZIA**

1. L'apparecchio è garantito per 24 mesi – salvo estensione – dalla data di acquisto contro difetti di materiale e fabbricazione.
2. Sono escluse dalla garanzia le parti estetiche, le batterie, le manopole, i led, le lampadine, le parti asportabili soggetti ad usura, i danni provocati da incuria, uso, installazione errata o impropria non conforme alle avvertenze riportate sul libretto di istruzioni o comunque causati da fenomeni estranei al normale funzionamento dell'apparecchio. In particolar modo, ed a titolo di esempio, si fa espressamente notare che il fatto di tagliare il cavo di alimentazione del trasformatore o il fatto di dimenticare di ricaricare le batterie al piombo dei prodotti che ne fanno uso fanno decadere di fatto la garanzia.
3. La garanzia decade qualora l'apparecchio sia stato manomesso o riparato da personale non autorizzato.
4. Per garanzia si intende la sostituzione o la riparazione dei componenti riconosciuti come difetti di fabbrica, compresa la manodopera necessaria.
5. A discrezione da parte di Velamp Industries srl potrà essere sostituita l'intera apparecchiatura con lo stesso modello o prodotto alternativo, senza che ciò costituisca prolungamento della garanzia.
6. È escluso il risarcimento di danni diretti o indiretti di qualsiasi natura a persone o cose, per l'uso o la sospensione d'uso dell'apparecchio
7. In ogni caso le spese e i rischi del trasporto sono a carico dell'acquirente

## GB DESK LAMP. REF. TL1606 - SLIM

### IMPORTANT WARNINGS

- Please carefully read the warnings. For any problem contact VELAMP or qualified operators.
- Velamp is not liable for damages resulting from improper use of the product.
- Keep the product away from water and rain. Indoor use only.
- Any cleaning and maintenance operation must be done disconnecting the unit from the mains with the switch on the "off" position.
- Keep away from water or rain for proper use. The perfect working temperature is between 0 °C and 40 °C.
- LEDs are not replaceable
- Once the product is out of operation, do not open or repair unless by qualified operator.
- The adaptor must have the following specifications: Vout: 12V; Imax: 360mA with very low tension output and conform to the current technical norms.



In accomplishment of the Directives 2002/95/CE, 2002/96/CE and 2003/108/CE, relating to the reduction of the usage of dangerous materials into the electronic, electric appliances and also to the waste disposal.

The symbol of the crossed bin which is on the device or on the packaging signifies that the product at the end of its working life must be collected separately from the other waste materials. Therefore, the user will have to give the appliance at the end of his life to the appropriate centers for the separate collection of electronic and electro technical wastes, or give it back to the retailer while purchasing a new device of equivalent kind. The appropriate separate collection for the following sending of the unused appliance to the waste recycling, to the treatment and to the disposal compatible with the environment contributes to avoid possible negative effects on the environment and on the health and contributes the reuse and / or recycling of the materials with which the appliance is made of. The unauthorized disposal of the product by the user involves the application of the sanctions based on current regulations of law. For further information related to the collecting systems contact local competent authorities.

### GUARANTEE CONDITIONS

**Attention:** the guarantee is not valid without the receipt or the invoice

### GUARANTEE CLAUSES

1. The product is guaranteed for 24 months from the date of purchase against defects in materials and manufacturing
2. Excluded from the guarantee are: the esthetic components, the batteries, the knobs, the LEDs, the bulbs, removable parts subject to wear, damage due to negligence, use, incorrect installation or installation not in accordance with the warnings in the instruction manual or however caused by phenomena outside the normal operations of the product. In particular, and as an example, note that the cutting of the power cord of the transformer or the fact of forgetting to recharge the lead batteries of the products which use them invalidate the guarantee.
3. The guarantee is invalid if the product has been tampered with or repaired by unauthorized personnel.
4. Guarantee means the substitution or repair of components identified as defective from manufacturing including the labor costs.
5. On behalf of Velamp Industries srl discretion, the entire product can be substituted by the same model or an alternative product, without constituting any guarantee extension.
6. Compensation for either direct or indirect damage of any nature to persons or things, for the use of or the suspension of use of the product is excluded.
7. The client is responsible for any transportation fees and risks.

## FR LAMPE DE BUREAU LED . REF. TL1606 - SLIM

### AVERTISSEMENTS IMPORTANTS

- Lire attentivement les avertissements. Pour tout problème s'adresser à la société Velamp ou à des techniciens spécialisés.
- Velamp décline toute responsabilité pour toute mauvaise utilisation de ce produit.
- Protéger de l'eau et de la pluie.
- Toute opération d'entretien ou de nettoyage devra être effectuée avec le produit débranché du réseau d'alimentation.
- La température d'utilisation est comprise entre 0° et 40°C
- LED non remplaçables.
- En cas de panne ou de mauvais fonctionnement, : ne jamais ouvrir ou chercher à réparer le produit par vous-même mais adressez vous à un technicien qualifié.
- Le transformateur utilisé doit avoir les caractéristiques suivantes: Vout : 12V, Imax : 360mA avec sortie à très basse tension de sécurité et certificat de conformité avec les normes techniques en vigueur

### ÉLIMINATION CORRECTE DE CE PRODUIT



Participons à la protection de notre environnement en éliminant les piles et les produits électriques usagés de façon responsable. Les déchets électriques et électroniques (WEEE) et les batteries ne doivent pas être jetés avec les ordures ménagères. Contacter la mairie de votre domicile pour connaître la marche à suivre afin que des substances polluantes ne contaminent pas l'environnement. Le logo qui est apposé sur ce produit témoigne de votre participation à la collecte, la récupération, au recyclage et la réutilisation de ces déchets. Pb Batteries au plomb/Cd Batteries au cadmium/Hg batteries au mercure.

### CONDITIONS DE GARANTIE

**ATTENTION :** la garantie est valable seulement si elle est accompagnée du ticket de caisse original.

### CLAUSES DE GARANTIE

1. L'appareil est garanti contre les défauts de fabrication pendant 24 mois à partir de la date d'achat indiquée sur le ticket de caisse.
2. Les parties esthétiques, les batteries, les poignées, les LED, les ampoules, les parties amovibles comme toutes les parties sujettes à l'usure, les dommages créés par négligence, l'usage ou l'installation impropres ou non conformes aux instructions présentées sur le manuel d'utilisation, et dans tous les cas causés par des phénomènes étrangers au fonctionnement normal du produit sont exclus de la garantie. En particulier et à titre d'exemples le fait de tailler le câble d'alimentation électrique ou d'oublier de recharger les batteries au plomb tous les 3 mois annulent de fait la garantie.
3. La garantie s'annule si l'appareil a été ouvert, manipulé et/ou réparé par des personnes non autorisées.
4. La garantie s'entend comme substitution ou réparation des pièces et composants défectueux, y compris la main d'œuvre nécessaire à la remise en marche du produit.
5. VELAMP INDUSTRIES SRL se réserve le droit de réparer le produit défectueux ou le remplacer par un modèle identique ou similaire, sans que cette opération ne constitue une prolongation de la garantie.
6. Sont exclus toute forme de dédommagements ou indemnités pour d'éventuels dommages directs ou indirects de quelque nature que ce soit à personnes ou biens causés par l'usage ou la suspension de l'usage de l'appareil
7. Dans tous les cas applicables, les frais et les risques de transport sont à la charge du client.

## LED-SCHREIBTISCHLAMPE. REF. TL1606 - SLIM

### WICHTIGE HINWEISE

- Bitte lesen und beachten Sie diese Anweisung vor der Inbetriebnahme
- Bei Problemen wenden Sie sich an die Fa. VELAMP oder an ein Fachgeschäft in Ihrer Nähe
- VELAMP lehnt jede Verantwortung ab, wenn eine unkorrekte Benutzung des Artikels nachweisbar ist
- Vor Wasser und vor Regen schützen
- Stunden aufladen die ideale Betriebstemperatur ist zwischen 0 °C und 40 °C.
- Die led sind nicht austauschbar
- Feuchtigkeit nicht nass wird Bitte die Lampe nicht aufmachen und nicht versuchen, diese zu reparieren.
- Der benetzte Transformator muss die folgenden Eigenschaften haben : V out : 12V und I max : 360mA, mit einem Ausgang an sehr Nieder-Sicherheitsspannung und einem Sicherheitszertifikat für die gültigen technischen Normen



Bedeutung des Symbols auf dem Produkt, der Verpackung oder Gebrauchsanleitung. Elektrogeräte sind Werkstoffe und gehören am Ende der Laufzeit nicht in den Hausmüll! Helfen Sie uns bei Umweltschutz und Ressourcenschonung und geben Sie dieses Gerät bei den entsprechenden Rücknahmestellen ab. Fragen dazu beantwortet Ihnen die für die Abfallbeseitigung zuständige Organisation oder Ihr Fachhändler.

### GEWÄHRLEISTUNG

(für die Inanspruchnahme der Garantie bewahren Sie bitte die Kaufquittung bzw. den Kassenbon auf!)

### GARANTIE-BEDINGUNGEN

1. Die Garantieleistung erstreckt sich auf 24 Monate ab Kaufdatum und deckt Fabrikations- und Materialfehler
2. Ausgeschlossen aus der Garantie sind die Batterien, die Außengriffe, die LED's, die herausnehmbaren Teile, mögliche durch unsachgemäße Handhabung verursachte Schäden, Schäden die aus einer fehlerhaften oder nicht anweisungsgemäßen Inbetriebnahme entstehen können
3. Die Garantie entfällt wenn es feststeht, dass das Gerät von nicht autorisierten Personen repariert wurde
4. Unter dem Begriff „Gewährleistung“ versteht man den Austausch oder die Reparatur von Teilen welche als fehlerhaft anerkannt wurden inkl. der dafür notwendigen Lohnkosten
5. VELAMP obliegt die Entscheidung, das gesamte Gerät durch das selbe Modell oder durch ein Alternativmodell auszutauschen; dies verlängert jedoch den ursprünglichen Garantie-Zeitraum nicht
6. Ein Anspruch auf Schadenersatz in Folge von direkten oder indirekten Personen- oder Sachschäden die aus der fehlerhaften Funktion des Geräts entstehen können, ist ausgeschlossen
7. Die mit einer Rücksendung des fehlerhaften Geräts verbundenen Kosten und Risiken gehen zu Lasten des Käufers

## LAMPARA DE SOVREMESA CON LED. REF. TL1606 - SLIM

### ADVERTENCIA IMPORTANTE

- Leer atentamente las instrucciones y para cualquier problema dirigirse a VELAMP o a personal cualificado.
- VELAMP declina cualquier responsabilidad derivada de un mal uso del producto.
- Resguardar de la humedad y de la lluvia.
- Cualquier operación de mantenimiento o limpieza deberá ser efectuada con el producto desenchufado de la red de alimentación eléctrica.
- La temperatura ideal es entre 0° y 40°C.
- Los leds no tienen recambio.
- El transformador utilizado debe tener las siguientes características: V de salida: 12V, amperios: 360mA de salida con muy baja tensión de seguridad y conforme con las normas técnicas vigentes.

### INFORMACION PARA DESECHAR EL PRODUCTO

*para el cumplimiento de las Directivas 2002/95/CE, 2002/96/CE y 2003/108/CE, relativas a la reducción del uso de materias peligrosas en aparato eléctricos y electrónicos, y también a la gestión de residuos*



El símbolo del cubo de basura tachado que hay en el aparato o en su empaque significa que el producto, al final de su vida útil, a centros apropiados para la recogida selectiva de residuos electrónicos y eléctricos, o devolverlo al detallista cuando compre un aparato nuevo equivalente. La recogida selectiva de aparatos desechados para el reciclaje de residuos, tratamiento y eliminación compatible con el entorno contribuye a evitar posibles efectos negativos en el medio ambiente y en la salud pública y favorece la reutilización y/o reciclaje de los materiales que componen el aparato. La eliminación no autorizada del producto por parte del usuario supone la aplicación de sanciones según la regulaciones legales actuales. Para mayor información acerca del sistema de gestión de residuos contacte con las autoridades locales competentes.

**ATENCIÓN:** la garantía no tiene validez sin la factura o el recibo de compras.

### CLAUSULAS Y GARANTIA

1. El aparato está garantizado contra defectos de material y fabricación durante 24 meses – salvo ampliación– desde la fecha de la compra.
2. Están exentos de la garantía la estética, el asa, la batería, los LED, las bombillas, deterioro por uso, daños provocados por negligencia, instalación incorrecta o no conforme a las instrucciones suministradas con el libro de instrucciones o causadas por fenómenos extraños al funcionamiento normal del aparato. Particularmente, por ejemplo, se advierte expresamente que el hecho de cortar el cable de alimentación del transformador o el hecho de olvidar la recarga de las baterías de plomo que utiliza el aparato, anulan de hecho la garantía.
3. La garantía quedará anulada siempre que el aparato haya estado manipulado o reparado por personal no autorizado.
4. Por garantía se entiende la sustitución o reparación de los componentes reconocidos como defectuosos de fábrica, incluida la mano de obra necesaria.
5. A discreción de Velamp Industries, srl, el aparato podrá ser completamente sustituido por el mismo modelo u otro alternativo, sin que esto constituya prolongación de la garantía.
6. Queda excluida cualquier compensación de daños directos o indirectos de cualquier naturaleza a personas o cosas por el uso o suspensión de uso del aparato.
7. En cualquier caso los gastos y riesgos de transporte serán a cargo del comprador

## LED ASZTALI LÁMPA . REF. TL1606 - SLIM

### FONTOS FIGYELMEZTETÉS

- Figyelmesen olvassa el az utasítást. Bármilyen felmerülő probléma esetén forduljon a VELAMP-hez vagy szakszervizhez.
- A Velamp nem vállal felelősséget a termék nem megfelelő, hibás használatából eredő meghibásodásért.
- A lámpát óvja víztől, esőtől.
- Bármilyen tisztítást és karbantartást kizárólag úgy végezzen, ha a lámpát kikapcsolta (Kapcsoló "OFF" állás) és a hálózati dugóját kihúzza a hálózatból.
- A LED nem cserélhető.
- Optimális üzemi hőmérséklet 0°C és 40°C között.
- Ha meghibásodott, ne nyissa ki, és szakemberrel javíttassa meg.
- A tápegységnek a következő paraméterekkel kell rendelkeznie: kimeneti feszültség: 12V; max töltőáram: 360mA nagyon alacsony feszültség kimenettel és megfelelően az érvényes műszaki előírásoknak.



A pitogram azt jelzi, hogy a terméket nem szabad a háztartási szemétkedobni, elhasználódása után szelektív hulladékgyűjtőbe kell helyezni. A környezetszennyezés és egészségkárosodás elkerülése érdekében gondoskodni kell a környezetkímélő megsemmisítéséről illetve újrahasznosításáról.

### GARANCIÁLIS FELTÉTELEK

**Figyelem!** A garancia nem érvényesíthető a vásárlást igazoló nyugta vagy számla nélkül.

### GARANCIÁRA VONATKOZÓ ZÁRADÉKOK:

1. A készülékre – meghosszabbítás hiányában – a vásárlás napjától számított 24 hónapos anyag- és gyártási hibákra vonatkozó garancia vonatkozik.
2. A garancia nem vonatkozik az esztétikus alkatrészekre, akkumulátorokra, gombokra, LED-ekre, izzókra, kivehető alkatrészekre, amelyek elhasználódnak, hanyaglásból, használatból, helytelen vagy szakszerűtlen beszerelésből erednek, amely nem felel meg a használati utasításban foglalt figyelmeztetéseknek, vagy bármilyen módon okozott olyan jelenségek miatt, amelyek nem kapcsolódnak a készülék normál működéséhez. Példaként kifejezetten meg kell jelezni, hogy a transzformátor tápkábelének elvágása vagy az azokat hatékonyan használó termékek ólomakkumulátorainak újratöltésének elfelejtése érvényteleníti a garanciát.
3. A garancia érvényét veszti, ha a készüléket illetéktelen személy manipulálta vagy megjavította.
4. A jótállás a gyártási hibának minősített alkatrészek cseréjét vagy javítását jelenti, beleértve a szükséges munkát.
5. A Velamp Industries srl belátása szerint a teljes berendezés kicserélhető ugyanarra a modellre vagy alternatív termékre, anélkül, hogy ez a garancia kiterjesztését jelentené.
6. A készülék használatából vagy használatának felfüggesztéséből adódóan az emberekben vagy tárgyban okozott bármilyen jellegű közvetlen vagy közvetett kár megtérítése kizárt.
7. A szállítási költségek és kockázatok minden esetben a vevőt terhelik

## LÁMPA BIURKOWA LED. REF. TL1606 - SLIM

### WAŽNE INFORMACJE:

- Należy uważnie przeczytać ostrzeżenia. W przypadku problemów, należy skontaktować się ze Sprzedawcą lub wykwalifikowaną osobą. Sprzedawca nie odpowiada za szkody wynikające z nieprawidłowego użytkowania sprzętu. Chronić przed wodą i deszczem. Produkt wyłącznie do użytku wewnętrznego. Wszystkie czynności czyszczące i konserwujące, należy wykonywać przy wyłączonym lub odłączonym od zasilania sprzęcie.
- Diody LED nie są wymienne.
- Idealna temperatura pracy wynosi od 0°C do 40°C.
- Zabronione jest otwieranie, rozbiieranie i samodzielne naprawianie urządzenia. Czynności te są dozwolone tylko w przypadku wykwalifikowanej osoby.
- Adapter musi spełniać następujące wymagania: Napięcie: 12.0V, Natężenie: 360mA i musi być zgodny z obowiązującymi normami technicznymi.



Według Dyrektywy 2002/95/CE, 2002/96/CE oraz 2003/108/CE o ograniczeniu stosowania niektórych niebezpiecznych substancji w sprzęcie elektrycznym i elektronicznym oraz o zużyciu sprzętu elektrycznego i elektronicznego, symbol przekreślonego kosza na śmieci znajdujący się na urządzeniu lub na opakowaniu wskazuje, że produkt ten, po upływie okresu jego przydatności, nie może być składowany z innymi odpadami. W związku, z tym użytkownik będzie musiał przekazać niepotrzebny sprzęt odpowiednim punktem segregacji odpadów elektronicznych i elektrotechnicznych lub zwrócić go sprzedawcy w chwili zakupu nowego sprzętu tego samego rodzaju, w stosunku jeden do jeden. Odpowiednia segregacja odpadów, w celu późniejszego przekazania ich do recyklingu, przetwarzania i likwidacji w zgodzie ze środowiskiem, przyczynia się do uniknięcia możliwych skutków negatywnych dla środowiska i dla zdrowia oraz ułatwia ponowne wykorzystanie i/lub recykling materiałów, z których zbudowany jest dany sprzęt. Nieprawidłowe składowanie produktu przez użytkownika powoduje nałożenie sankcji administracyjnych przewidzianych obowiązującym prawem.

### WARUNKI GWARANCJI:

Uwaga: Gwarancja jest ważna tylko z dowodem zakupu.

### WARUNKI GWARANCJI:

1. Urządzenie posiada gwarancję na 24 miesiące, licząc od dnia zakupu.
2. Wyłączone z gwarancji są: elementy estetyczne, baterie, gałki, diody LED, żarówki, ładowarki i akumulatory, części ruchome, uszkodzenia spowodowane nieprawidłowym użytkowaniem, nieodpowiednią instalacją lub instalacją niezgodną za zaleceniami producenta lub jakimikolwiek odchyleniami spowodowanymi nieprawidłowym użytkowaniem sprzętu. Przykładowo, odcięcie przewodu zasilającego od transformatora lub nienaładowanie baterii unieważnia gwarancję.
3. Gwarancja jest nieważna jeżeli produkt był rozmontowany lub naprawiony przez nieautoryzowaną do tego osobę oraz w przypadku niewłaściwego przechowywania produktu, niewłaściwego transportu, nieprawidłowego montażu, zniszczenia produktu wskutek przyczyn niezależnych od samego produktu.
4. Odszkodowanie za bezpośrednie lub pośrednie szkody jakiegokolwiek rodzaju dla osób lub rzeczy, za użytkowanie lub zawieszania stosowania produktu jest wykluczone.
5. Klient jest odpowiedzialny za transport produktu do miejsca zakupu lub autoryzowanego serwisu.
6. Gwarancja jest ważna wyłącznie z dowodem zakupu.
7. Czas załatwienia reklamacji na podstawie gwarancji wynosi do 31 dni.
8. Niniejsza gwarancja na produkt konsumencki nie wyłącza, nie ogranicza ani nie zawiesza uprawnień wynikających z niezgodności towaru z umową; gwarancja wyłącza odpowiedzialność sprzedawcy z tytułu rekojmii za wady fizyczne produktu.
9. Jeżeli podczas okresu gwarancyjnego wystąpi usterka, która nie może być naprawiona, urządzenie zostanie wymienione na nowe lub zostanie zwrócona równowartość zakupu.

## STOLNÍ LED LAMPIČKA. REF. TL1606 - SLIM

### DŮLEŽITÁ UPOZORNĚNÍ

- Přečtěte si pozorně upozornění. V případě problému kontaktujte náš servis.
- Velamp není odpovědný za škody vzniklé nesprávným použitím / používáním výrobku.
- Uchovávejte výrobek mimo vodu a deště. Používejte pouze v uzavřených místnostech.
- Veškeré čištění a údržba zařízení musí být provedeno po odpojení zařízení od sítě, s přepínačem na pozici "vypnuto".
- LED diody nejsou vyměnitelné
- Ideální pracovní teplota je mezi 0 °C a 40 °C
- Jakmile je výrobek mimo provoz, neotevírejte jej ani neopravujte, opravu svěřte do rukou kvalifikované osoby.
- Adaptér musí mít následující parametry: Volt: 12V; 360mA výstup s velmi nízkým napětím a musí odpovídat platným technickým normám.



V plnění směrnice 2002/95/CE, 2002/96/CE a 2003/108/CE, týkající se snížení používání nebezpečných látek elektronických a elektrických spotřebičů a také k odstraňování odpadů: Symbol přeškrtnutého koše, který je na zařízení nebo na obalu znamená, že výrobek na konci jeho životnosti musí být shromažďován odděleně od ostatních odpadů. Proto bude uživatel muset dát přístroj na konci jeho životnosti do odpovídajících center pro oddělení sběr elektronických a elektrotechnických odpadů, nebo vrátit zpět do maloobchodu při nákupu nového zařízení s podobným druhem. Zasláním vhodné odděleného zařízení do recyklace odpadů, se přispívá ke kompatibilní dispozici s prostředím a zabraňuje se možným negativním dopadům na životní prostředí a na zdraví a přispívá se k opětovnému použití a / nebo recyklaci materiálů, s nimiž je zařízení podobné nebo vhodné. Neoprávněná likvidace výrobku uživatelem zahrnuje použití sankcí na základě platných právních předpisů. Pro další informace týkající se sběrných systémů kontaktujte místní příslušné orgány.

### ZÁRUČNÍ PODMÍNKY

Pozor: záruka není platná bez záručního listu nebo faktury.

### USTANOVENÍ ZÁRUKY:

1. Na výrobek se poskytuje záruka po dobu 24 měsíců od data zakoupení a to na vady materiálu a výroby.
2. Vyloučeny ze záruky jsou: estetické prvky, baterie, spínače, LED žárovky, odnímatelné části vystavené opotřebení, poškození v důsledku nedbalosti, nesprávné použití, nesprávná instalace nebo instalace není v souladu s varováním v návodu k obsluze, nebo v důsledku jevů mimo normálního provozu výrobku. Zejména, a jako příklad, uvádíme, že řezání napájecího kabelu transformátoru nebo skutečnost, zapomínat dobíjet olovené baterie produktu, který používáte vede ke zrušení platnosti záruky.
3. Tato záruka je neplatná, pokud s produktem při opravě manipulovala nepovolaná osoba.
4. Záruka znamená nahrazení nebo opravu částí označených jako vadné z výroby, včetně nákladů na práci.
5. Jménem Velamp Industries srl, může celý výrobek být nahrazen stejným modelem nebo alternativním produktem, bez jakéhokoliv prodloužení záruky.
6. Náhrada za buď přímé nebo nepřímé škody jakéhokoliv druhu osobám nebo věcem, při používání výrobku je vyloučeno.
7. Zákazník je zodpovědný za jakékoli přepravní poplatky a rizika.

## STOLNÁ LED LAMPIČKA. REF. TL1606 - SLIM

### DŮLEŽITÉ UPOZORNENIA

- Přečítajte si pozorne upozornenie. V prípade problému kontaktujte náš servis.
- Velamp nie je zodpovedný za škody vzniknuté nesprávnym použitím / používaním výrobku.
- Uchovávajte výrobok mimo vodu a dažďa. Používajte len v uzavretých miestnostiach.
- Všetky čistenie a údržba zariadenia musí byť vykonané po odpojení zariadenia od siete, s prepínačom na pozíciu "vypnuté".
- LED diody nie sú vymeniteľné
- Ideálna pracovná teplota je medzi 0°C a 40°C
- Adaptér musí mať nasledujúce parametre: Volt: 12V; 360mA výstup s veľmi nízkym napätím a musí zodpovedať platným technickým normám.



Svietidlo je možné umiestniť na akýkoľvek stávk pomocou otvoru pre skrutku (4) (adaptér nie je súčasťou dodávky).

- V plnení smerníc 2002/95/CE, 2002/96/CE a 2003/108/CE, týkajúcej sa zníženia používania nebezpečných látok elektronických a elektrických spotrebičov a tiež na odstraňovanie odpadov: Symbol přeškrtnutého koše, ktorý je na zariadení alebo na obale znamená, že výrobek na konci jeho životnosti sa musí zhromažďovať oddelene od ostatných odpadov. Preto bude užívateľ musieť dať prístroj na konci jeho životnosti do príslušných centier pre separovaný zber elektronických a elektrotechnických odpadov, alebo vrátiť späť do maloobchodu pri nákupe nového zariadenia s podobným druhom. Zasláním vhodne oddeleného zariadenia do recyklácie odpadov sa prispieva ku kompatibilnej dispozícii s prostredím a zabraňuje sa možným negatívnym dopadom na životné prostredie a na zdravie a prispieva sa na opätovné použitie a / alebo recykláciu materiálov, s ktorými je zariadenie podobné alebo vhodné. Neoprávněná likvidácia výrobku uživatelem zahrňuje použití sankcií na základě platných právních předpisov. Pre ďalšie informácie týkajúcej sa zberných systémov kontaktujte príslušné miestne orgány.

### ZÁRUČNÉ PODMIENKY

Pozor: záruka nie je platná bez záručního listu alebo faktúry.

### USTANOVENIA ZÁRUKY:

1. Na výrobok sa poskytuje záruka na dobu 24 mesiacov od dátumu zakúpenia a to na chyby materiálu a výroby.
2. Vylúčené zo záruky sú: estetické prvky, batérie, spínače, LED žiarovky, odnímateľné časti podliehajúce opotrebovaniu, poškodenie v dôsledku nedbanlivosti, nesprávne použitie, nesprávna inštalácia alebo inštalácia nie je v súlade s varovaním v návode na obsluhu, alebo v dôsledku javov mimo normálnej prevádzky výrobku. Najmä, a ako príklad, uvádzame, že rezanie napájacieho kábla transformátora alebo skutočnosť zabúdať dobíjať olovené batérie produktu, ktoré používate, vedie k zrušeniu platnosti záruky.
3. Táto záruka je neplatná, ak s produktom pri opravě manipulovala nepovolaná osoba.
4. Záruka znamená nahradenie alebo opravu častí označených ako chybné z výroby, vrátane nákladov na prácu.
5. Menom Velamp Industries srl, môže byť celý výrobok nahradený rovnakým modelom alebo alternatívnym produktom, bez akéhokoľvek predĺženia záruky.
6. Náhrada za buď priame alebo nepriame škody akéhokoľvek druhu osobám alebo veciam pri používaní výrobku je vylúčená.
7. Zákazník je zodpovědný za akékoľvek prepravné poplatky a riziká.

## LED BUREAU LAMP. REF. TL1606 - SLIM

### BELANGRIJKE WAARSCHUWINGEN

- Veuillez lire attentivement les avertissements. En geval van probleem, contactez VELAAMP ou un opérateur qualifié.
- Velamp'n is niet verantwoordelijk voor de schade resultante uit het onjuiste gebruik van het product.
- Behoudt producta de schuilplaats van het water en de regen. Gebruik van binnenste alleen maar.
- Voert quelle opération niet van schoonmaken et d'entretien die moet de eenheid van de voeding sector avec 'interrupteurs à positionner „OFF“' uitschakelt, gedaan worden in..
- Leds zijn niet vervangbaar
- De ideale werkingstemperatuur is tussen 0°C en 40°C
- In geval van breuk of defect, niet openen en zeker niet zelf de herstelling uitvoeren.

Het gebruikte transformator moet de volgende kenmerken hebben : V out : 12V en I max : 360mA, met een uitsluitend zeer laagspanning van veiligheid en een veiligheidscertificaat voor de technische normen geldend.

### INFORMATIE VOOR GEBRUIKERS VAN HUISHOUDELIJKE TOESTELLEN

Op grond van art. 13 van wetsbesluit 25 juli 2005 n. 151 "Uitvoering van de 2002/95/EG, 2002/96/EG en 2003/108/EG inzake de beperking van het gebruik van gevaarlijke stoffen in elektrische en elektronische apparatuur en de afvalstoffen" en wet decreet nr. 188 van 20 november 2008 "De tenuitvoerzetting van Richtlijn 2006/66/EG inzake batterijen en accu's"

Het symbool van de elektronische apparaten, batterijen en accu's op of op de verpakking geeft aan dat de toestel een batterijen / accu 's bevat. Aan het einde van zijn levensduur de batterijen moeten gescheiden ingezameld worden van ander afval. De gebruiker moet daarom deze producten afgeven aan het juiste inzamelpunt, of ze terug brengen naar de winkel. De gescheiden inzameling van het opnieuw opstarten van de apparatuur en batterijen/accu 's worden verwijderd om recycling, behandeling en milieuvriendelijke afvalverwerking draagt bij aan het voorkomen van schadelijke effecten op het milieu, de menselijke gezondheid en bevordert het hergebruik en / of recycling van materialen waaruit ze zijn samengesteld.

Illegale verwijdering van de batterij/accu's uit de toestellen is in strijd met de wetgeving en kan mogelijk sancties mee brengen.

### GARANTIE

LET OP: De garantie is niet geldig zonder de ontvangst-of aankoopbewijs.

### VOORWAARDEN EN GARANTIE

1. Het toestel heeft een garantie van 24 maanden - behoudens verlenging - vanaf de datum van aankoop tegen materiaal- en fabricage fouten.
2. Uitsluiting garantie: esthetische onderdelen, batterijen, knoppen, LED's, lampen, afneembare onderdelen die aan slijtage onderhevig, schade veroorzaakt door verwaarlozing, het gebruik of onjuiste installatie niet in overeenstemming met de instructies in de handleiding of op andere wijze veroorzaakt door fenomenen buiten de normale werking van het apparaat. In het bijzonder en bij wijze van voorbeeld wordt uitdrukkelijk vermeld dat het snijden van de voedingskabel van de transformator of het niet opladen van de lood batterij, niet door de garantie gedekt zal worden.
3. Deze garantie vervalt als met het apparaat is geknoeid of hersteld door onbevoegden.
4. De garantie dekt de vervanging of reparatie van onderdelen van een erkend dealer inclusief de werk uren.
5. Onder voorbehoud zal Velaamp Industries Ltd het beschadigd toestel vervangen met het zelfde model of gelijkwaardig model als alternatief product, zonder dat dit een uitbreiding van de garantie inhoud.
6. Het zullen geen vergoeding van directe of indirecte schade terug betaald worden, van welke aard ook aan personen of goederen, voor het gebruik of niet-gebruik van het toestel
7. In elk geval de kosten en risico's van het vervoer zullen altijd voor rekening van de koper zijn.

## ΦΩΤΙΣΤΙΚΟ ΓΡΑΦΕΙΟΥ LED. REF. TL1606 - SLIM

### ΣΗΜΑΝΤΙΚΕΣ ΕΙΔΟΠΟΙΗΣΕΙΣ

- Διαβάστε προσεκτικά τις ειδοποιήσεις
- Για οποιοδήποτε πρόβλημα επικοινωνήστε με τη VELAMP ή κάποιον εξουσιοδοτημένο διανομέα.
- Η VELAMP δεν ευθύνεται για ζημιές στα προϊόντα της που οφείλονται σε κακή χρήση.
- Το προϊόν δεν πρέπει να έρθει σε επαφή με νερό ή βροχή. Η χρήση του είναι για εσωτερικό χώρο μόνο.
- Οποιοδήποτε συντήρηση ή καθαρισμός του προϊόντος πρέπει να γίνει αφού η συσκευή αποσυνδεθεί από την παροχή ρεύματος, με το διακόπτη στη θέση "off".
- Τα LED δεν αντικαθίστανται.
- Η ιδανική θερμοκρασία λειτουργίας είναι μεταξύ 0 και 40 βαθμών κελσίου.
- Αν για κάποιο λόγο το προϊόν σταματήσει να λειτουργεί μην επιχειρήσετε να το ανοίξετε ή να το επισκευάσετε. Προτιμήστε κάποιον εξειδικευμένο/ εξουσιοδοτημένο τεχνικό.
- Ο αντίπορος πρέπει να έχει τα παρακάτω χαρακτηριστικά 12.0 Volt, I max 360mA με πολύ χαμηλή παραγωγή έντασης και να συμμορφώνεται με τις ισχύουσες τεχνικές προδιαγραφές.



Εκπληρώνει τις ντιρεκτιβες 2002/95/CE, 2002/96/CE και 2003/108/CE, σχετικά με τη μείωση της χρήσης επιβλαβών υλικών στα ηλεκτρονικά, ηλεκτρικές συσκευές και τη διαχείριση αποβλήτων. Το σύμβολο του διαγραμμένου κάδου που υπάρχει στο προϊόν ή τη συσκευασία υποδηλώνει ότι το προϊόν στο τέλος της λειτουργίας του πρέπει να συλλεγεται χωριστά από τα υπόλοιπα εξαρτήματά του. Γι' αυτό ο χρήστης θα πρέπει να το δώσει σε εξουσιοδοτημένους διαχειριστές ανακύκλωσης ηλεκτρικών και ηλεκτρονικών συσκευών. Ο διαχωρισμός των μερών του προϊόντος καθώς και η σωστή διαχείριση τους μετά το χρόνο ζωής του με την προώθησή τους στους αρμόδιους διαχειριστές υλικών συνεισφέρει στην προστασία του περιβάλλοντος και της δημόσιας υγείας και συμβάλλει στην ανακύκλωση των υλικών. Η λανθασμένη διαχείριση του προϊόντος στο τέλος της ωφέλιμης ζωής του μπορεί να επιφέρει κυρώσεις με βάση τις διατάξεις των νόμων σε ισχύ για τα θέματα αυτά. Για περισσότερες πληροφορίες για θέματα διαχείρισης τέτοιων υλικών απευθυνθείτε στις αρμόδιες αρχές.

### ΠΡΟΫΠΟΘΕΣΕΙΣ ΕΓΓΥΗΣΗΣ

Η εγγύηση δεν ισχύει χωρίς το απόδεικτικό αγοράς.

### ΟΡΟΙ ΤΗΣ ΕΓΓΥΗΣΗΣ

1. Το προϊόν καλύπτεται από εγγύηση 24 μηνών από την ημερομηνία αγοράς που αφορά αστοχίες υλικών και κατασκευής του προϊόντος
2. Εξαιρούνται από την εγγύηση οι μπαταρίες, τα LED, οι λαμπτήρες, τα κινητά μέρη του προβολέα εξαιτίας της αμελείας, της κακής χρήσης και εγκατάστασης που δεν συμφώνει με τον τρόπο και τις οδηγίες αυτού του φυλλάδιου. Ειδικότερα, και σαν παράδειγμα, αναφέρεται πως αν κάποιος κοψίσει το καλώδιο του μετασχηματιστή ή ξεχάσει για μεγάλο διάστημα να φορτίσει τις μπαταρίες μολυβδίου του προβολέα τότε αυτομάτως παύει να ισχύει η εγγύηση.
3. Η εγγύηση δεν ισχύει αν ο προβολέας ανοίχτει και επισκευαστεί από μη εξουσιοδοτημένο άτομο.
4. Ως «εγγύηση» ορίζεται η αντικατάσταση ή επίσκεψη των μερών του προϊόντος που αναγνωρίζονται ως ελαττωματικά ή μη λειτουργικά χωρίς επιπλέον κόστος για τον πελάτη
5. Η VELAMP διατηρεί το δικαίωμα να αντικαταστήσει το προϊόν με το ίδιο ή κάποιο παρεμφερές, χωρίς όμως να επεκτείνει παράλληλα την εγγύηση.
6. Αποζημίωση για εμμέση ή άμεση ζημία/φθορά οποιασδήποτε φύσης, σε αντικείμενα ή πρόσωπα, από τη χρήση ή μη χρήση του προϊόντος, δεν δίνεται
7. Μεταφορικά έξοδα ή το ρίσκο των μετακινήσεων του προϊόντος βαρύνονται αποκλειστικά τον πελάτη.

## LED LAMPĂ DE BIROU LED. REF. TL1606 - SLIM

### IMPORTANT

- Citiți cu atenție instrucțiunile și aveți probleme, vă rugăm să contactați Velamp sau a personalului.
- Velamp își declina orice responsabilitate rezultată din folosirea improprie sau manipularea frauduloasă a produsului.
- Păstrați departe de apă și de ploaie.
- Oricărui lucrări de întreținere sau de curățare ar trebui să fie făcut cu produsul deconectat de la sursa de alimentare.
- LED-urile nu sunt înlocuite
- Temperatura de lucru este perfectă între 0 °C și 40 °C
- În caz de rupere sau defecțiuni, nu deschideți și nu încercați să reparați produsul.
- Sursa de alimentare trebuie să aibă următoarele caracteristici: Vout = 12V I<sub>max</sub> = ieșire 360mA cu siguranța tensiune foarte mică și certificate în conformitate cu standardele tehnice aplicabile.

### INFORMAȚIILE DE UTILIZATORII APARATELOR DE UZ CASNIC

Potrivit articolului 13 din Decretul Legislativ 25 Iulie 2005, n 151 "Punerea în aplicare a Directiv 2002/95/CE, 2002/96/CE și 2003/108/CE privind reducerea de CO de substanțe periculoase în echipamentele electrice și "Decretul nr legislativ și 188 din 20 noiembrie 2008" electronică, precum și de eliminare a deșeurilor Punerea în aplicare a Directivei 2006/66/CE privind bateriile și acumulatorii și deșeurile acestora"



Simbolul din aparatele electronice, baterii și acumulatori indică faptul că echipamentele, și bateriile / bateriile reincărcabile în ea, la sfârșitul duratei de viață trebuie colectate separat de alte deșeuri. Utete, prin urmare, ar trebui să fie acordată produselor sdetti au ajuns la echipamentelor, atunci când cumpără un produs nou echivalent, pe un unu la unu). Colectarea separată pentru următoarea pornire a echipamentului și a bateriilor/acumulatorilor sunt dispuse la reciclare, tratate și eliminare echipamente ambimtalmente ajută la prevenirea eventualelor efecte negative asupra mediului înconjurător și a sănătății și promovează reutilizarea sau reciclarea materialelor care sunt compuse. Eliminarea ilegală de echipamente, baterii și acumulatorii de compota utilizator aplicarea de sancțiuni în conformitate cu legislația și regulamentele în vigoare.

### GARANȚIE

**ATAȚIȚIE:** Garanția nu este valabilă fără primirea sau dovada de cumpărare

### TERMENI ȘI GARANȚIE

1. Unitatea este garantat timp de 24 luni - obiectul extinderii - de la compărării împotriva defectelor de material și de manodoperă.
2. Noi nu garantăm piesele estetice, baterii, butoane, LED-uri, lampadin, piese supuse uzurii asportail, daune cauzate de neglijență, utilizarea, instalarea incorectă sau necorespunzătoare respectarea riportae nu cu instrucțiunile de utilizare sau cu toate acestea cauzate de fenomene din afara aparatului normală funcționamnto. În mod articular, precum și modul de exemplu, se subliniat în mod expres că faptul ca au tăiat cabdul de alimentare al transformatorului, fie prin uitare pentru a reincarca bateria plumb a produselor care le folosesc sunt de fapt anulează garanția.
3. Această garanție este nulă în cazul în care unitatea a fost falsificat, cu sau ripaato neautorizate de confort.
4. Garanția acopera inlocuirea sau repararea pieselor reconoscute ca fiind defecte de manodoperă, inclusiv forta de muncă necesară.
5. La latitudine de Velamp Industries Ltd. întregul echipament audio-vizual poate fi înlocuit cu același model sau un produs alternativ, fără ca aceasta săconstituie extindere a garanției.
6. E Despăgubirea pentru daunele directe sau indirecte de orice natuara persoanelor sau bunurilor, pentru utilizarea sau lipsa de utilizare a dispozitivului.
7. În orice caz, costurile și riscurile de transport vor fi suportate de către cumpărător.

## LED STOLNA SVJETILJKA. REF. TL1606 - SLIM

### VAŽNA UPOZORENJA

- Molimo pažljivo pročitatje uputstva. Za svaki problem kontaktirajte VELAMP ili nadležnog distributera.
- Proizvođač ne odgovara za eventualne štete nastale uslijed neadekvatnog korištenja.
- Proizvod držite podalje od vlage i kiše. Samo za kućnu upotrebu.
- Svako čišćenje i održavanje mora se obavljati kada svjetiljka nije priključena na strujni napon, te sa prekidačem na poziciji OFF.
- Proizvod držite podalje od vlage i kiše. Savršena radna temperatura je između 0 °C i 40 °C
- LED je integriran te se ne može zamijeniti.
- Svako otvaranje i popravke na svjetiljci smije vršiti isključivo kvalificirana osoba.
- Adapter mora imati sljedeće specifikacije: 12V; 360mA sa niskim izlazom napetosti te mora biti u skladu sa važećim tehničkim normama.



U skladu provedbe 2002/95/CE, 2002/96/CE i 2003/108/CE direktiva, s obzirom na smanjenje upotrebe opasnih stvari u električnoj i elektroničkoj opremi, kao i odlaganje otpada. Simbol prekrizene kante na uređaju i na pakiranju predstavlja da se uređaj na kraju svog životnog vijeka mora propisano odložiti. Stoga korisnik mora uređaj predati u prikladne centre za separaciju elektronskog i elektroničkog tehničkog otpada, ili vratiti nazad uređaj gdje je kupljen. Takvim odlaganjem nekorištenih uređaja pridonosi izbjegavanju mogućih negativnih efekata na okoliš i na zdravlje te pridonosi ponovnom korištenju recikliranih materijala. Nepropisano odlaganje proizvoda može aplicirati mjere bazirane po trenutnim zakonskim regulativama. Za više informacija o pravilnom odlaganju elektronskog i elektroničkog otpada kontaktirajte nadležne službe.

### JAMSTVENI UVIJETI

**POZOR:** jamstvo je važeće samo uz predočenje računa.

### JAMSTVENE KLAUZULE

1. Proizvod ima jamstvo na 24 mjeseca od datuma kupovine na neispravnosti u materijalu ili proizvodnji.
2. Jamstvo ne pokriva: estetske komponente, baterije, ručice, LED, žarulje, odvojnivi dijelovi podložni trošenju, štete zbog nepažnje, nepravilne instalacije ili instalacije koja nije u skladu sa upozorenjima u uputstvima za instalaciju ili prouzrokovane vanjskim fenomenima. Npr. rezanje kabela za napajanje transformatora ili ako se zaborave napuniti baterije proizvoda dovode do poništenja jamstva.
3. Jamstvo je nevažeće ako je proizvod prepravljn ili popravljen od strane neovlaštenih osoba.
4. Jamstvo predstavlja zamjenu ili popravak komponenata indetificiranih kao neispravne od proizvodnje.
5. U ime Velamp Industries srl nahodenuj, cijeli proizvod može biti supstituiran istim proizvodom ili nekim drugim proizvodom, bez dodatnog produženja garancije.
6. Naknada za bilo izravne ili neizravne štete bilo koje prirode osobama ili stvarima, za upotrebu ili za obustavu uporabe proizvoda je isključena.
7. Kupac je odgovoran za sve troškove prijevoza i rizike tokom prijevoza.

## PT LUMINÁRIA DE MESA LED REF. TL1606 - SLIM

### ADVERTÊNCIAS IMPORTANTES

- Ler atentamente as advertências e, para qualquer problema entre em contato com a Velamp ou com pessoal especializado.
- A Velamp declina qualquer responsabilidade resultante da utilização indevida ou adulteração do produto.
- Manter longe da água e da chuva.
- Qualquer operação de manutenção ou limpeza deve ser efetuada com o produto desligado da alimentação.
- A temperatura de funcionamento ideal é entre 0° e 40° C
- LED não substituível
- A fonte de alimentação deve ter as seguintes características: Vout=12V I<sub>max</sub>= 360mA com saída em muito baixa tensão e certificado de acordo com normas técnicas vigentes.

### ELIMINAÇÃO CORRETO DESTE PRODUTO



Participar na proteção do nosso ambiente, eliminando baterias e resíduos de produtos elétricos de forma responsável. Equipamentos eléctricos e electrónicos (REEE) e pilhas não deve ser descartado junto com o lixo doméstico. contato sua prefeitura para descobrir o que fazer para que poluentes não contaminam o meio ambiente. O logotipo é símbolo no produto reflete sua participação na coleta, recuperação, reciclagem e reutilização de resíduos. Pb Baterias Chumbo / CD cádmio / pilhas de mercúrio Hg.

### CONDIÇÕES DE GARANTIA

**ATENÇÃO:** A garantia só é válida se for acompanhada o recibo original de venda.

### TERMOS DE GARANTIA

1. O produto é garantido contra defeitos de fabricação por 24 meses a partir da data de compra indicada no recibo.
2. Peças estéticas, baterias, cabos, LEDs lâmpadas, peças removíveis, como todas as peças sujeitas a desgaste, o dano criado não negligência, uso ou instalação inadequados ou não em conformidade com as instruções do manual do usar, e em todos os casos causada por eventos externos o funcionamento normal do produto são cobertos pela garantia. em e, especialmente, como exemplos, o facto de o corte do cabo de alimentação eléctrico ou se esqueça de carregar as baterias de chumbo-ácido a cada 3 meses, de facto, cancelar a garantia.
3. A garantia é nula se o aparelho tiver sido aberto, manuseado e / ou reparados por pessoas não autorizadas.
4. A garantia é a reparação ou substituição de peças e componentes defeituosos, incluindo o trabalho necessário reiniciando o produto.
5. VELAMP INDUSTRIES SRL reserva-se o direito de reparar o produto defeituoso ou substituí-lo por um modelo idêntico ou semelhante, sem que esta operação é uma extensão da garantia.
6. Estão excluídos de qualquer tipo de indenização ou compensação por quaisquer danos diretos ou indiretos de qualquer natureza se as pessoas ou bens causados pelo uso ou suspensão a utilização do aparelho
7. Em todos os casos aplicáveis, os custos e riscos de transporte para o cliente.

## SE LED BORDSLAMPA. REF. TL1606 - SLIM

### VIKTIGA VARNINGAR

Läs varningarna noga och kontakta Velamp eller specialiserad personal om du har problem.

Velamp avsäger sig allt ansvar som härrör från all användning felaktig eller manipulering med produkten.

Häll skyddad från vatten och regn. Endast för internt bruk.

Eventuella underhålls- eller städåtgärder kommer att behövas

utföras med produkten bortkopplad från strömförsörjningen.

Den idealiska arbetstemperaturen är mellan 0° och 40° C

Ej utbytbara lysdioder

Om produkten går sönder eller inte fungerar, öppna eller försök inte reparera produkten.

Strömförsörjningen måste ha följande egenskaper: Vout= 12V I<sub>max</sub>= 360mA med mycket låg säkerhetsspänningsutgång och certifierad enligt gällande tekniska standarder.

### INFORMATION TILL ANVÄNDARE AV HUSHÅLLSUTRUSTNING

Enligt art. 13 i lagdekret 25 juli 2005, nr. 151 "Implementering av direktiven 2002/95/EG, 2002/96/EG och 2003/108/EG, som avser minskning av användningen av farliga ämnen i elektrisk och elektronisk utrustning, samt omhändertagande av avfall" och av lagstiftning Dekret 188 av den 20 november 2008 "Implementering av direktiv 2006/66/EG om batterier, ackumulatörer och relaterat avfall"



Den överkorsade soptunnan som visas på utrustningen eller på dess förpackning anger att produkten, inklusive det ej löstagbara batteriet, måste samlas in separat från annat avfall vid slutet av dess livslängd. Användaren måste därför ta produkten vid slutet av dess livslängd till lämpliga separata insamlingscentraler för elektroniskt och elektroniskt avfall, eller lämna tillbaka den till återförsäljaren vid köp av ny utrustning av likvärdig typ, på en-till-en-basis.

Adekvat separat insamling för efterföljande sändning av den avvecklade utrustningen för återvinning, behandling och miljöanpassad avfallshandling bidrar till att undvika eventuella negativa effekter på miljö och hälsa och främjar återanvändning och/eller återvinning av materialen den är gjord av utrustningen. Olaglig kassering av utrustning, batterier och ackumulatörer av användaren medför tillämpning av de sanktioner som avses i gällande lagstiftning.

### GARANTIVILLKOR

**OBS:** Garantin gäller inte utan kvitto eller inköpsfaktura.

### KLAUSULER OCH GARANTI

1. Apparaten är garanterad i 24 månader – såvida den inte förlängs – från inköpsdatum mot material- och tillverkningsfel.
2. Estetiska delar, batterier, knoppar, lysdioder, glödlampor, löstagbara delar som utsätts för slitage, skador orsakade av vårdslöshet, användning, felaktig eller felaktig installation som inte överensstämmer med varningarna i instruktionshäftet är undantagna från garantin eller i alla fall orsakade av fenomen som inte är relaterade till apparatens normala funktion. I synnerhet, och som ett exempel, noteras det uttryckligen att om man klipper av transformatorns strömkabel eller glömmar att ladda om blybatterierna i de produkter som använder dem i praktiken upphäver garantin.
3. Garantin upphör att gälla om apparaten har manipulerats eller reparerats av obehörig personal.
4. Garanti innebär utbyte eller reparation av komponenter som erkänts som tillverkningsfel, inklusive nödvändigt arbete.
5. Enligt Velamp Industries srls gottfinnande kan hela utrustningen bytas ut mot samma modell eller alternativ produkt, utan att detta utgör en förlängning av garantin.
6. Ersättning för direkta eller indirekta skador av någon art på personer eller saker på grund av användning eller avbrott i användning av apparaten är utesluten.
7. Transportkostnader och risker står i alla fall av köparen

## **SI** LED NAMIZNA SVETILKA. REF. TL1606 - SLIM

### **POMEMBNA OPOZORILA**

Previdno preberite opozorila in za morebitne težave se obrnite na Velamp ali specializirano osebje.

Velamp zavrta kakršno koli odgovornost, ki izhaja iz kakršne koli uporabe nepravilno ali poseganje v izdelek.

Hraniti zaščiteno pred vodo in dežjem. Samo za interno uporabo.

Potrebna bodo kakršna koli vzdrževalna ali čiščenja

izvedena z izdelkom odklopljenim iz napajalnika.

Idealna delovna temperatura je med 0° in 40° C

LED diode, ki jih ni mogoče zamenjati

V primeru zloma ali nedelovanja izdelka ne odpirajte ali poskušajte popraviti.

Napajalnik mora imeti naslednje značilnosti: Vout= 12V I<sub>max</sub>= 360mA z zelo nizko varnostno izhodno napetostjo in certificiran v skladu z veljavnimi tehničnimi standardi.

### **INFORMACIJE UPORABNIKOM GOSPODINJSKE OPREME**



V skladu s čl. 13 zakonodajnega odloka z dne 25. julija 2005, št. 151 "Izvajanje direktiv 2002/95/ES, 2002/96/ES in 2003/108/ES, ki se nanašajo na zmanjšanje uporabe nevarnih snovi v električni in elektronski opremi ter odstranjevanje odpadkov" in zakonodajnega Odloka 188 z dne 20. novembra 2008 "Izvajanje Direktive 2006/66/ES o baterijah, akumulatorjih in povezanih odpadkih"

Simbol prečrtanega smetnjaka, ki je prikazan na opremi ali na njeni embalaži, pomeni, da je treba izdelek, vključno z neodstranljivo baterijo, ob koncu njegove življenjske dobe zbrati ločeno od drugih odpadkov. Uporabnik mora zato izdelek ob koncu njegove življenjske dobe odnesti v ustrezna ločena zbirališča za elektronske in elektronske odpadke ali pa ga ob nakupu nove opreme enakovrednega tipa vrniti prodajalcu po načelu ena proti ena.

Ustrezno ločeno zbiranje za naknadno pošiljanje razgrajene opreme v recikliranje, obdelavo in okolju prijazno odlaganje prispeva k preprečevanju možnih negativnih učinkov na okolje in zdravje ter spodbuja ponovno uporabo in/ali recikliranje materialov, iz katerih je oprema izdelana.

Za nezakonito odlaganje opreme, baterij in akumulatorjev s strani uporabnika se uporabijo sankcije v skladu z veljavno zakonodajo.

### **GARANCIJSKI POGOJI**

**POZOR:** Garancija ni veljavna brez potrdira ali računa o nakupu.

#### **KLAVZULE IN GARANCIJA**

1. Garancija za aparat velja 24 mesecev – razen če je podaljšana – od datuma nakupa proti napakam v materialu in izdelavi.
2. Estetski deli, baterije, gumbi, LED diode, žarnice, odstranljivi deli, ki so izpostavljeni obrabi, poškodbe zaradi malomarnosti, uporabe, nepravilne ali nepravilne namestitve, ki niso v skladu z opozorili v knjižici z navodili, so izključeni iz garancije zaradi pojavov, ki niso povezani z normalnim delovanjem naprave. Zlasti in kot primer je izrecno navedeno, da prerez napajalnega kabla transformatorja ali pozaba na polnjenje svinčenih baterij izdelkov, ki jih dejansko uporabljajo, razveljavi garancijo.
3. Garancija preneha veljati, če je aparat posegala ali ga je popravilo nepooblaščen osebje.
4. Garancija pomeni zamenjavo ali popravilo komponent, priznanih kot proizvodne napake, vključno s potrebnim delom.
5. Po presoji Velamp Industries srl se lahko celotna oprema zamenja z enakim modelom ali alternativnim izdelkom, ne da bi to pomenilo podaljšanje garancije.
6. Nadomestilo za neposredno ali posredno kakršno koli škodo ljudem ali stvarjem zaradi uporabe ali prekinitve uporabe naprave je izključeno.
7. V vsakem primeru transportne stroške in tveganja nosi kupec



Comunque Luce

Prodotto distribuito da: VELAMP INDUSTRIES SRL

Viale Italia, 59 - 20094 Corsico (MI) Italy

info@velamp.com - www.velamp.com